

DIPLOMADO DE PROFUNDIZACION CISCO PRUEBA DE HABILIDADES
PRÁCTICAS CCNP

JOSÉ EFRAIN CORDOBA PAREDES

UNIVERSIDAD NACIONAL ABIERTA Y A DISTANCIA - UNAD ESCUELA DE
CIENCIAS BÁSICAS, TECNOLOGÍA E INGENIERÍA - ECBTI

INGENIERÍA DE TELECOMUNICACIONES

NEIVA

2019

**DIPLOMADO DE PROFUNDIZACION CISCO PRUEBA DE HABILIDADES
PRÁCTICAS CCNP**

JOSÉ EFRAIN CORDOBA PAREDES

Diplomado de opción de grado presentado para optar el título de
INGENIERO DE TELECOMUNICACIONES

DIRECTOR:
MSc. GERARDO GRANADOS ACUÑA

**UNIVERSIDAD NACIONAL ABIERTA Y A DISTANCIA - UNAD ESCUELA DE
CIENCIAS BÁSICAS, TECNOLOGÍA E INGENIERÍA - ECBTI
INGENIERÍA DE TELECOMUNICACIONES**

NEIVA

2019

NOTA DE ACEPTACIÓN

Firma del Presidente del Jurado

Firma del Jurado

Firma del Jurado

Neiva, 12 de diciembre de 2019

AGRADECIMIENTOS

"Quiero agradecer de manera infinita a toda mi familia por el apoyo brindado durante este tiempo de preparación profesional, a mi esposa e hijos quien han sido un pilar fundamental para lograr este título como Ingeniero en Telecomunicaciones y finalmente a mis maestros quienes siempre me guiaron para lograr el éxito profesional"

CONTENIDO

AGRADECIMIENTOS	4
CONTENIDO	5
LISTA DE TABLAS	6
LISTA DE FIGURAS	7
RESUMEN	10
ABSTRACT	10
INTRODUCCIÓN	11
1. ESCENARIO 1	12
2. ESCENARIO 2	27
Parte 1: Configurar la red de acuerdo con las especificaciones.	27
Parte 2: conectividad de red de prueba y las opciones configuradas.	47
CONCLUSIONES	59
BIBLIOGRAFÍA	60

LISTA DE TABLAS

Tabla 1. VLAN asignada para creación.....	47
Tabla 2. Asignación de puertos a VLAN	58

LISTA DE FIGURAS

Figura 1. Escenario 1	12
Figura 2. Simulación del escenario 1	12
Figura 3. Configuración Ancho de banda R1	15
Figura 4. Configuración Protocolo de Enrutamiento OSPF	16
Figura 5. Configuración OSPF en interfaz	17
Figura 6. Configuración OSPF en enlace serial	18
Figura 7. Configuración área Stubby en R2	18
Figura 8. Configuración rutas por defecto en R3	19
Figura 9. Configuración protocolo EIGRP en R1	19
Figura 10. Configuración protocolo EIGRP en R2	20
Figura 11. Configuración interfaces pasivas en R1	21
Figura 12. Configuración interfaces pasivas en R2	21
Figura 13. Asignación de métricas OSPF para R2	22
Figura 14. Configuración de ACL en R2	22
Figura 15. Visualización tabla de enrutamiento R1	23
Figura 16. Comando SHOW IP EIGRP NEIGHBOR R1	23
Figura 17. Visualización tabla de enrutamiento R2	23
Figura 18. Comando SHOW IP OSPF NEIGHBOR R2	24
Figura 19. Visualización tabla de enrutamiento R3	24
Figura 20. Comando SHOW IP OSPF NEIGHBOR R3	24

Figura 21. Comunicación entre R1 y R2. Comando ping	24
Figura 22. Comunicación entre R1 y R2. Comando traceroute	25
Figura 23. Comunicación entre R2 y R3. Comando ping	25
Figura 24. Comunicación entre R2 y R3. Comando traceroute	25
Figura 25. Comunicación entre R1 y R3. Comando ping	25
Figura 26. Comunicación entre R1 y R3. Comando traceroute	25
Figura 27. Escenario 2	27
Figura 28. Simulación del Escenario 2	27
Figura 29. Verificación creación de VLAN en DLS1	38
Figura 30. Modos de operación VTP en DLS1	38
Figura 31. Modos de operación VTP en DLS1	39
Figura 32. Modos de operación VTP en ALS2	39
Figura 33. Modos de operación VTP en ALS2	39
Figura 34 . Modos de operación VTP en ALS1	40
Figura 35 . Modos de operación VTP en ALS1	40
Figura 36. Modos de operación VTP en ALS1	41
Figura 37. Resultado comando show vlan brief para DLS1	48
Figura 38. Resultado show running-config para DLS1	48
Figura 39. Resultado comando show vlan brief para DLS2	49

Figura 40. Resultado show running-config para DLS2	50
Figura 41. Resultado comando show vlan brief para ALS1	51
Figura 42. Resultado show running-config para ALS1	52
Figura 43. Resultado comando show vlan brief para ALS2	53
Figura 44. Resultado show running-config para ALS2	54
Figura 45. Configuración EtherChannel DLS1	55
Figura 46. Configuración EtherChannel DLS2	56
Figura 47. Configuración EtherChannel ALS1	57
Figura 48. Configuración Spanning-tree para DLS1	57
Figura 49. Configuración Spanning-tree para DLS2	58

RESUMEN

En la certificación de CNNP se trabajaron los temas de routing, switching y troubleshooting de forma específica, pues se debe profundizar para obtener una mayor calidad, seguridad y rendimiento en las prácticas desarrolladas. Se desarrollaron dos módulos durante el diplomado de profundización: CCNP ROUTE y CCNP SWITCH.

Con este diplomado se ha logrado adquirir la capacidad de planificar, implementar, verificar y solucionar problemas de redes empresariales locales y de área amplia y trabajar en colaboración con especialistas en soluciones avanzadas de seguridad, voz, redes inalámbricas y video.

En este trabajo se identificarán situaciones asociadas con aspectos de conmutación y enrutamiento, mediante el uso eficiente de estrategias basadas en comandos IOS y estadísticas de tráfico en las interfaces, con el fin de resolver conflictos de configuración y conectividad en contextos de redes LAN y WAN.

Palabras Clave: CISCO, CCNP, OSPF.

ABSTRACT

In the CNNP certification we work on the issues of routing, change and problem solving in a specific way, because it must be deepened to obtain a higher quality, security and performance in the practices developed. Two modules were developed during the deep diploma: CCNP ROUTE and CCNP SWITCH.

With this diploma it has been possible to acquire the ability to plan, implement, verify and solve problems of local and wide area networks and work in collaboration with specialists in advanced security solutions, voice, wireless networks and video.

This paper will identify situations associated with aspects of switching and routing, through the efficient use of strategies based on IOS commands and traffic statistics on the interfaces, in order to resolve configuration and connectivity conflicts in LAN and WAN network contexts.

Keywords: CISCO, CCNP, OSPF, Routing, Switching

INTRODUCCIÓN

De acuerdo con la evolución de las tecnologías de la información y de la comunicación es necesaria la implementación de nuevas técnicas de seguridad, de soluciones de mayor complejidad en las situaciones que se presenten al interior de una red cableada o inalámbrica, además de la migración de redes al protocolo IPv6 del cual dependen servicios como la conexión de mayor cantidad de dispositivos, de conexiones móviles desde teléfonos o tablets, y un abono a las redes de nueva generación. Para esta transición es necesario tener en cuenta un proceso de formación y capacitación, un análisis de la infraestructura de TI, aplicaciones, servicios, topología, diseño del direccionamiento de la red, análisis de interoperabilidad entre protocolos IPv4 e Ipv6, entre otros aspectos que tendrán que considerarse para ello.

La certificación en CCNP, aborda sin fin de conceptos sobre routing y switching, de igual forma sobre la resolución de problemas de conectividad, se considera como una continuación del CCNA pero en un grado de complejidad más avanzado, un nivel de calidad mucho más alto pues se trata de un nivel profesional. Con CCNP es posible el montaje de múltiples escenarios que permiten entender las redes, sus jerarquías, uso de switches, uso de switch multicapa, routers y otros fundamentos.

1. ESCENARIO 1

Figura 1. Escenario 1



Figura 2. Simulación del escenario 1



Se utiliza la versión Packet Tracer 7.2.2

Configurar la topología de red, de acuerdo con las siguientes especificaciones.

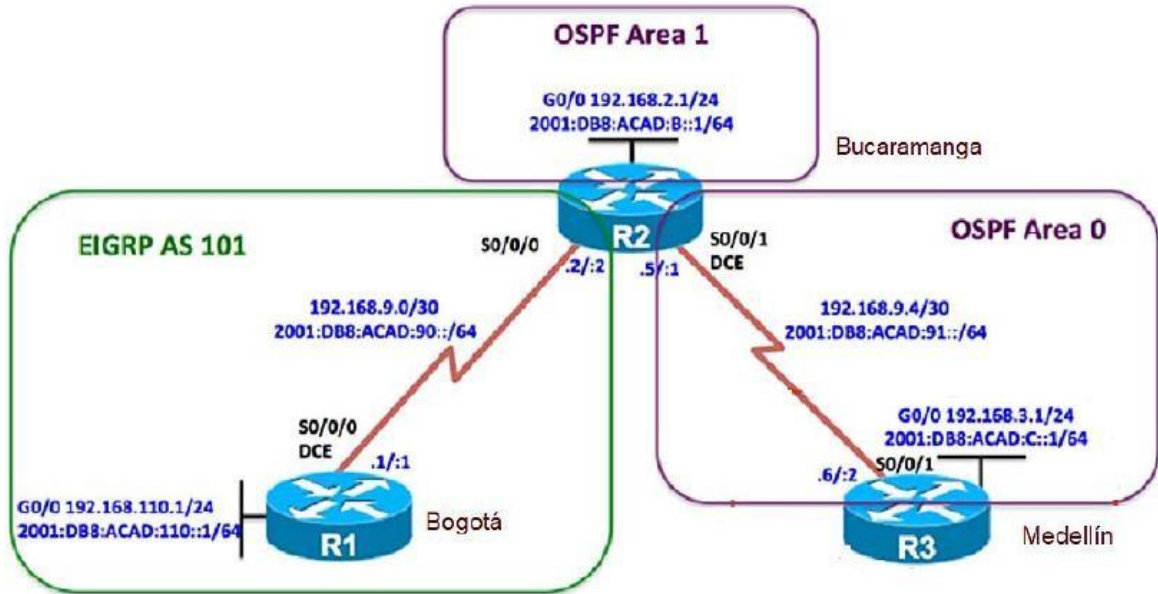
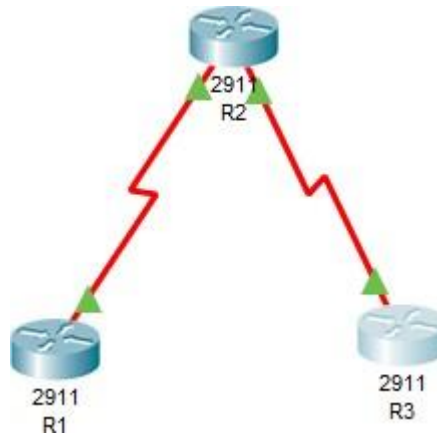
Parte 1: Configuración del escenario propuesto

1.1. Configurar las interfaces con las direcciones IPv4 e IPv6 que se muestran en la topología de red.

Para la configuración de la interfaces en necesario ingresa al modo privilegiado con el comando **enable**

Posteriormente es importante asignarle un nombre a cada uno de los router con el comando

Hostname R1

Hostname R2

Hostname R3

Configure terminal para empezar con la configuración de las interfaces

Para la configuración Ipv4 de los 3 router se ingresa a la configuración de la interfaz y es necesario habilitar el direccionamiento Ipv6, para esto se requiere del comando IPV6 unicast-routing para proceder a configurar las interfaces como se muestra a continuación:

Configuración R1:

Interface g 0/0

ip address 192.168.110.1 255.255.255.0

ipv6 address 2001:DB8:ACAD:110::1/64

ipv6 address FE80::1 Link-local

n sh

Interface s 0/0/0

ipv6 address 2001:DB8:ACAD:90::1/64

ipv6 address FE80::1 link-local

```
ip address 192.168.9.1 255.255.255.252
n sh
```

Configuración R2:

```
Interface g 0/0
ip address 192.168.2.1 255.255.255.0
ipv6 address 2001:DB8:ACAD:B::1/64
ipv6 address FE80::1 Llnk-local
n sh
```

```
Interface s 0/0/0
ipv6 address 2001:DB8:ACAD:90::2/64
ipv6 address FE80::1 link-local
ip address 192.168.9.2 255.255.255.252
n sh
```

```
Interface s 0/0/1
ipv6 address 2001:DB8:ACAD:91::1/64
ipv6 address FE80::1 link-local
ip address 192.168.9.5 255.255.255.252
n sh
```

Configuración R3:

```
Interface g 0/0
ip address 192.168.3.1 255.255.255.0
ipv6 address 2001:DB8:ACAD:C::1/64
ipv6 address FE80::1 Llnk-local
no sh
```

```
Interface s 0/0/1
ipv6 address 2001:DB8:ACAD:91::2/64
```

```
ipv6 address FE80::1 link-local
ip address 192.168.9.6 255.255.255.252
n sh
```

1.2 Ajustar el ancho de banda a 128 kbps sobre cada uno de los enlaces seriales ubicados en R1, R2, R3 y ajustar la velocidad de reloj de las conexiones de DCE según sea apropiado.

El cambio de ancho de banda se realiza mediante el comando bandwidth en las interfaces en que se desee cambiar. Para ajustar la velocidad del reloj se utiliza el comando clock rate.

Configuración R1:

```
Interface s 0/0/0
bandwidth 128
clock rate 128000
```

Figura 3. Configuración Ancho de banda R1

```
R1(config)#interface s0/0/0
R1(config-if)#ban
R1(config-if)#bandwidth 128
.....
```

Configuración R2:

```
Interface s 0/0/0
bandwidth 128
clock rate 128000
```

```
Interface s 0/0/1
bandwidth 128
clock rate 128000
```

Configuración R3:

```
Interface s 0/0/1
bandwidth 128
clock rate 128000
```

1.3 En R2 y R3 configurar las familias de direcciones OSPFv3 para IPv4 e IPv6. Utilice el identificador de enrutamiento 2.2.2.2 en R2 y 3.3.3.3 en R3 para ambas familias de direcciones..

Se realiza la siguiente configuración en los router, habilitando el enrutamiento OSPF, así mismo asignando el router-id para cada uno de ellos.

Configuración R2:

```
router ospf 1
router-id 2.2.2.2
exit
ipv6 router ospf 1
router-id 2.2.2.2
```

Configuración R3:

```
router ospf 1
router-id 3.3.3.3
exit
ipv6 router ospf 1
router-id 3.3.3.3
```

Figura 4. Configuración Protocolo de Enrutamiento OSPF

```
R3(config)#router ospf 1
R3(config-router)#ro
R3(config-router)#router-id 3.3.3.3
R3(config-router)#exit
R3(config)#ip
R3(config)#ipv6 router ospf 1
R3(config-rtr)#ro
R3(config-rtr)#router-id 3.3.3.3
```

1.4 En R2, configurar la interfaz F0/0 en el área 1 de OSPF y la conexión serial entre R2 y R3 en OSPF área 0.

Se realiza este paso para R2 en su interfaz f0/0 con la siguiente línea de comandos:

```
Interface g0/0
Ip ospf 1 area 1
Ipv6 ospf 1 area 1
config t
int s0/0/1
ip ospf 1 area 0
ipv6 ospf 1 a
```

Figura 5. Configuración OSPF en interfaz

```
R2(config)#interface g0/0
R2(config-if)#ip ospf 1 area 1
R2(config-if)#ipv6 ospf 1 area 1

R2(config)#interface s0/0/1
R2(config-if)#ip ospf 1 area 0
R2(config-if)#ipv6 ospf 1 area0
^
% Invalid input detected at '^' marker.

R2(config-if)#ipv6 ospf 1 area 0
```

Así mismo, para R3:

```
int s0/0/1
ip ospf 1 area 0
ipv6 ospf 1 area 0
end
```

1.5 En R3, configurar la interfaz F0/0 y la conexión serial entre R2 y R3 en OSPF área 0.

Se utiliza el siguiente código:

```
Interface g0/0
Ip ospf 1 area 0
Ipv6 ospf 1 area 0
```

```
Interface s0/0/1
```

ip ospf 1 area 0

ipv6 ospf 1 area 0

Figura 6. Configuración OSPF en enlace serial

```
R3(config)#interface g0/0
R3(config-if)#ip ospf 1 area 0
R3(config-if)#ipv6 ospf 1 area 0

R3(config)#interface s0/0/1
R3(config-if)#ip ospf 1 area 0
R3(config-if)#ipv6 ospf 1 area 0
```

1.6 Configurar el área 1 como un área totalmente Stubby.

Para configurar el área como stubby se utiliza el comando `área 1 stub` dentro del protocolo de enrutamiento, tanto para ipv4 como para ipv6

ipv6 router ospf 1

router-id 2.2.2.2

area 1 stub

Figura 7. Configuración área Stubby en R2

```
R2(config)#ipv6 router ospf 1
R2(config-rtr)#id
R2(config-rtr)#rot
R2(config-rtr)#router|
R2(config-rtr)#router-id 2.2.2.2
Reload or use "clear ipv6 ospf process" command, for this to take
effect
R2(config-rtr)#area 1 stub
R2(config-rtr)#end
```

1.7 Propagar rutas por defecto de IPv4 y IPv6 en R3 al interior del dominio OSPFv3. Nota: Es importante tener en cuenta que una ruta por defecto es diferente a la definición de rutas estáticas.

Configuración en R3

Ruta estática por defecto:

ip route 0.0.0.0 0.0.0.0 s0/0/1

Redistribución en ospf:

```
router ospf 1
```

```
default-information originate
```

```
ipv6 router ospf 1
```

```
default-information originate
```

Figura 8. Configuración rutas por defecto en R3

```
R3#config t
Enter configuration commands, one per line. End with CNTL/Z.
R3(config)#ip route 0.0.0.0 0.0.0.0 s0/0/1
%Default route without gateway, if not a point-to-point interface,
may impact performance
R3(config)#end
```

1.8 Realizar la configuración del protocolo EIGRP para IPv4 como IPv6. Configurar la interfaz F0/0 de R1 y la conexión entre R1 y R2 para EIGRP con el sistema autónomo 101. Asegúrese de que el resumen automático está desactivado.

A continuación se aprecia cómo se configura el protocolo EIGRP tanto en el R1 como en R2:

Figura 9. Configuración protocolo EIGRP en R1

```
R1(config)#router eigrp 101
R1(config-router)#ei
R1(config-router)#eigrp ro
R1(config-router)#eigrp router-id 1.1.1.1
R1(config-router)#exit
R1(config)#ipv6 eigrp 101
^
% Invalid input detected at '^' marker.

R1(config)#ipv6 router eigrp 101
R1(config-rtr)#eigrp ro
R1(config-rtr)#eigrp router-id 1.1.1.1
```

Figura 10. Configuración protocolo EIGRP en R2 y R1

```
R2(config)#router eigrp 101
R2(config-router)#ei
R2(config-router)#eigrp ro
R2(config-router)#eigrp router-id 2.2.2.2
R2(config-router)#exit
R2(config)#ipv6 router eigrp 101
R2(config-rtr)#eigrp router-id 2.2.2.2

R1#config
Configuring from terminal, memory, or network [terminal]? t
Enter configuration commands, one per line. End with CNTL/Z.
R1(config)#route eigrp 101
R1(config-router)#network 192.168.110.0 0.0.0.255
R1(config-router)#network 192.168.9.0 0.0.0.3
R1(config-router)#

R2(config-rtr)#exit
R2(config)#router eigrp 101
R2(config-router)#network 192.168.9.0 0.0.0.3
R2(config-router)#
%DUAL-5-NBRCHANGE: IP-EIGRP 101: Neighbor 192.168.9.1 (Serial0/0/0)
is up: new adjacency

R2(config-router)#network 192.168.2.0 0.0.0.255
```

1.9 Configurar las interfaces pasivas para EIGRP según sea apropiado.

Para este procedimiento se utiliza el comando `passive-interface` en el modo de configuración del router, con el fin de evitar la transmisión de mensajes de routing a través de una interfaz del router, pero sin dejar de permitir que se anuncie esa red a otros routers (Cisco,s.f.).

Se realiza de la siguiente manera:

Router ospf 1

Passive-interface gi0/0

End

Figura 11. Configuración interfaces pasivas en R1

```
R1(config-if)#router eigrp 101
R1(config-router)#pa
R1(config-router)#passive-interface g/0/0
      ^
% Invalid input detected at '^' marker.

R1(config-router)#passive-interface
% Incomplete command.
R1(config-router)#passive-interface gi
R1(config-router)#passive-interface gigabitEthernet 0/0
R1(config-router)#exit
R1(config)#ipv6 router eigrp 101
R1(config-rtr)#passive-interface gigabitEthernet 0/0
```

Figura 12. Configuración interfaces pasivas en R2

```
R2(config)#router eigrp 101
R2(config-router)#ei
R2(config-router)#eigrp ro
R2(config-router)#eigrp router-id 2.2.2.2
R2(config-router)#exit
R2(config)#ipv6 router eigrp 101
R2(config-rtr)#eigrp router-id 2.2.2.2
R2(config-rtr)#pa
R2(config-rtr)#passive-interface gi
R2(config-rtr)#passive-interface gigabitEthernet 0/0
R2(config-rtr)#exit
R2(config)#router eigrp 101
R2(config-router)#passive-interface gigabitEthernet 0/0
```

1.10 En R2, configurar la redistribución mutua entre OSPF y EIGRP para IPv4 e IPv6. Asignar métricas apropiadas cuando sea necesario.

Se ingresa al modo de configuración del router, y seguido a ello al modo de configuración de protocolo eigrp.

Enable

Configure terminal

Router eigrp 101

Ahora, se utiliza el comando redistribute ospf 1 metric 1500 100 255 1 1500 para redistribuir el protocolo tanto en ipv4 como en ipv6

Figura 13. Asignación de métricas OSPF para R2

```
R2(config)#router eigrp 101
R2(config-router)#re
R2(config-router)#redistribute ospf 1 me
R2(config-router)#redistribute ospf 1 metric 1500 100 255 1 1500
R2(config-router)#exit
R2(config)#ipv6 router eigrp 101
R2(config-rtr)#redistribute ospf 1 metric 1500 100 255 1 1500
--
R2(config)#router ospf 1
R2(config-router)#redistribute eigrp 101 subnets
R2(config-router)#exit
R2(config)#ipv6 router ospf 1
R2(config-rtr)#redistribute eigrp 101

R2#config t
Enter configuration commands, one per line. End with CNTL/Z.
R2(config)#router ospf 1
R2(config-router)#red
R2(config-router)#redistribute eigrp 101 subnets
R2(config-router)#ipv6 router ospf 1
R2(config-rtr)#redistribute eigrp 101
R2(config-rtr)#router eigrp 101
R2(config-router)#redistribute ospf 1
R2(config-router)#ipv6 router eigrp 101
R2(config-rtr)#redistribute ospf 1
--
```

1.11 En R2, de hacer publicidad de la ruta 192.168.3.0/24 a R1 mediante una lista de distribución y ACL.

La lista de acceso ACL se crea de la siguiente manera:

Figura 14. Configuración de ACL en R2

```
R2(config)#access-list 1 deny 192.168.3.0 0.0.0.255
R2(config)#access-list 1 pe
R2(config)#access-list 1 permit any
```

Parte 2: Verificar conectividad de red y control de la trayectoria.

1.12 Registrar las tablas de enrutamiento en cada uno de los routers, acorde con los parámetros de configuración establecidos en el escenario propuesto.

Figura 15. Visualización tabla de enrutamiento R1

```
R1#show ip route
Codes: L - local, C - connected, S - static, R - RIP, M - mobile, B - BGP
       D - EIGRP, EX - EIGRP external, O - OSPF, IA - OSPF inter area
       N1 - OSPF NSSA external type 1, N2 - OSPF NSSA external type 2
       E1 - OSPF external type 1, E2 - OSPF external type 2, E - EGP
       i - IS-IS, L1 - IS-IS level-1, L2 - IS-IS level-2, ia - IS-IS inter area
       * - candidate default, U - per-user static route, o - ODR
       P - periodic downloaded static route

Gateway of last resort is not set

    192.168.9.0/24 is variably subnetted, 3 subnets, 2 masks
C       192.168.9.0/30 is directly connected, Serial0/0/0
L       192.168.9.1/32 is directly connected, Serial0/0/0
D EX    192.168.9.4/30 [170/20537600] via 192.168.9.2, 00:02:13, Serial0/0/0

R1#
```

Figura 16. Comando SHOW IP EIGRP NEIGHBOR R1

```
R1#show ip eigrp neighbor
IP-EIGRP neighbors for process 101
H   Address          Interface           Hold Uptime      SRTT   RTO   Q   Seq
                               (sec)            (ms)          Cnt   Num
0   192.168.9.2      Se0/0/0            14   00:02:47   40    1000  0   1
```

Figura 17. Visualización tabla de enrutamiento R2

```
R2#show ip route
Codes: L - local, C - connected, S - static, R - RIP, M - mobile, B - BGP
       D - EIGRP, EX - EIGRP external, O - OSPF, IA - OSPF inter area
       N1 - OSPF NSSA external type 1, N2 - OSPF NSSA external type 2
       E1 - OSPF external type 1, E2 - OSPF external type 2, E - EGP
       i - IS-IS, L1 - IS-IS level-1, L2 - IS-IS level-2, ia - IS-IS inter area
       * - candidate default, U - per-user static route, o - ODR
       P - periodic downloaded static route

Gateway of last resort is 192.168.9.6 to network 0.0.0.0

    192.168.9.0/24 is variably subnetted, 4 subnets, 2 masks
C       192.168.9.0/30 is directly connected, Serial0/0/0
L       192.168.9.2/32 is directly connected, Serial0/0/0
C       192.168.9.4/30 is directly connected, Serial0/0/1
L       192.168.9.5/32 is directly connected, Serial0/0/1
O*E2   0.0.0.0/0 [110/1] via 192.168.9.6, 00:21:05, Serial0/0/1
```

Figura 18. Comando SHOW IP OSPF NEIGHBOR R2

```
R2#show ip ospf neighbor

Neighbor ID      Pri   State           Dead Time   Address        Interface
3.3.3.3          0    FULL/ -         00:00:39   192.168.9.6   Serial0/0/1
```

Figura 19. Visualización tabla de enrutamiento R3

```
R3#show ip route
Codes: L - local, C - connected, S - static, R - RIP, M - mobile, B - BGP
       D - EIGRP, EX - EIGRP external, O - OSPF, IA - OSPF inter area
       N1 - OSPF NSSA external type 1, N2 - OSPF NSSA external type 2
       E1 - OSPF external type 1, E2 - OSPF external type 2, E - EGP
       i - IS-IS, L1 - IS-IS level-1, L2 - IS-IS level-2, ia - IS-IS inter area
       * - candidate default, U - per-user static route, o - ODR
       P - periodic downloaded static route

Gateway of last resort is 0.0.0.0 to network 0.0.0.0

     192.168.9.0/24 is variably subnetted, 3 subnets, 2 masks
O E2   192.168.9.0/30 [110/20] via 192.168.9.5, 00:04:54, Serial0/0/1
C       192.168.9.4/30 is directly connected, Serial0/0/1
L       192.168.9.6/32 is directly connected, Serial0/0/1
S*     0.0.0.0/0 is directly connected, Serial0/0/1
```

Figura 20. Comando SHOW IP OSPF NEIGHBOR R3

```
R3#show ip ospf neighbor

Neighbor ID      Pri   State           Dead Time   Address        Interface
2.2.2.2          0    FULL/ -         00:00:30   192.168.9.5   Serial0/0/1
```

1.13 Verificar comunicación entre routers mediante el comando ping y traceroute

Figura 21. Comunicación entre R1 y R2. Comando ping

```
R1#ping 192.168.9.2

Type escape sequence to abort.
Sending 5, 100-byte ICMP Echos to 192.168.9.2, timeout is 2 seconds:
!!!!
Success rate is 100 percent (5/5), round-trip min/avg/max = 1/2/7 ms

R1#ping 192.168.9.5

Type escape sequence to abort.
Sending 5, 100-byte ICMP Echos to 192.168.9.5, timeout is 2 seconds:
!!!!
Success rate is 100 percent (5/5), round-trip min/avg/max = 1/2/9 ms
```

Figura 22. Comunicación entre R1 y R2. Comando traceroute

```
R1#traceroute 192.168.9.2
Type escape sequence to abort.
Tracing the route to 192.168.9.2

 1  192.168.9.2      9 msec    4 msec    4 msec
R1#traceroute 192.168.9.5
Type escape sequence to abort.
Tracing the route to 192.168.9.5
```

```
 1  192.168.9.2      8 msec    1 msec    1 msec
```

Figura 23. Comunicación entre R2 y R3. Comando ping

```
R2#ping 192.168.3.1
Type escape sequence to abort.
Sending 5, 100-byte ICMP Echos to 192.168.3.1, timeout is 2 seconds:
.....
Success rate is 0 percent (0/5)

R2#ping 192.168.9.6
Type escape sequence to abort.
Sending 5, 100-byte ICMP Echos to 192.168.9.6, timeout is 2 seconds:
!!!!
Success rate is 100 percent (5/5), round-trip min/avg/max = 1/3/12 ms
```

Figura 24. Comunicación entre R2 y R3. Comando traceroute

```
R2#traceroute 192.168.9.6
Type escape sequence to abort.
Tracing the route to 192.168.9.6

 1  192.168.9.6      1 msec    1 msec    2 msec
```

Figura 25. Comunicación entre R1 y R3. Comando ping

```
R1#ping 192.168.9.6
Type escape sequence to abort.
Sending 5, 100-byte ICMP Echos to 192.168.9.6, timeout is 2 seconds:
!!!!
Success rate is 100 percent (5/5), round-trip min/avg/max = 2/3/8 ms
```

Figura 26. Comunicación entre R1 y R3. Comando traceroute

```
R1#traceroute 192.168.9.6
Type escape sequence to abort.
Tracing the route to 192.168.9.6

 1  192.168.9.2      4 msec    0 msec    0 msec
 2  192.168.9.6      2 msec    2 msec    5 msec
```

1.14 Verificar que las rutas filtradas no están presentes en las tablas de enrutamiento de los routers correctas.

Nota: Puede ser que Una o más direcciones no serán accesibles desde todos los routers después de la configuración final debido a la utilización de listas de distribución para filtrar rutas y el uso de IPv4 e IPv6 en la misma red.

2. ESCENARIO 2

Figura 27. Escenario 2



Figura 28. Simulación del Escenario 2



Parte 1: Configurar la red de acuerdo con las especificaciones.

2.2 Apagar todas las interfaces en cada switch.

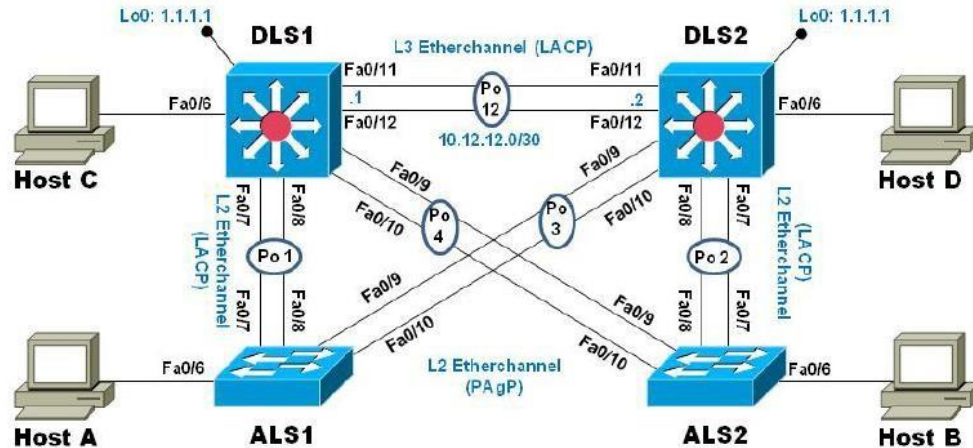
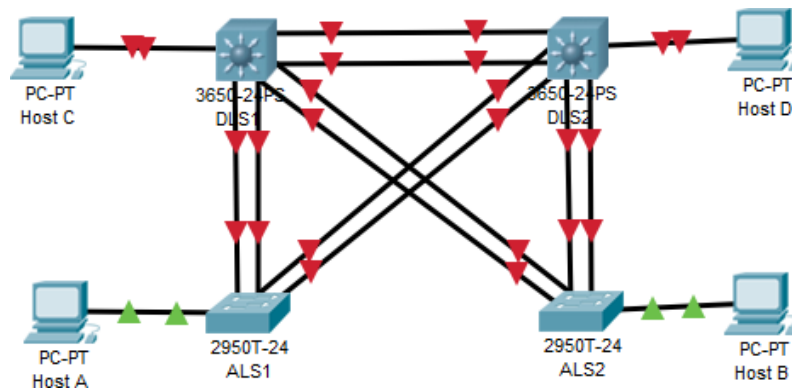
Se realiza mediante el comando shutdown en los rangos de interfaces de cada switch de la topología de la siguiente manera:

DLS1

```
Switch>enable
```

```
Switch#config t
```

Enter configuration commands, one per line. End with CNTL/Z.

```
Switch(config)#inter range g1/0/1-g1/0/24
```

```
Switch(config-if-range)#shutdown
```

DLS2

```
Switch>enable
```

```
Switch#config t
```

Enter configuration commands, one per line. End with CNTL/Z.

```
Switch(config)#inter range g1/0/1-g1/0/24
```

```
Switch(config-if-range)#shut
```

ALS1 y ALS2

```
Switch>ena
```

```
Switch#config t
```

Enter configuration commands, one per line. End with CNTL/Z.

```
Switch(config)#int range fa0/1-24
```

```
Switch(config-if-range)#shut
```

2.3 Asignar un nombre a cada switch acorde al escenario establecido.

Se configura mediante el comando hostname para cada uno de los equipos, se utiliza la siguiente línea de comandos:

```
Switch#config terminal
```

Enter configuration commands, one per line. End with CNTL/Z.

```
Switch(config)#hostname DLS1
```

```
DLS1(config)#
```

```
Switch#config t
```

Enter configuration commands, one per line. End with CNTL/Z.

```
Switch(config)#hostname ALS2
```

```
ALS2(config)#
```

- 2.4 Configurar los puertos troncales y Port-channels tal como se muestra en el diagrama.

- 1) La conexión entre DLS1 y DLS2 será un EtherChannel capa-3 utilizando LACP. Para DLS1 se utilizará la dirección IP 10.12.12.1/30 y para DLS2 utilizará 10.12.12.2/30.

Se realiza la configuración para el EtherChannel 12 en **DLS1**:

```
Switch#config terminal
```

Enter configuration commands, one per line. End with CNTL/Z.

```
Switch(config)#hostname DLS1
```

```
DLS1(config)#inter range g1/0/11-g1/0/12
```

```
DLS1(config-if-range)#cha
```

```
DLS1(config-if-range)#channel-protocol lacp
```

```
DLS1(config-if-range)#chann
```

```
DLS1(config-if-range)#channel-group 12 mode active
```

```
DLS1(config-if-range)#
```

```
Creating a port-channel interface Port-channel 12
```

```
DLS1(config-if-range)#
```

De igual forma se realiza la configuración del EtherChannel 12 en **DLS2**:

```
Switch#config t
```

Enter configuration commands, one per line. End with CNTL/Z.

```
Switch(config)#hostname DLS2
DLS2(config)#inter range g1/0/11-g1/0/12
DLS2(config-if-range)#channel-protocol lacp
DLS2(config-if-range)#channel-group 12 mode active
DLS2(config-if-range)#
Creating a port-channel interface Port-channel 12
```

2) Los Port-channels en las interfaces Fa0/7 y Fa0/8 utilizarán LACP.

Se realiza la configuración para **DLS1** y **DLS2** de la siguiente manera con LACP - Link Aggregation Control Protocol

```
DLS1(config)#int range gi1/0/7-gi1/0/8
DLS1(config-if-range)#channel-protocol lacp
DLS1(config-if-range)#channel-group 1 mode active
DLS1(config-if-range)#
Creating a port-channel interface Port-channel 1
DLS1(config-if-range)#
```

```
DLS2>ena
DLS2#config t
Enter configuration commands, one per line. End with CNTL/Z.
DLS2(config)#int range g1/0/7-gi1/0/8
DLS2(config-if-range)#channel-protocol lacp
DLS2(config-if-range)#channel-group 2 mode active
DLS2(config-if-range)#
Creating a port-channel interface Port-channel 2
DLS2(config-if-range)#
```

Así mismo para **ALS1** y **ALS2** de la siguiente manera con LACP - Link Aggregation Control Protocol

```
ALS1>ena
ALS1#config t
Enter configuration commands, one per line. End with CNTL/Z.
```

```
ALS1(config)#int range fa0/7-8
ALS1(config-if-range)#channel-protocol lacp
ALS1(config-if-range)#channel-group 1 mode active
ALS1(config-if-range)#
Creating a port-channel interface Port-channel 1
ALS1(config-if-range)#
```

```
ALS2>ena
ALS2#config t
Enter configuration commands, one per line. End with CNTL/Z.
ALS2(config)#int range fa0/7-8
ALS2(config-if-range)#channel-protocol lacp
ALS2(config-if-range)#channel-group 2 mode active
ALS2(config-if-range)#
Creating a port-channel interface Port-channel 2
```

```
ALS2(config-if-range)#
%LINK-5-CHANGED: Interface FastEthernet0/7, changed state to up
%LINEPROTO-5-UPDOWN: Line protocol on Interface FastEthernet0/7, changed
state to up
%LINK-5-CHANGED: Interface FastEthernet0/8, changed state to up
%LINEPROTO-5-UPDOWN: Line protocol on Interface FastEthernet0/8, changed
state to up
%LINK-5-CHANGED: Interface Port-channel2, changed state to up
%LINEPROTO-5-UPDOWN: Line protocol on Interface Port-channel2, changed
state to up
ALS2(config-if-range)#
```

3) Los Port-channels en las interfaces F0/9 y fa0/10 utilizará PAgP.

Para las interfaces F0/9 y F0/10 se utiliza la configuración para PAgP - Port Aggregation Protocol

```
DLS1>ena
DLS1#config t
Enter configuration commands, one per line. End with CNTL/Z.
DLS1(config)#int range gi1/0/9-gi1/0/10
DLS1(config-if-range)#channel-protocol pagp
```

```
DLS1(config-if-range)#channel-group 4 mode desirable
DLS1(config-if-range)#
Creating a port-channel interface Port-channel 4
DLS1(config-if-range)#
```

```
DLS2(config-if)#exit
DLS2(config)#int range gi1/0/9-gi1/0/10
DLS2(config-if-range)#channel-protocol pagp
DLS2(config-if-range)#channel-group 3 mode desirable
DLS2(config-if-range)#
Creating a port-channel interface Port-channel 3
DLS2(config-if-range)#
```

```
ALS1>ena
ALS1#config t
Enter configuration commands, one per line. End with CNTL/Z.
ALS1(config)#int range fa0/9-10
ALS1(config-if-range)#channel-protocol pagp
ALS1(config-if-range)#channel-group 3 mode desirable
ALS1(config-if-range)#
Creating a port-channel interface Port-channel 3
```

```
ALS2(config)#int range fa0/9-10
ALS2(config-if-range)#channel-protocol pagp
ALS2(config-if-range)#channel-group 4 mode desirable
ALS2(config-if-range)#
Creating a port-channel interface Port-channel 4
ALS2(config-if-range)#
```

- 4) Todos los puertos troncales serán asignados a la VLAN 800 como la VLAN nativa.

Esto se realiza con el ingreso del siguiente comando a cada una de las interfaces troncales desde el modo de configuración:

```
Switchport trunk native vlan 800
```

Se configura por ejemplo el dispositivo DLS2 de la siguiente manera:

```
DLS2>ena
```

```
DLS2#config t
```

Enter configuration commands, one per line. End with CNTL/Z.

```
DLS2(config)#int range gi1/0/7-gi1/0/12
```

```
DLS2(config-if-range)#switchport trunk native vlan 800
```

```
DLS2(config-if-range)#
```

```
ALS2>ena
```

```
ALS2#config t
```

Enter configuration commands, one per line. End with CNTL/Z.

```
ALS2(config)#int ran fa0/7-10
```

```
ALS2(config-if-range)#switchport trunk native vlan 800
```

```
ALS2(config-if-range)#
```

Al visualizar con el comando show running-config se puede observar en el switch la siguiente configuración:

```
interface GigabitEthernet1/0/7
```

```
switchport trunk native vlan 800
```

```
channel-protocol lacp
```

```
channel-group 1 mode active
```

```
!
```

```
interface GigabitEthernet1/0/8
```

```
switchport trunk native vlan 800
```

```
channel-protocol lacp
```

```
channel-group 1 mode active
```

```
!
```

```
interface GigabitEthernet1/0/9
```

```

switchport trunk native vlan 800
channel-protocol pagp
channel-group 4 mode desirable
!
interface GigabitEthernet1/0/10
switchport trunk native vlan 800
channel-protocol pagp
channel-group 4 mode desirable
!
interface GigabitEthernet1/0/11
switchport trunk native vlan 800
channel-protocol lacp
channel-group 12 mode active
!
interface GigabitEthernet1/0/12
switchport trunk native vlan 800
channel-protocol lacp
channel-group 12 mode active

```

2.5 Configurar DLS1, ALS1, y ALS2 para utilizar VTP versión 3

Al trabajar en Packet Tracer se utilizará la versión 2.

- 1) Utilizar el nombre de dominio UNAD con la contraseña cisco123
- 2) Configurar DLS1 como servidor principal para las VLAN.

A continuación se muestra la configuración de vtp en DLS1 como servidor:

```
DLS1#config t
```

Enter configuration commands, one per line. End with CNTL/Z.

```
DLS1(config)#vtp mode ?
```

```
client    Set the device to client mode.
```

```
server    Set the device to server mode.
```

```
transparent Set the device to transparent mode.
```

```
DLS1(config)#vtp mode server
```

Device mode already VTP SERVER.

```
DLS1(config)#vtp domain UNAD
```

Changing VTP domain name from NULL to UNAD

```
DLS1(config)#vtp pass cisco123
```

Setting device VLAN database password to cisco123

3) Configurar ALS1 y ALS2 como clientes VTP.

Tanto para ALS1 como para ALS2 se realiza la siguiente configuración del VTP con lo señalado anteriormente:

```
ALS1(config-if)#exit
```

```
ALS1(config)#vtp version 2
```

```
ALS1(config)#vtp mode client
```

Setting device to VTP CLIENT mode.

```
ALS1(config)#vtp domain UNAD
```

Changing VTP domain name from NULL to UNAD

```
ALS1(config)#vtp password cisco123
```

Setting device VLAN database password to cisco123

```
ALS1(config)#
```

```

ALS2>ena
ALS2#config t
Enter configuration commands, one per line. End with CNTL/Z.
ALS2(config)#vtp version 2
ALS2(config)#vtp mode client
Setting device to VTP CLIENT mode.
ALS2(config)#vtp domain UNAD
Changing VTP domain name from NULL to UNAD
ALS2(config)#vtp pass cisco123
Setting device VLAN database password to cisco123
ALS2(config)#

```

2.6 Configurar en el servidor principal las siguientes VLAN:

Tabla 1. VLAN asignada para creación

Número de VLAN	Nombre de VLAN	Número de VLAN	Nombre de VLAN
800	NATIVA	434	ESTACIONAMIENTO
12	EJECUTIVOS	123	MANTENIMIENTO
234	HUESPEDES	1010	VOZ
1111	VIDEONET	3456	ADMINISTRACIÓN

Se procede a configurar las VLAN indicadas en el Servidor, es decir DLS1

```

DLS1(config)#vlan 800
DLS1(config-vlan)#name native
DLS1(config-vlan)#vlan 12
DLS1(config-vlan)#name Ejecutivos
DLS1(config-vlan)#vlan 234
DLS1(config-vlan)#name Huespedes

```

```
DLS1(config-vlan)#vlan 1111
VLAN_CREATE_FAIL: Failed to create VLANs 1111 : extended VLAN(s) not
allowed in current VTP mode
DLS1(config)#vlan 111
DLS1(config-vlan)#name Videonet
DLS1(config-vlan)#vlan 434
DLS1(config-vlan)#name Estacionamiento
DLS1(config-vlan)#vlan 123
DLS1(config-vlan)#name Mantenimiento
DLS1(config-vlan)#vlan 1010
VLAN_CREATE_FAIL: Failed to create VLANs 1010 : extended VLAN(s) not
allowed in current VTP mode
DLS1(config)#101
      ^
% Invalid input detected at '^' marker.

DLS1(config)#vlan 101
DLS1(config-vlan)#name Voz
DLS1(config-vlan)#vlan
      ^
% Invalid input detected at '^' marker.

DLS1(config-vlan)#vlan 3456
VLAN_CREATE_FAIL: Failed to create VLANs 3456 : extended VLAN(s) not
allowed in current VTP mode
DLS1(config)#vlan 345
DLS1(config-vlan)#name Administracion
DLS1(config-vlan)#
```

Figura 29. Verificación creación de VLAN en DLS1

VLAN Name	Status	Ports
1 default	active	Pol, Po4, Po12, Gig1/0/1 Gig1/0/2, Gig1/0/3, Gig1/0/4, Gig1/0/5 Gig1/0/6, Gig1/0/7, Gig1/0/8, Gig1/0/9 Gig1/0/10, Gig1/0/11, Gig1/0/12, Gig1/0/13 Gig1/0/14, Gig1/0/15, Gig1/0/16, Gig1/0/17 Gig1/0/18, Gig1/0/19, Gig1/0/20, Gig1/0/21 Gig1/0/22, Gig1/0/23, Gig1/0/24, Gig1/1/1 Gig1/1/2, Gig1/1/3, Gig1/1/4
12 Ejecutivos	active	
101 Voz	active	
111 Videonet	active	
123 Mantenimiento	active	
234 Huespedes	active	
345 Administracion	active	
434 Estacionamiento	active	
800 native	active	
1002 fddi-default	active	
1003 token-ring-default	active	
1004 fddinet-default	active	
1005 trnet-default	active	
DLS1#		
DLS1#		
DLS1#		

Figura 30. Modos de operación VTP en DLS1

```

DLS1
-----
Physical  Config  CLI  Attributes
-----
IOS Command Line Interface
DLS1>enma
Translating "enma"...domain server (255.255.255.255) % Name lookup
aborted
DLS1>ena
DLS1#show vtp sta
VTP Version capable      : 1 to 2
VTP version running     : 2
VTP Domain Name         : UNAD
VTP Pruning Mode        : Disabled
VTP Traps Generation    : Disabled
Device ID                : 0001.978C.B900
Configuration last modified by 0.0.0.0 at 3-1-93 03:57:30
Local updater ID is 0.0.0.0 (no valid interface found)

Feature VLAN :
-----
VTP Operating Mode      : Server
Maximum VLANs supported locally : 1005
Number of existing VLANs : 13
Configuration Revision  : 17
MD5 digest              : 0xCE 0x82 0xE4 0x05 0xD4 0xA4
                        : 0xDF 0xB7
                        : 0x96 0xE1 0xCC 0xDF 0xDA 0xC1
                        : 0x83 0x80
DLS1#
  
```

Figura 31. Modos de operación VTP en DLS1

```
Feature VLAN :
-----
VTP Operating Mode           : Server
Maximum VLANs supported locally : 1005
Number of existing VLANs     : 13
Configuration Revision       : 17
MD5 digest                   : 0xCE 0x82 0xE4 0x05 0xD4 0xA4
                              0xDF 0xB7
                              0x96 0xE1 0xCC 0xDF 0xDA 0xC1
                              0x83 0x80
DLS1#
```

Ctrl+F6 to exit CLI focus

Copy Paste

Figura 32. Modos de operación VTP en ALS2

```
ALS2>ena
ALS2#show vtp status
VTP Version           : 2
Configuration Revision : 0
Maximum VLANs supported locally : 255
Number of existing VLANs : 5
VTP Operating Mode    : Client
VTP Domain Name       : UNAD
VTP Pruning Mode      : Disabled
VTP V2 Mode           : Enabled
VTP Traps Generation  : Disabled
MD5 digest            : 0xA2 0x4F 0x11 0xAC 0xCF 0xE2 0xDF
0x42
Configuration last modified by 0.0.0.0 at 3-1-93 04:00:11
ALS2#
```

Figura 33. Modos de operación VTP en ALS2

```
ALS2#show vtp status
VTP Version           : 2
Configuration Revision : 0
Maximum VLANs supported locally : 255
Number of existing VLANs : 5
VTP Operating Mode    : Client
VTP Domain Name       : UNAD
VTP Pruning Mode      : Disabled
VTP V2 Mode           : Enabled
VTP Traps Generation  : Disabled
MD5 digest            : 0xA2 0x4F 0x11 0xAC 0xCF 0xE2 0xDF
0x42
Configuration last modified by 0.0.0.0 at 3-1-93 04:00:11
ALS2#
```

Ctrl+F6 to exit CLI focus

Copy Paste

Figura 34 . Modos de operación VTP en ALS1

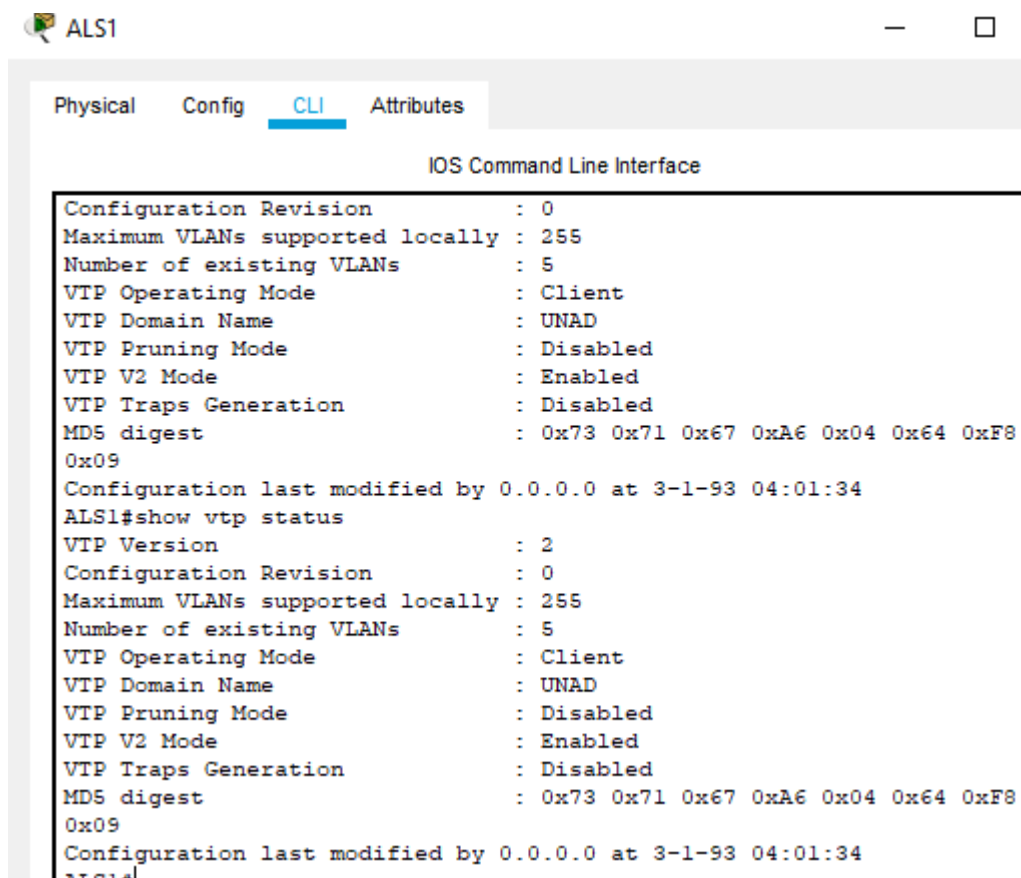

The screenshot shows the ALS1 CLI interface with the 'CLI' tab selected. The output of the 'show vtp status' command is displayed in a terminal window. The output shows the following configuration:

```
Configuration Revision      : 0
Maximum VLANs supported locally : 255
Number of existing VLANs   : 5
VTP Operating Mode         : Client
VTP Domain Name            : UNAD
VTP Pruning Mode           : Disabled
VTP V2 Mode                : Enabled
VTP Traps Generation       : Disabled
MD5 digest                  : 0x73 0x71 0x67 0xA6 0x04 0x64 0xF8
0x09
Configuration last modified by 0.0.0.0 at 3-1-93 04:01:34
ALS1#show vtp status
VTP Version                 : 2
Configuration Revision      : 0
Maximum VLANs supported locally : 255
Number of existing VLANs   : 5
VTP Operating Mode         : Client
VTP Domain Name            : UNAD
VTP Pruning Mode           : Disabled
VTP V2 Mode                : Enabled
VTP Traps Generation       : Disabled
MD5 digest                  : 0x73 0x71 0x67 0xA6 0x04 0x64 0xF8
0x09
Configuration last modified by 0.0.0.0 at 3-1-93 04:01:34
ALS1#
```

Figura 35 . Modos de operación VTP en ALS1

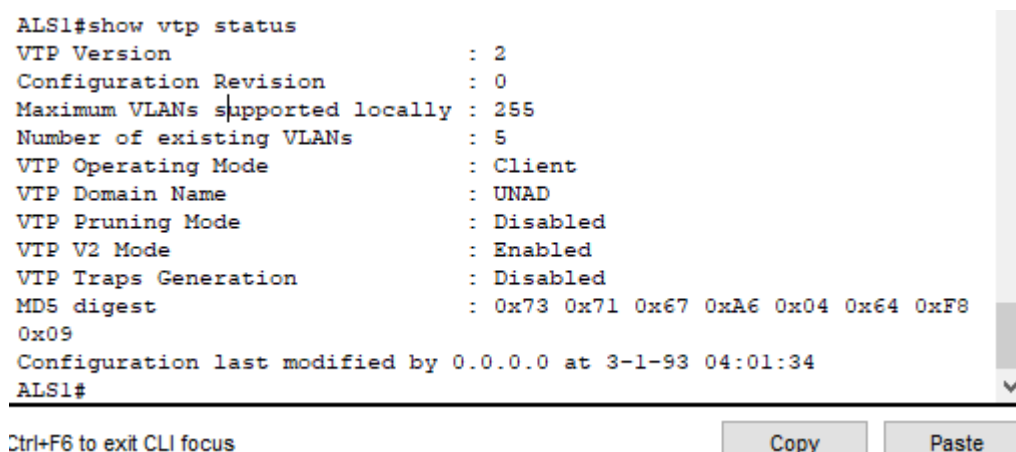

The screenshot shows the ALS1 CLI interface with the 'show vtp status' command output. A scroll bar is visible on the right side of the terminal window. The output is identical to the one in Figure 34.

```
ALS1#show vtp status
VTP Version                 : 2
Configuration Revision      : 0
Maximum VLANs supported locally : 255
Number of existing VLANs   : 5
VTP Operating Mode         : Client
VTP Domain Name            : UNAD
VTP Pruning Mode           : Disabled
VTP V2 Mode                : Enabled
VTP Traps Generation       : Disabled
MD5 digest                  : 0x73 0x71 0x67 0xA6 0x04 0x64 0xF8
0x09
Configuration last modified by 0.0.0.0 at 3-1-93 04:01:34
ALS1#
```

Ctrl+F6 to exit CLI focus

Copy Paste

Figura 36. Modos de operación VTP en ALS1

```

#show vtp status
VTP Version                : 2
Configuration Revision     : 0
Maximum VLANs supported locally : 255
Number of existing VLANs   : 5
VTP Operating Mode         : Client
VTP Domain Name            : UNAD
VTP Pruning Mode           : Disabled
VTP V2 Mode                 : Enabled
VTP Traps Generation       : Disabled
MDS digest                  : 0x73 0x71 0x67 0xA6 0x04 0x64 0xF8
0x09
Configuration last modified by 0.0.0.0 at 3-1-93 04:01:34
#
```

2.7 En DLS1, suspender la VLAN 434.

Para la suspensión de la VLAN se utiliza el comando state suspend, pero al no permitir el comando packet tracer se procede a negar el comando de vlan así:

```
DLS1(config-vlan)#vlan 434
```

```
DLS1(config-vlan)#?
```

VLAN configuration commands:

exit Apply changes, bump revision number, and exit mode

name Ascii name of the VLAN

no Negate a command or set its defaults

remote-span Add the Remote Switched Port Analyzer (RSPAN) feature to the VLAN

```
DLS1(config-vlan)#exit
```

```
DLS1(config)#no vlan 434
```

```
DLS1(config)#
```

2.8 Configurar DLS2 en modo VTP transparente VTP utilizando VTP versión 2, y configurar en DLS2 las mismas VLAN que en DLS1.

```
DLS2>ena
```

```
DLS2#config
Configuring from terminal, memory, or network [terminal]? t
Enter configuration commands, one per line. End with CNTL/Z.
DLS2(config)#vtp mode ?
  client    Set the device to client mode.
  server    Set the device to server mode.
  transparent Set the device to transparent mode.
DLS2(config)#vtp mode transparent
Setting device to VTP TRANSPARENT mode.
DLS2(config)#vtp domain
% Incomplete command.
DLS2(config)#vtp domain UNAD
Changing VTP domain name from NULL to UNAD
DLS2(config)#vtp pass cisco123
Setting device VLAN database password to cisco123
DLS2(config)#
```

Configuración de VLAN en DLS2

```
DLS2(config)#vlan 800
DLS2(config-vlan)#name native
DLS2(config-vlan)#vlan 12
DLS2(config-vlan)#name Ejecutivos
DLS2(config-vlan)#vlan 234
DLS2(config-vlan)#name Huespedes
DLS2(config-vlan)#vlan 111
DLS2(config-vlan)#name Videonet
```

```
DLS2(config-vlan)#vlan 434
DLS2(config-vlan)#name Estacionamiento
DLS2(config-vlan)#vlan 123
DLS2(config-vlan)#name Mantenimiento
DLS2(config-vlan)#vlan 101
DLS2(config-vlan)#name Voz
DLS2(config-vlan)#vlan 345
DLS2(config-vlan)#name Administracion
DLS2(config-vlan)#
```

2.9 Suspende VLAN 434 en DLS2.

```
DLS2(config)#no vlan 434
DLS2(config)#
```

2.10 En DLS2, crear VLAN 567 con el nombre de CONTABILIDAD. La VLAN de CONTABILIDAD no podrá estar disponible en cualquier otro Switch de la red.

```
DLS2(config)#vlan 567
DLS2(config-vlan)#name Contabilidad
DLS2(config-vlan)#
```

2.11 Configurar DLS1 como Spanning tree root para las VLAN 1, 12, 434, 800, 1010, 1111 y 3456 y como raíz secundaria para las VLAN 123 y 234.

Se realiza la siguiente configuración para DLS1:

```
DLS1>ena
```

```
DLS1#config t
```

Enter configuration commands, one per line. End with CNTL/Z.

```
DLS1(config)#sp
```

```
DLS1(config)#spanning-tree vlan 1,12,434,800,101,111,345
```

```
DLS1(config)#spanning-tree vlan 1,12,434,800,101,111,345 root primary
```

```
DLS1(config)#spanning-tree vlan 123,234 root secondary
```

```
DLS1(config)#
```

2.12 Configurar DLS2 como Spanning tree root para las VLAN 123 y 234 y como una raíz secundaria para las VLAN 12, 434, 800, 1010, 1111 y 3456.

```
DLS2#config t
```

Enter configuration commands, one per line. End with CNTL/Z.

```
DLS2(config)#sp
```

```
DLS2(config)#spanning-tree vlan 123,234 root primary
```

```
DLS2(config)#s
```

```
DLS2(config)#s`pa
```

```
DLS2(config)#sp
```

```
DLS2(config)#spanning-tree vlan 12,434,800,101,111,345 root secondary
```

```
DLS2(config)#
```

2.13 Configurar todos los puertos como troncales de tal forma que solamente las VLAN que se han creado se les permitirá circular a través de éstos puertos.

Se realiza mediante el ingreso del comando

Switchport trunk encapsulation dot1q

Switchport trunk native vlan 800

Switchport mode trunk

Switchport nonegotiate

2.14 Configurar las siguientes interfaces como puertos de acceso, asignados a las VLAN de la siguiente manera:

Tabla 2. Asignación de puertos a VLAN

Interfaz	DLS1	DLS2	ALS1	ALS2
Interfaz Fa0/6	3456	12 , 1010	123, 1010	234
Interfaz Fa0/15	1111	1111	1111	1111
Interfaces F0 /16-18		567		

```
DLS1(config-if-range)#
```

```
DLS1(config-if-range)#exit
```

```
DLS1(config)#int g1/0/6
```

```
DLS1(config-if)#switchport mode access
```

```
DLS1(config-if)#switchport acc vlan 345
```

```
DLS1(config-if)#int g1/0/15
```

```
DLS1(config-if)#switchport mode acc
```

```
DLS1(config-if)#switchport acc vlan 111
```

```
DLS2>ena
```

```
DLS2#config t
```

Enter configuration commands, one per line. End with CNTL/Z.

```
DLS2(config)#int g1/0/6
```

```
DLS2(config-if)#switchpor mode acc
```

```
DLS2(config-if)#swi acc vlan 12
DLS2(config-if)#swi acc vlan 101
DLS2(config-if)#int g1/0/15
DLS2(config-if)#switchpor mode acc
DLS2(config-if)#swi acc vlan 111
DLS2(config-if)#int g1/0/16-18
```

^

% Invalid input detected at '^' marker.

```
DLS2(config-if)#int g1/0/16
DLS2(config-if)#switchpor mode acc
DLS2(config-if)#swi acc vlan 567
DLS2(config-if)#int g1/0/18
DLS2(config-if)#switchpor mode acc
DLS2(config-if)#swi acc vlan 567
DLS2(config-if)#
```

```
ALS1#!^Z
```

```
ALS1#!^Z
```

```
ALS1#config t
```

Enter configuration commands, one per line. End with CNTL/Z.

```
ALS1(config)#int fa0/6
ALS1(config-if)#switch mode acc
ALS1(config-if)#sw acc vlan 123
ALS1(config-if)#sw acc vlan 1010
ALS1(config-if)#int fa0/15
ALS1(config-if)#sw acc vlan 123
```

```
ALS1(config-if)#no sw acc vlan 123
ALS1(config-if)#switch mode acc
ALS1(config-if)#no sw acc vlan 1111
ALS1(config-if)#
```

```
ALS2>ena
ALS2#config t
Enter configuration commands, one per line. End with CNTL/Z.
ALS2(config)#int fa0/6
ALS2(config-if)#swi mode acc
ALS2(config-if)#sw ac vlan 234
ALS2(config-if)#int fa0/15
ALS2(config-if)#swi mode acc
ALS2(config-if)#sw ac vlan 1111
ALS2(config-if)#
```

Parte 2: conectividad de red de prueba y las opciones configuradas.

2.15 Verificar la existencia de las VLAN correctas en todos los switches y la asignación de puertos troncales y de acceso

Figura 37. Resultado comando show vlan brief para DLS1

```

DLS1#show vlan brief
-----
VLAN Name                Status    Ports
-----
1    default                active    Po1, Po4, Po12, Gig1/0/1
                                           Gig1/0/2, Gig1/0/3, Gig1/0/4, Gig1/0/5
                                           Gig1/0/8, Gig1/0/9, Gig1/0/10, Gig1/0/11
                                           Gig1/0/12, Gig1/0/13, Gig1/0/14, Gig1/0/16
                                           Gig1/0/17, Gig1/0/18, Gig1/0/19, Gig1/0/20
                                           Gig1/0/21, Gig1/0/22, Gig1/0/23, Gig1/0/24
                                           Gig1/1/1, Gig1/1/2, Gig1/1/3, Gig1/1/4
12   Ejecutivos              active
101  Voz                      active
111  Videonet                 active    Gig1/0/15
123  Mantenimiento            active
234  Huespedes                active
345  Administracion            active    Gig1/0/6
800  native                   active
1002 fddi-default              active
1003 token-ring-default      active
1004 fddinet-default          active
1005 trnet-default           active
3456 VLAN3456               active
DLS1#
  
```

Figura 38. Resultado show running-config para DLS1

```

interface GigabitEthernet1/0/6
 switchport access vlan 345
 switchport mode access
 switchport nonegotiate
 shutdown
!
interface GigabitEthernet1/0/7
 switchport trunk native vlan 800
 switchport trunk encapsulation dot1q
 switchport mode trunk
 channel-protocol lacp
 channel-group 1 mode active
!
interface GigabitEthernet1/0/8
 switchport trunk native vlan 800
 channel-protocol lacp
 channel-group 1 mode active
!
interface GigabitEthernet1/0/9
 switchport trunk native vlan 800
 channel-protocol pagp
 channel-group 4 mode desirable
!
interface GigabitEthernet1/0/10
 switchport trunk native vlan 800
 channel-protocol pagp
 channel-group 4 mode desirable
!
interface GigabitEthernet1/0/11
 switchport trunk native vlan 800
 channel-protocol lacp
 channel-group 12 mode active
!
interface GigabitEthernet1/0/12
 switchport trunk native vlan 800
 channel-protocol lacp
 channel-group 12 mode active
!
  
```

Figura 39. Resultado comando show vlan brief para DLS2

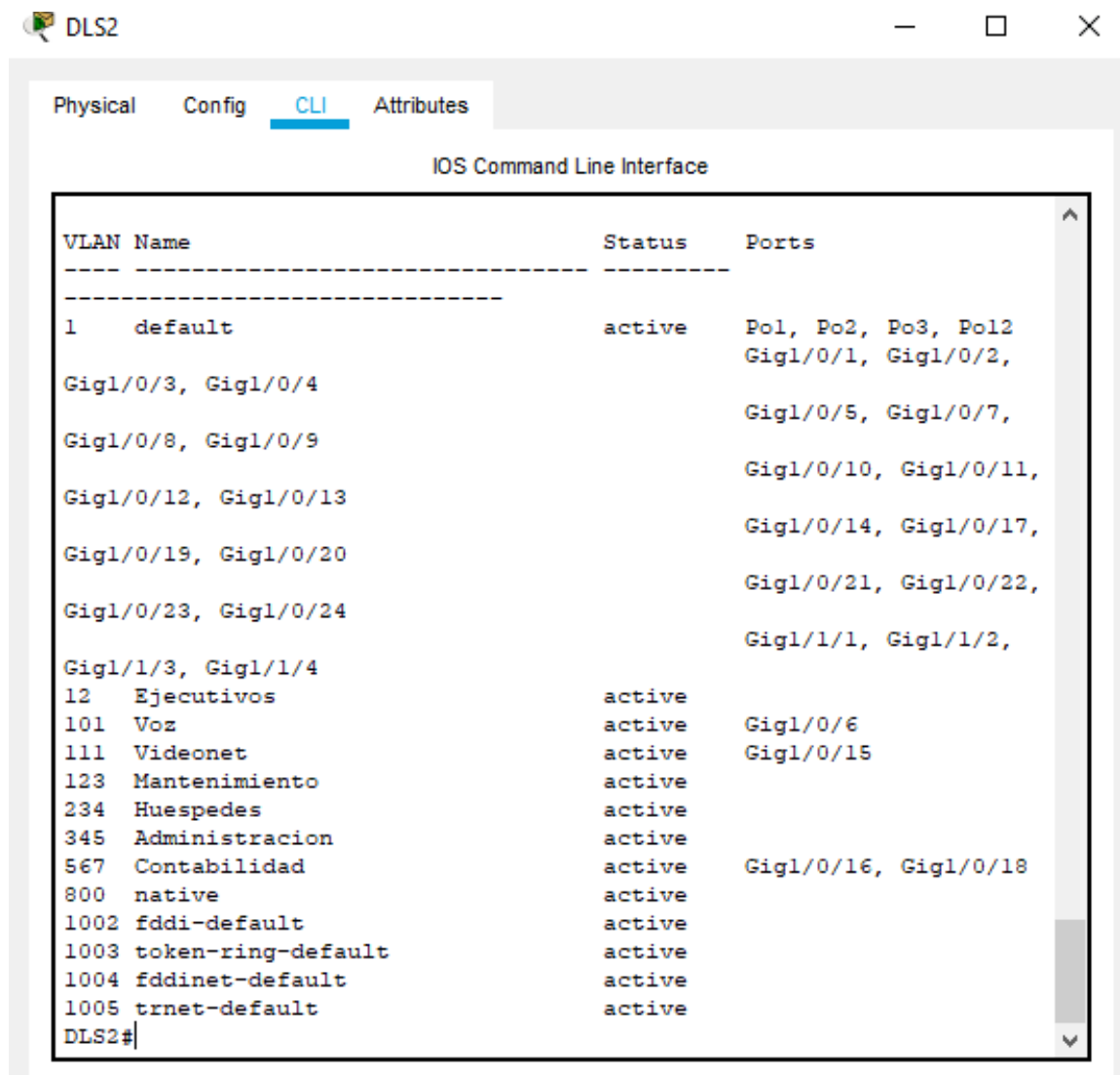

The screenshot shows a window titled 'DLS2' with a tabbed interface. The 'CLI' tab is active, displaying the 'IOS Command Line Interface'. The output of the 'show vlan brief' command is as follows:

VLAN Name	Status	Ports
1 default	active	Pol, Po2, Po3, Po12 Gig1/0/1, Gig1/0/2, Gig1/0/3, Gig1/0/4 Gig1/0/5, Gig1/0/7, Gig1/0/8, Gig1/0/9 Gig1/0/10, Gig1/0/11, Gig1/0/12, Gig1/0/13 Gig1/0/14, Gig1/0/17, Gig1/0/19, Gig1/0/20 Gig1/0/21, Gig1/0/22, Gig1/0/23, Gig1/0/24 Gig1/1/1, Gig1/1/2, Gig1/1/3, Gig1/1/4
12 Ejecutivos	active	
101 Voz	active	Gig1/0/6
111 Videonet	active	Gig1/0/15
123 Mantenimiento	active	
234 Huespedes	active	
345 Administracion	active	
567 Contabilidad	active	Gig1/0/16, Gig1/0/18
800 native	active	
1002 fddi-default	active	
1003 token-ring-default	active	
1004 fddinet-default	active	
1005 trnet-default	active	

DLS2#

Figura 40. Resultado show running-config para DLS2

DLS2

Physical Config **CLI** Attributes

IOS Command Line Interface

```
shutdown
!
interface GigabitEthernet1/0/6
 switchport access vlan 101
 switchport mode access
 switchport nonegotiate
!
interface GigabitEthernet1/0/7
 switchport trunk native vlan 800
 channel-protocol lacp
 channel-group 2 mode active
!
interface GigabitEthernet1/0/8
 switchport trunk native vlan 800
 channel-protocol lacp
 channel-group 2 mode active
!
interface GigabitEthernet1/0/9
 switchport trunk native vlan 800
 channel-protocol pagp
 channel-group 3 mode desirable
!
interface GigabitEthernet1/0/10
 switchport trunk native vlan 800
 channel-protocol pagp
 channel-group 3 mode desirable
!
interface GigabitEthernet1/0/11
 switchport trunk native vlan 800
 channel-protocol lacp
 channel-group 12 mode active
!
interface GigabitEthernet1/0/12
 switchport trunk native vlan 800
 channel-protocol lacp
 channel-group 12 mode active
!
--More-- |
```

Figura 41. Resultado comando show vlan brief para ALS1

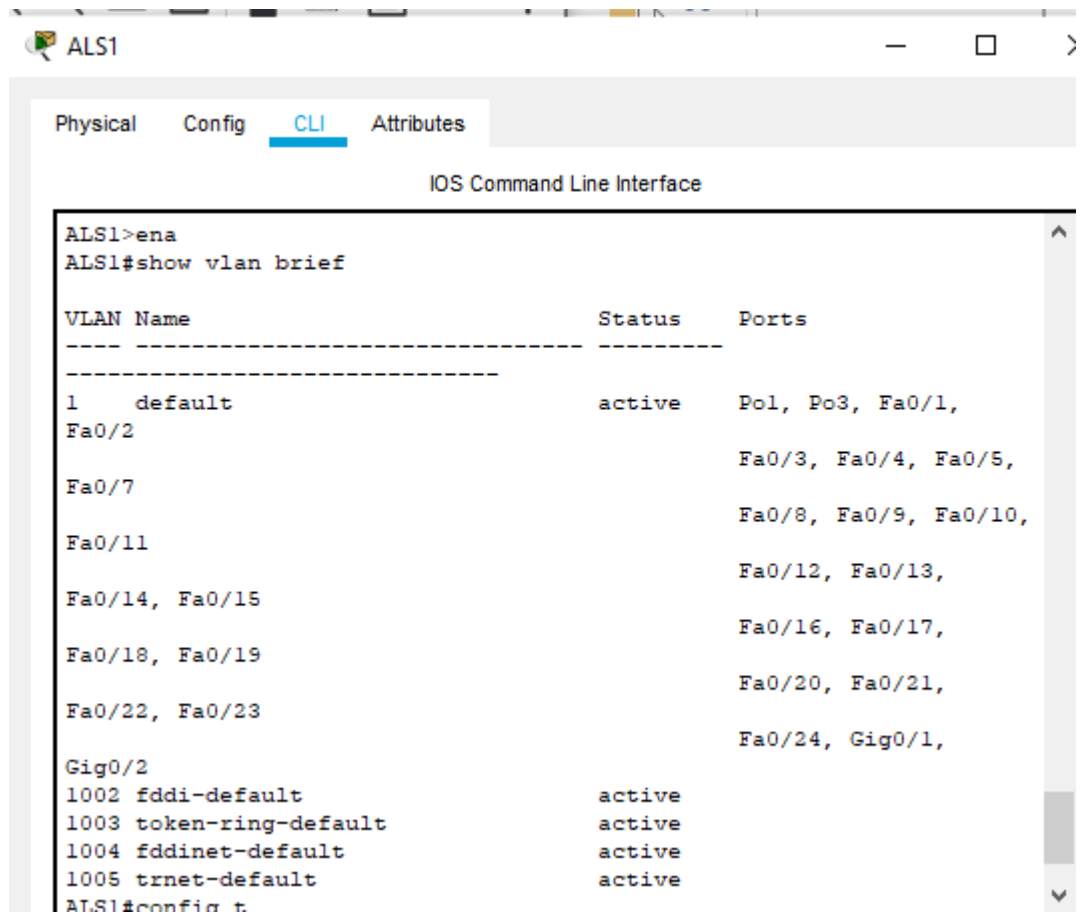

```
ALS1>ena
ALS1#show vlan brief

VLAN Name                Status    Ports
-----
1    default                active    Po1, Po3, Fa0/1,
Fa0/2                    Fa0/3, Fa0/4, Fa0/5,
Fa0/7                    Fa0/8, Fa0/9, Fa0/10,
Fa0/11                   Fa0/12, Fa0/13,
Fa0/14, Fa0/15          Fa0/16, Fa0/17,
Fa0/18, Fa0/19          Fa0/20, Fa0/21,
Fa0/22, Fa0/23         Fa0/24, Gig0/1,
Gig0/2
1002 fddi-default         active
1003 token-ring-default   active
1004 fddinet-default      active
1005 trnet-default        active
ALS1#config t
```

Figura 42. Resultado show running-config para ALS1

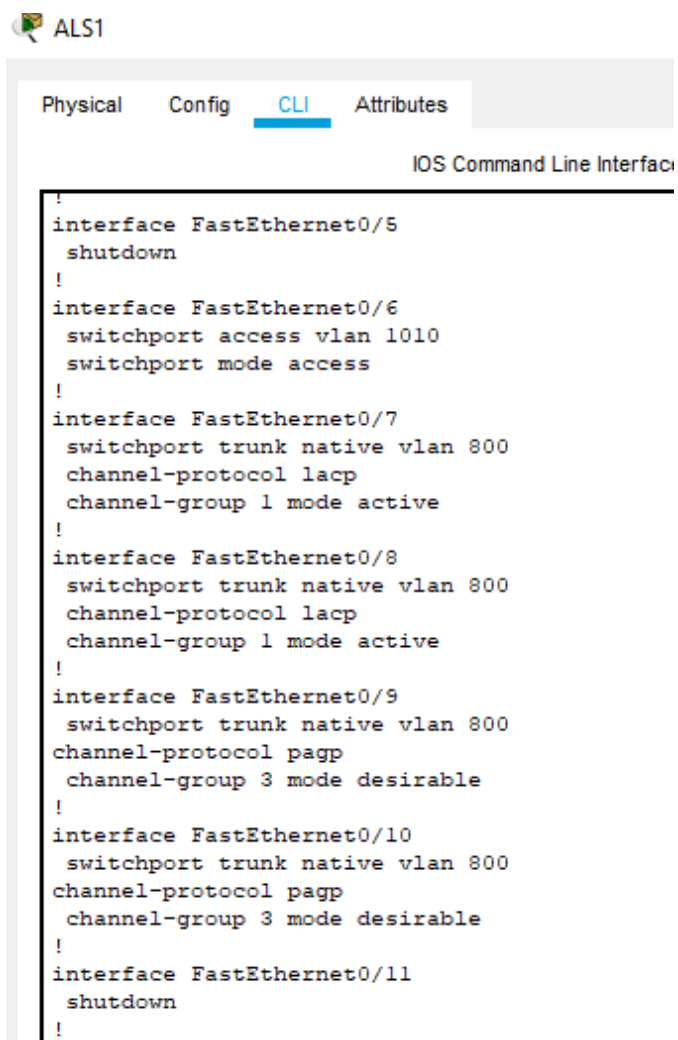

ALS1

Physical Config **CLI** Attributes

IOS Command Line Interface

```
!
interface FastEthernet0/5
 shutdown
!
interface FastEthernet0/6
 switchport access vlan 1010
 switchport mode access
!
interface FastEthernet0/7
 switchport trunk native vlan 800
 channel-protocol lacp
 channel-group 1 mode active
!
interface FastEthernet0/8
 switchport trunk native vlan 800
 channel-protocol lacp
 channel-group 1 mode active
!
interface FastEthernet0/9
 switchport trunk native vlan 800
 channel-protocol pagp
 channel-group 3 mode desirable
!
interface FastEthernet0/10
 switchport trunk native vlan 800
 channel-protocol pagp
 channel-group 3 mode desirable
!
interface FastEthernet0/11
 shutdown
!
```

Figura 43. Resultado comando show vlan brief para ALS2

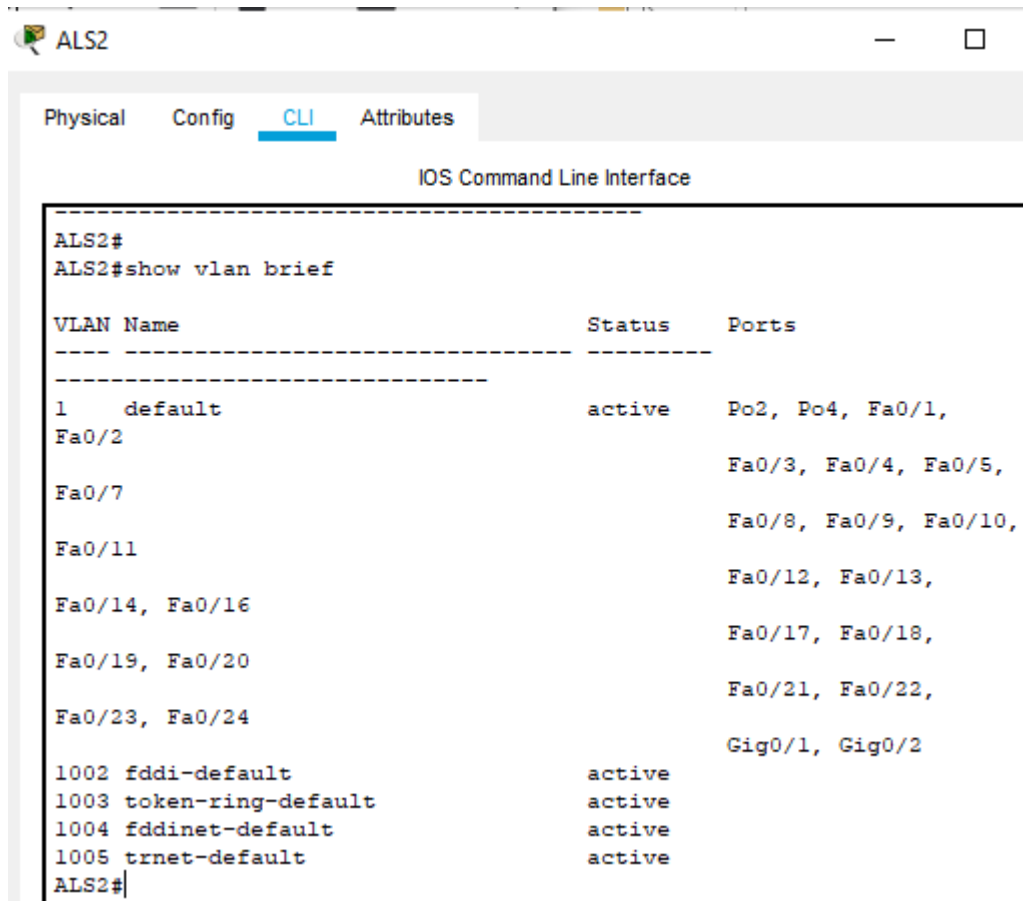

```
ALS2#
ALS2#show vlan brief

VLAN Name                Status    Ports
-----
1    default                active    Po2, Po4, Fa0/1,
Fa0/2                    Fa0/3, Fa0/4, Fa0/5,
Fa0/7                    Fa0/8, Fa0/9, Fa0/10,
Fa0/11                   Fa0/12, Fa0/13,
Fa0/14, Fa0/16           Fa0/17, Fa0/18,
Fa0/19, Fa0/20           Fa0/21, Fa0/22,
Fa0/23, Fa0/24           Gig0/1, Gig0/2
1002 fddi-default         active
1003 token-ring-default   active
1004 fddinet-default      active
1005 trnet-default        active
ALS2#
```

Figura 44. Resultado show running-config para ALS2

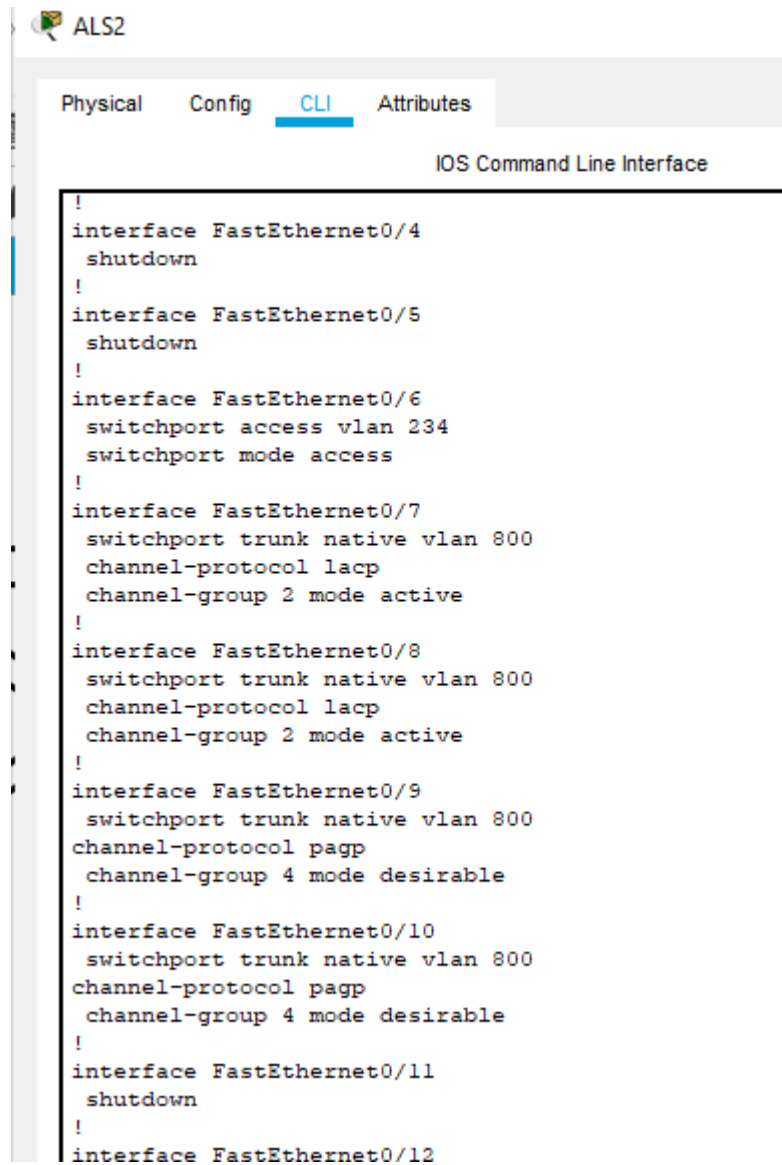

```
ALS2
Physical  Config  CLI  Attributes
IOS Command Line Interface
!
interface FastEthernet0/4
 shutdown
!
interface FastEthernet0/5
 shutdown
!
interface FastEthernet0/6
 switchport access vlan 234
 switchport mode access
!
interface FastEthernet0/7
 switchport trunk native vlan 800
 channel-protocol lacp
 channel-group 2 mode active
!
interface FastEthernet0/8
 switchport trunk native vlan 800
 channel-protocol lacp
 channel-group 2 mode active
!
interface FastEthernet0/9
 switchport trunk native vlan 800
 channel-protocol pagp
 channel-group 4 mode desirable
!
interface FastEthernet0/10
 switchport trunk native vlan 800
 channel-protocol pagp
 channel-group 4 mode desirable
!
interface FastEthernet0/11
 shutdown
!
interface FastEthernet0/12
```

2.16 Verificar que el EtherChannel entre DLS1 y ALS1 está configurado correctamente

Figura 45. Configuración EtherChannel DLS1

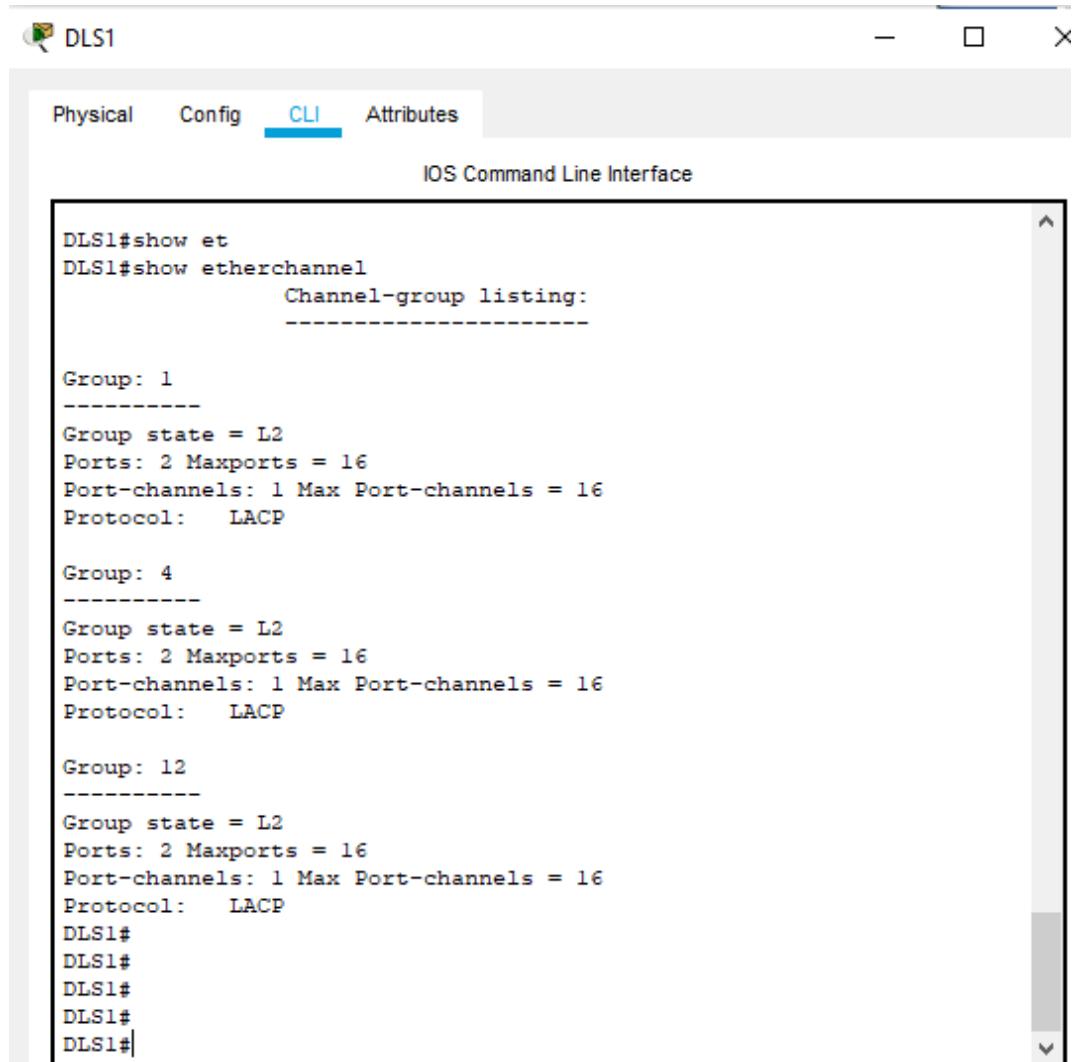

```
DLS1#show et
DLS1#show etherchannel
                Channel-group listing:
                -----

Group: 1
-----
Group state = L2
Ports: 2 Maxports = 16
Port-channels: 1 Max Port-channels = 16
Protocol:   LACP

Group: 4
-----
Group state = L2
Ports: 2 Maxports = 16
Port-channels: 1 Max Port-channels = 16
Protocol:   LACP

Group: 12
-----
Group state = L2
Ports: 2 Maxports = 16
Port-channels: 1 Max Port-channels = 16
Protocol:   LACP
DLS1#
DLS1#
DLS1#
DLS1#
```

Figura 46. Configuración EtherChannel DLS2

```
DLS2#show etherchannel
Channel-group listing:
-----

Group: 1
-----
Group state = L2
Ports: 0 Maxports = 16
Port-channels: 1 Max Port-channels = 16
Protocol: LACP

Group: 2
-----
Group state = L2
Ports: 2 Maxports = 16
Port-channels: 1 Max Port-channels = 16
Protocol: LACP

Group: 3
-----
Group state = L2
Ports: 2 Maxports = 16
Port-channels: 1 Max Port-channels = 16
Protocol: LACP

Group: 12
-----
Group state = L2
Ports: 2 Maxports = 8
Port-channels: 1 Max Portchannels = 1
Protocol: PAGP
DLS2#
DLS2#
DLS2#
```

Figura 47. Configuración EtherChannel ALS1

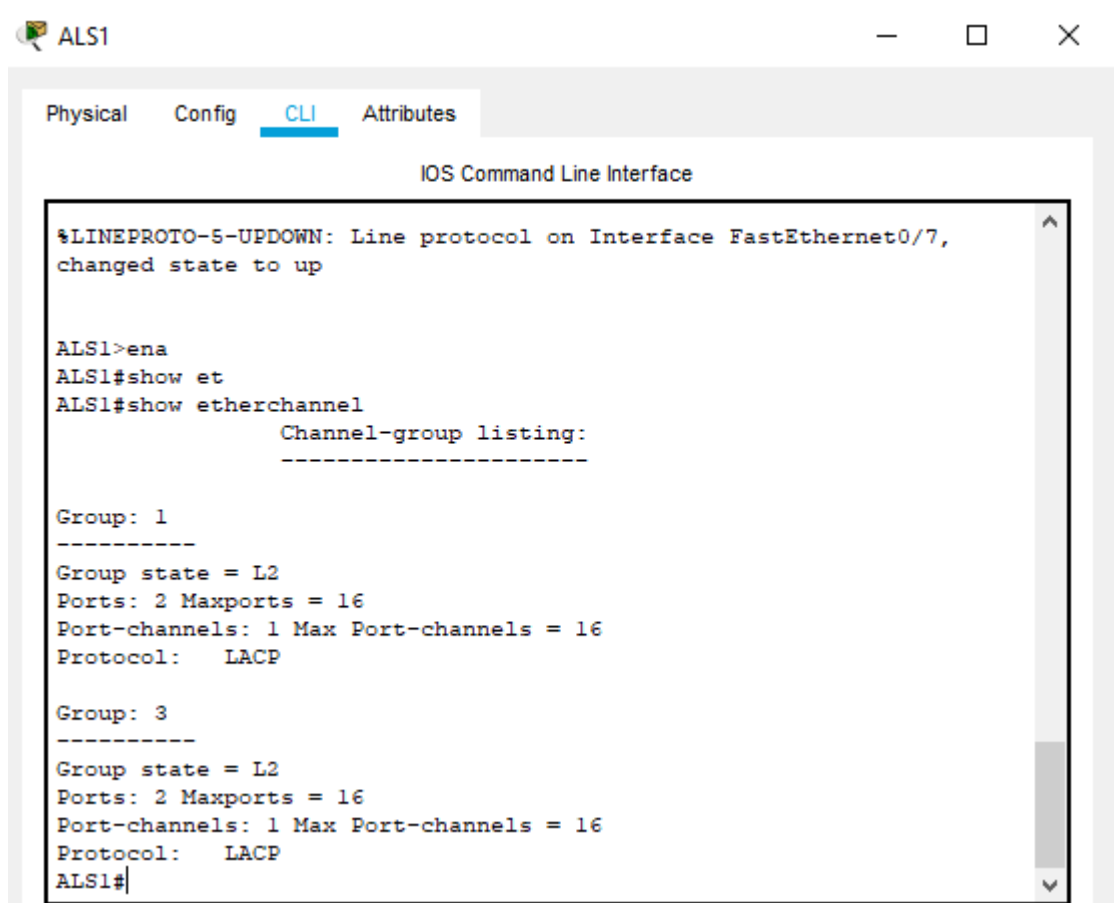

```
ALS1
Physical Config CLI Attributes
IOS Command Line Interface
%LINEPROTO-5-UPDOWN: Line protocol on Interface FastEthernet0/7,
changed state to up

ALS1>ena
ALS1#show et
ALS1#show etherchannel
                Channel-group listing:
                -----

Group: 1
-----
Group state = L2
Ports: 2 Maxports = 16
Port-channels: 1 Max Port-channels = 16
Protocol:  LACP

Group: 3
-----
Group state = L2
Ports: 2 Maxports = 16
Port-channels: 1 Max Port-channels = 16
Protocol:  LACP
ALS1#
```

2.17 Verificar la configuración de Spanning tree entre DLS1 o DLS2 para cada VLAN.

Figura 48. Configuración Spanning-tree para DLS1

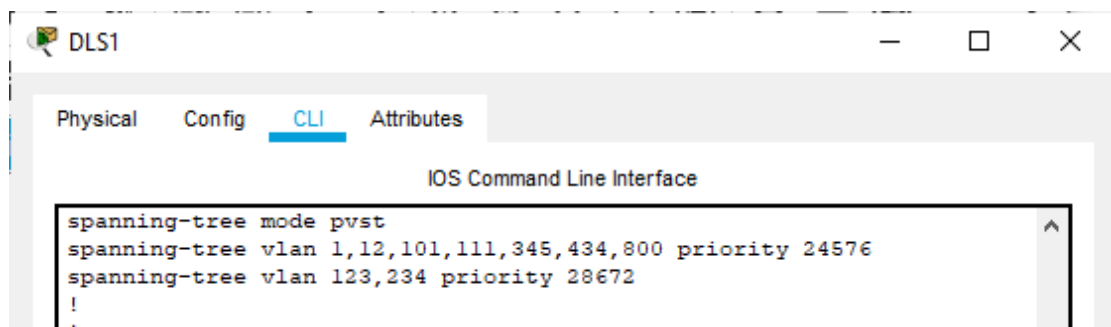

```
DLS1
Physical Config CLI Attributes
IOS Command Line Interface
spanning-tree mode pvst
spanning-tree vlan 1,12,101,111,345,434,800 priority 24576
spanning-tree vlan 123,234 priority 28672
!
```

Figura 49. Configuración Spanning-tree para DLS2

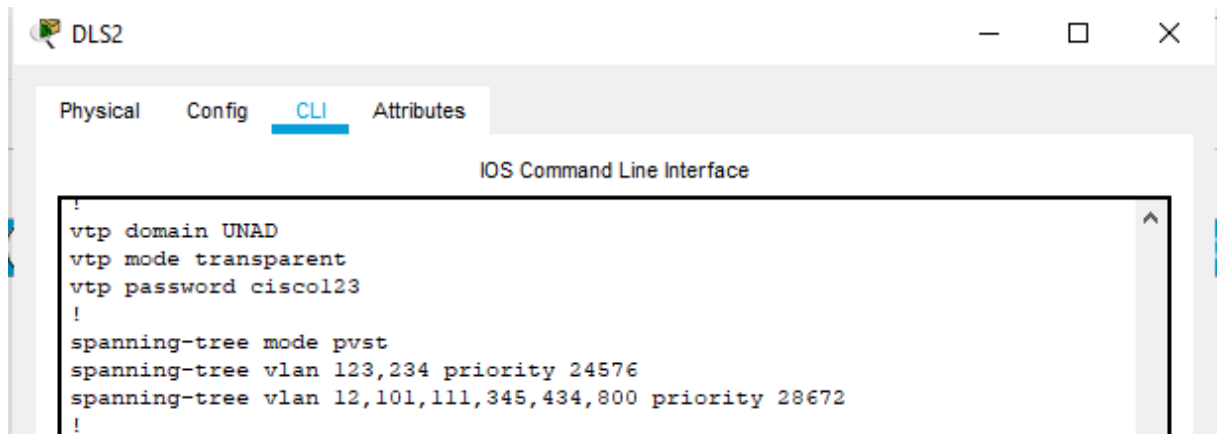

The image shows a window titled "DLS2" with a tabbed interface. The "CLI" tab is selected, displaying the "IOS Command Line Interface" configuration. The configuration text is as follows:

```
!
vtp domain UNAD
vtp mode transparent
vtp password cisco123
!
spanning-tree mode pvst
spanning-tree vlan 123,234 priority 24576
spanning-tree vlan 12,101,111,345,434,800 priority 28672
!
```

CONCLUSIONES

Al utilizar la tecnología EtherChannel que se basa en el estándar IEEE 802.3 mediante agrupación múltiple, es posible su uso en los lugares de la red donde se presenten cuellos de botella, gracias a que permiten un crecimiento escalable y a medida, además es posible que se modifique el ancho de banda para su aumento en cualquiera de los enlaces en donde se tiene configurado el EtherChannel. De igual forma, esta tecnología cumple la siguiente función: cuando un enlace falla, se redirige el tráfico de la red por otros enlaces de recuperación que serán transparentes para el paquete.

Las tecnologías EtherChannel se encuentran disponibles para todas las velocidades de los enlaces Ethernet, y permiten que los administradores desplieguen sus redes de manera escalable para mayor cobertura. Poseen compatibilidad con las VLAN configuradas y las tecnologías de enrutamiento. Existen dos protocolos configurables: PAgP en el que los paquetes se intercambian entre los switch a través de los enlaces configurados para ello, y el LACP, en donde funciona de manera similar pero difiere en que se asignan roles a cada uno de los extremos basados en la prioridad del sistema.

El protocolo OSPF se basa en la tecnología de estado de link, permite mayor balanceo de carga, tiene mejor convergencia que otros protocolos como RIP pues los cambios se propagan de manera instantánea. Así mismo permite la autenticación a través del ruteo por medio de diferentes métodos de autenticación por contraseña y no hay limitación en el conteo de saltos. Utiliza un algoritmo con el que construye y calcula el recorrido más corto hacia sus destinos conocidos, el cual se llama Dijkstra.

BIBLIOGRAFÍA

Froom, R., Frahim, E. (2015). CISCO Press (Ed). Fundamentals Review. Implementing Cisco IP Switched Networks (SWITCH) Foundation Learning Guide CCNP SWITCH 300-115. Recuperado de <https://1drv.ms/b/s!AmlJYei-NT1IlnWR0hoMxgBNv1CJ>

Froom, R., Frahim, E. (2015). CISCO Press (Ed). InterVLAN Routing. Implementing Cisco IP Switched Networks (SWITCH) Foundation Learning Guide CCNP SWITCH 300-115. Recuperado de <https://1drv.ms/b/s!AmlJYei-NT1IlnWR0hoMxgBNv1CJ>

Froom, R., Frahim, E. (2015). CISCO Press (Ed). Spanning Tree Implementation. Implementing Cisco IP Switched Networks (SWITCH) Foundation Learning Guide CCNP SWITCH 300-115. Recuperado de <https://1drv.ms/b/s!AmlJYei-NT1IlnWR0hoMxgBNv1CJ>

LACP/PAgP (2013). Recuperado de <https://networkingcontrol.wordpress.com/2013/05/12/lacppagp/>

RosBarbosa (2016).- Recuperado de <https://www.seaccna.com/etherchannel-link-aggregation/>

Teare, D., Vachon B., Graziani, R. (2015). CISCO Press (Ed). Basic Network and Routing Concepts. Implementing Cisco IP Routing (ROUTE) Foundation Learning Guide CCNP ROUTE 300-101. Recuperado de <https://1drv.ms/b/s!AmlJYei-NT1IlnMfy2rhPZHwEoWx>

Teare, D., Vachon B., Graziani, R. (2015). CISCO Press (Ed). EIGRP Implementation. Implementing Cisco IP Routing (ROUTE) Foundation Learning Guide CCNP ROUTE 300-101. Recuperado de <https://1drv.ms/b/s!AmlJYei-NT1IlnMfy2rhPZHwEoWx>

Teare, D., Vachon B., Graziani, R. (2015). CISCO Press (Ed). Manipulating Routing Updates. Implementing Cisco IP Routing (ROUTE) Foundation Learning Guide CCNP ROUTE 300-101. Recuperado de <https://1drv.ms/b/s!AmlJYei->

Teare, D., Vachon B., Graziani, R. (2015). CISCO Press (Ed). OSPF Implementation. Implementing Cisco IP Routing (ROUTE) Foundation Learning Guide CCNP ROUTE 300-101. Recuperado de <https://1drv.ms/b/s!AmlJYei-NT1IlnMfy2rhPZHwEoWx>