

**GENERACIÓN DE ESTRATEGIAS EN LAS MADRES COMUNITARIAS PARA  
QUE SEAN FORMADORAS Y MULTIPLICADORAS EN CREACION DE  
HÁBITOS EN LA MESA Y DE HIGIENE EN LOS NIÑOS DE LA ASOCIACIÓN  
BILBAO**



**SANDRA MIREYA VEGA MORENO c.c. 33676255**

**ASESOR: FIDEL CASTRO JIMÉNEZ**

**UNIVERSIDAD NACIONAL ABIERTA Y A DISTANCIA –UNAD-  
ESCUELA DE CIENCIAS SOCIALES, ARTES Y HUMANIDADES  
PROGRAMA DE PSICOLOGÍA  
BOGOTÁ, D. C.  
SEPTIEMBRE 2009**

## ÍNDICE

Resumen,	3
Introducción,	4
Contexto y caracterización de la población,	5
<i>Justificación,</i>	11
Referentes Teóricos,	13
<i>Delimitación del problema,</i>	17
<i>Objetivos Generales,</i>	19
<i>Objetivos Específicos,</i>	19
Marco Metodológico,	20
<i>Plan de acción,</i>	22
Resultados,	39
<i>Evaluación del impacto,</i>	42
Conclusiones,	44
Recomendaciones,	46
Referencias Bibliográficas,	47
Anexos,	48

## RESUMEN

De manera conjunta con las madres comunitarias de la asociación Bilbao se determinó que se debían programar acciones para mejorar la calidad del servicio prestado dentro de los hogares comunitarios, teniendo en cuenta las necesidades y características de cada uno de estos.

Dentro de la observación directa se detectó que los niños tenían falencias en cuanto a la creación de hábitos por lo cual se encaminó hacia la capacitación en ciertas pautas para el fortalecimiento en dicha temática, asesorando a las madres comunitarias para que se trabajara en el tema dentro de las actividades pedagógicas con los niños; así como planear talleres por hogar con los padres para que estos mantuvieran la práctica en la creación de hábitos en la mesa y de higiene, pues al regresar los niños del fin de semana era notorio que no se les estaba colaborando con la creación de hábitos en las casas.

## INTRODUCCIÓN

Dentro de las prácticas realizadas en el Instituto Colombiano de Bienestar Familiar, se ha tenido un contacto con la comunidad por medio de las visitas de supervisión que en los hogares comunitarios se realizan. Aprovechando este espacio se escogió el grupo de personas con quienes trabajar; la cual es la asociación de Bilbao.

Conviene señalar que la intervención se encaminó a lograr que los Hogares Comunitarios, prestaran un servicio integral en la creación de hábitos pues los niños permanecen en el hogar durante 40 horas semanales, tiempo que es de vital importancia para su formación

En primera instancia las madres comunitarias manifestaron la necesidad de establecer un diálogo y acción permanente de trabajo entre ellas y la familia de los niños con el fin de compartir experiencias, inquietudes, temores, y un ambiente de aprendizaje mutuo para integrar la vida del niño en el grupo infantil, con la de su familia y la comunidad

De esta manera el proyecto se define como el desenvolvimiento de un enfoque de atención integral al niño entre 0 y 5 años partiendo del conjunto de relaciones físicas y sociales que integran su entorno inmediato y contemplando múltiples factores que, directa o indirectamente, inciden en su desarrollo de una manera totalizadora con el fin de contribuir al progreso del crecimiento de su potencial innato.

Por esto, el primer paso consistió en el análisis del entorno del niño a nivel "macro" y "micro"; concluyendo como prioridad la creación de hábitos ya que en los hogares paternos no se estaba colaborando en este aspecto con los hogares comunitarios; así como capacitar las madres comunitarias en algunas pautas para realizar de manera más acertada esta actividad con los niños. Por estas razones este proyecto está dirigido a generar en las madres comunitarias estrategias que les permita fomentar la creación de hábitos en los niños. Se

detectó la necesidad de inculcar hábitos en la mesa tanto alimenticios como de higiene, pues la hora de la comida se debe convertir en un momento importante del día, con sus reglas propias: lavarse las manos, tener buenos modales en la mesa, comer despacio y con tranquilidad. La hora del baño para que el niño aprenda a asearse, y la hora del juego para que aprenda a recoger su desorden y así sucesivamente.

Por las razones mencionadas se enfocaron los esfuerzos hacia la capacitación de las madres comunitarias con el fin de que en los momentos pedagógicos se inculquen hábitos, ya que se observan a menudo casos en que los niños expresan rechazo al realizar la actividad de vamos a comer, evidenciando que no se les estaba enseñando de una forma correcta por lo cual ellos experimentaban miedo al realizar algunas actividades relacionadas con el tener buenos hábitos

Así, se definió como objetivo último la atención integral al niño teniendo como estrategia fundamental la capacitación a las madres comunitarias en la creación de hábitos, teniendo en cuenta su entorno, es decir, no aislar el problema de los niños, sino ubicarlo dentro del contexto global donde ellos viven, crecen y se desarrollan.

## **CONTEXTO Y CARACTERIZACIÓN DE LA POBLACIÓN**

Caracterización de la población; Selección de la comunidad: Lo primero y como lógica se escogió una comunidad, éste es un grupo de personas, colectivo, organización o institución al cual acompañar en su proceso de transformación psicosocial.

El criterio para su selección conforme a los planteamientos de nuestra universidad se preferencia un sector de la población que se encuentre en estado de vulnerabilidad. Los usuarios de los hogares de la Asociación Bilbao son personas de estratos 1 y 2

Las personas con bajos recursos económicos son marginadas y muchas no viven en las condiciones que toda persona se merece. Hay muchas personas que ni siquiera tienen una vivienda, algo indispensable, y por lo tanto ausentes del mundo académico.

Estas condiciones traen consigo la violencia intrafamiliar ya que el tener que subsistir con tantas carencias provoca la intolerancia entre las parejas y por consiguiente con los hijos quienes tienen su socialización en este caso en el hogar comunitario

La comunidad focalizada fue la Asociación Bilbao; comunidad que se eligió por las características mencionadas anteriormente, el encuentro con la comunidad y reconocimiento mutuo de todos los participantes en la investigación: fue concertado por la supervisora técnica Yolanda Medina quien convocó a una reunión para realizar mi presentación con la representante legal; María Mendivelso así como con cada una de las integrantes de la asociación: Consuelo Caicedo, Leonor Hernández, Rosa Bautista, Doris Pavón, Delfina Coronado, Johana Rojas, Nubia Pulido, María Castro, Lucero González. De esta forma se inició el trabajo con dichas madres comunitarias

Dentro de las prácticas realizadas en el Instituto Colombiano de Bienestar Familiar, se tuvo un contacto con la comunidad por medio de las visitas de supervisión que en los hogares comunitarios se realizan. Dentro del contacto que se tuvo con las madres es de resaltar que ellas han entendido que su papel es clave dentro de la sociedad y que tiene liderazgo, el cual ha hecho que las mujeres que ingresan al programa tengan un cambio muy radical, tanto en su vida personal como en la comunidad; dentro de las intervenciones y el contacto que se ha tenido con dicho grupo ellas han expresado su necesidad de adquirir una mayor capacidad en la creación de hábitos en los niños realizando actividades tales como: talleres y capacitaciones con los padres usuarios del programa pues se planteó la necesidad de establecer un diálogo y acción permanente de trabajo entre la Madre Comunitaria y la familia de los niños a fin de compartir experiencias, inquietudes, temores, y un ambiente de

aprendizaje mutuo para vincular la vida del niño en el grupo infantil, con la de su familia y la comunidad.

La Asociación Bilbao en la actualidad se encuentra conformada por doce (12) madres comunitarias entre los veintidós (22) y cincuenta y cinco (55) años de edad. (Ver Anexo 1)

### Caracterización De La Asociación Bilbao

El programa hogares Comunitarios de Bienestar familiar en la Asociación Bilbao esta orientado a propiciar el desarrollo psicológico, social y físico de los niños menores de 7 años pertenecientes a estratos 1 y 2 Busca estimular y apoyar el proceso de socialización, y el mejoramiento de las condiciones de vida de estos niños, mediante los aportes canalizados para el efecto por el Instituto Colombiano de Bienestar Familiar (ICBF), entidad de carácter gubernamental.

Las intervenciones con niños, las desarrollan las madres comunitarias, personas de la misma comunidad, quienes previo proceso de formación para el desarrollo de su trabajo, atienden en su casa hasta 13 niños menores de 7 años durante 5 días a la semana para brindarles protección, cariño, alimentación y actividades pedagógicas que les ayuden a tener una formación integral.

La asociación Bilbao tiene este nombre en honor a una ciudad española. Sus límites son: Norte finca del señor Eduardo Gutiérrez; oriente finca de la señora Pepa Campo, Occidente Río Bogotá y sur con la familia Ochoa.

Se iniciaron en 1991 nueve Hogares Comunitarios de Bienestar Familiar y dos FAMI. Las Madres iniciaron con gran dificultad, pues las instalaciones eran muy precarias y no contaban con espacios necesarios. Además, los servicios eran de agua en pilas y luz de contrabando. Se trataba de una población con mucha vulnerabilidad.

Fontanar del Río: Este barrio se anexó en 2004, con un Hogar subsidiado con dineros de la Alcaldía Local de Suba.

A través del tiempo los cambios en los barrios han favorecido a los hogares ya que se presta un servicio con calidad, el transporte de alimentos es más fácil, se cuenta con servicios públicos como agua, luz, teléfono, gas natural y, lo último ,que se está haciendo es la colocación de tubería de aguas negras en el barrio Berlín. El Acueducto de Bogotá construyó entre el barrio Berlín y Bilbao la Planta de Bombeo CAFAM.

### **Historia de la Asociación**

Cuando se presentó el proyecto de Hogares Comunitarios, el Instituto Colombiano de Bienestar Familiar mandó en su representación a una trabajadora Social, Blanca Helena Hernández, quien en compañía de otras señoras, preguntaba a las señoras, casa por casa, si estaban interesadas en ser Madres Comunitarias.

Las señoras que decidieron pertenecer al programa se concienciaron de la gran necesidad de la población más vulnerable que eran los niños (as), los cuales se quedaban solos en sus casas, sin ningún alimento ni cuidados adecuados pues sus padres salían en busca de un aporte monetario para el hogar.

Se hicieron los trámites de personería jurídica y se llegó el día 3 de octubre de 1991 para dar apertura a lo que un día fue un paso en el camino que hasta hoy se ha recorrido con gran satisfacción. Ser Madre Comunitaria era muy fácil, ya que el Instituto no exigía requisitos especiales para ellas ni para los niños usuarios del programa y les proporcionaba la dotación necesaria para el funcionamiento del hogar.

Ellas vieron una gran oportunidad de servir a la comunidad y tener una entrada económica sin dejar sus hogares ni a sus hijos al cuidado de otras personas. Las Madres iniciaron con gran dificultad, ya que las instalaciones eran muy precarias y no contaban con los espacios necesarios, las casas eran

de madera, pisos en tierra, estufas a gasolina y algunas cocinaban con leña. Las casas eran encerradas con tela asfáltica.

### **Servicios Públicos:**

El servicio de energía era muy deficiente ya que era provisional y solo había después de las 5 PM. El agua se recolectaba en pilas o por medio de mangueras lo que ocasionaba, muchas veces, discordia entre la comunidad.

### **Mercados:**

El mercado de grano lo traían los proveedores de otros barrios como de La Gaitana, Aures y el Rincón. Cuando se iniciaron los hogares en la minuta no venía incluida la carne ni el pollo, en su reemplazo se daba carbe.

### **Capacitaciones:**

Para que el servicio de los Hogares Comunitarios fuera cada vez mejor, para la comunidad y la niñez, el ICBF realizó talleres con el apoyo de diferentes entidades, como ICONOS, estudiantes universitarios, trabajadoras sociales, Hospital de Suba, coordinadoras de Asociación, psicólogas. La madre comunitaria adquirió, por medio de ellos, conocimientos que luego aplicaban a su vivencia con los niños (as) y padres usuarios en talleres. Incluso lo practican con las mismas compañeras ya que antes había muchos conflictos personales.

El gobierno destinó dineros para que las Madres Comunitarias se capacitaran en Economía Solidaria, el ICBF en convenio con DANSOCIAL, las realizó en la Universidad Minuto de Dios. Participaron Madres de diferentes Asociaciones y lugares de la ciudad, por nuestra asociación, participaron Martha Elsa Sanabria Ruiz, Celia Rosa Bautista Delgadillo, Nubia Lilian Pulido Gómez y María Brígida Ruiz Guataquí.

## **Cambios en Beneficio de la Madre Comunitaria**

Se exigió un grado de escolaridad de bachiller para lo cual las madres iniciaron su etapa de educación. Se creó la Ley 509 de 1999 donde se le dio a la Madre los beneficios en salud y para su grupo familiar. En el año 1996, se hicieron reformas al programa; en cuanto a los requisitos necesarios para las aspirantes a Madres Comunitarias: casa propia, noveno grado de estudio. A los padres se les empezó a pedir la papelería como registro civil y carné de vacunas, implementos para el aseo: papel higiénico, crema y cepillo dental, jabón. La organización al interior de los hogares: Archivo con activo y pasivo; planilla de asistencia, banco de recursos, cuadernos de pedagogía, cocina enchapada, comedores, sitio de descanso.

## **Celebraciones, Salidas Pedagógicas e Integraciones**

La asociación celebra el día del niño, cumpleaños, etc., las salidas se han hecho a parques recreativos, el IDRDR se ha interesado también en la recreación de los niños de los Hogares Comunitarios y los ha invitado a lugares como Panaca y Jardín Botánico. Cafam en el año 2002 los invitó a su Club en Melgar con todos los gastos pagos.

Las madres comunitarias hacen integraciones para la despedida de cada año y celebran los cumpleaños de cada una.

## Justificación

El conocimiento que se tiene de la problemática de la comunidad y el que ella tiene acerca de si misma se ponen sobre la mesa, no para uniformar sino para aclarar las diferencias y concretar puntos de partida. Así mismo se explícita la forma como se llega a ese conocimiento para examinar el valor y validez de los mecanismos utilizados. La comunicación con las madres comunitarias aparece como proceso y estrategia clave en el desarrollo de este proyecto; el proceso participativo mencionado es a su vez uno de educación informal en donde junto con la población se aprende y reaprende en los diferentes momentos del trabajo. En la práctica se convierte en una forma de expansión y democratización eficaces del conocimiento científico y permite una valoración y apropiación del conocimiento popular por parte tanto del estudiante como de la Universidad. Estas actividades han generado una disminución del rechazo a acciones universitarias, generado por experiencias previas de visitas y encuestas. Cambiando las perspectivas para el psicólogo y de percepción para la comunidad en cuanto a nuestro rol tradicional (poder, prestigio, distancia) hacia otro más cercano. (asesor) más no necesariamente terapéutico,

La aplicación de la Psicología Social a la solución de problemas comunitarios ha coincidido con el acercamiento de la universidad a la sociedad en general, alentando el cambio de las actitudes y comportamientos de las personas que anteriormente permanecían indiferentes y pasivas ante su situación.

Las transformaciones que se buscan se convierten en un reto pues son de una magnitud y trascendencia enorme y requieren de dedicación y reflexión para llegar a su desarrollo óptimo.

Desde mi experiencia, trabajo con fuerza en pasar a la acción positiva: promoviendo en el grupo la construcción de una sociedad basada en la cultura de la empatía, de la generosidad, del servicio, de la gratitud y de la solidaridad .

El intercambio de experiencias es fundamental para el enriquecimiento de estos procesos. Con ese propósito, resulta interesante especialmente, para otros compañeros de la universidad y para nosotros mismos la socialización de estos proyectos.

Como psicólogos sociales hemos salido del mundo netamente académico de la universidad y nos hemos integrado en la comunidad, nuestra transformación a priorizado tanto conocimiento como actitudes y habilidades, con el fin de contribuir a crear condiciones de vida que hagan posible y faciliten el desarrollo pleno de la población más necesitada y socialmente marginada,

El apoyo social que como psicólogos brindamos es de suma importancia para las comunidades, pues esta basado en que se reduzcan las manifestaciones emocionales negativas, así como fomentar la prevención y creación de planes de protección civil, familiares y comunitarios. Estos programas también van dirigidos a desarrollar mayor cohesión de grupo y promover la solidaridad dentro de las comunidades. Con el fin de fomentar la salud mental de las mismas.

## **Referentes Teóricos**

El enfoque teórico desde el cual se trabajó es el socio comunitario, pues nuestra tarea es la de desarrollar y generar recursos para la comunidad desde su propia gestión desde sus propias necesidades, sus propias vivencias y sus actores sociales pues comprende toda una serie de relaciones que interactúan entre si y en las cuales está inmerso el sujeto, al evaluar o analizar su comportamiento ,su nivel educativo ,el desarrollo evolutivo etc. se está evaluando de algún modo su desarrollo ontogenético. Pero el desarrollo del comportamiento se produce en el seno familiar microsistema, así como también debemos tener en cuenta un conjunto más amplio formado por el barrio, colegio, asociaciones etc. El desenvolvimiento del sujeto tiene una alta relación con la pertenencia a determinado núcleo social .Las grandes diferencias existentes entre sectores urbanos, metropolitanos o rurales nos dan una idea de la importancia que tiene la pertenencia a un determinado ecosistema.

Este proceso de EPD estuvo fundamentado teóricamente en diversas apreciaciones teniendo como base la institución y dependencia con la cual se trabajo que en este caso es los hogares comunitarios de Bienestar Familiar.

### **. Hogares Comunitarios de Bienestar –ICBF-**

“Brindan la atención a niños y niñas menores de 6 años en el desarrollo armónico e integral, y el ejercicio plenos de sus derechos. Esta dirigido principalmente a niños y niñas pertenecientes a sectores de población en situación de vulnerabilidad económica, social y psicoafectiva, mediante el estímulo y apoyo a su proceso de socialización y el mejoramiento de la nutrición y de las condiciones de calidad de vida” ICBF (2001)

## Madres Comunitarias

La atención en cada hogar comunitario, es asumido por una persona que institucionalmente se le denomina "madre comunitaria", que está encargada del desarrollo integral de los niñas y niños, que hacer parte del programa de protección, por lo tanto el hogar se encarga de participar en procesos de formación y de actividades pedagógicas, que sirven para la estimulación, sensibilización y desarrollo de los niños y niñas.

Las madres comunitarias realizan actividades con los niños y niñas a través de los momentos pedagógicos, diseñados bajo una ruta pedagógica que determina el ICBF y la cual es monitoreada.

Como fundamentos teóricos se trabajaron los siguientes autores Montero Maritza (2004), "es la comunidad la que debe abanderarse tanto del poder como del control, puesto que ellos son los que realmente conocen sus falencias y necesidades". Aunque en este proyecto se parte de las necesidades sentidas inmediatas del niño y de sus hábitos, se tiende hacia un tipo de sociedad más activa, organizada y participativa en la producción del bienestar común.

Así mismo Barriga (2000), plantea que, "la intervención social y comunitaria es un conjunto de estrategias planificadas para operar cambios en la realidad social de una comunidad, cuyo desarrollo requiere la participación activa", Debemos tener presente que conforme vayamos edificando comunidades, no importa en dónde estemos, debemos considerarlos como individuos merecedores de respeto y afecto e invitarlos a participar con su opinión crítica, a través del diálogo, la reflexión y la acción, con lo que estaremos creando las condiciones necesarias que les permitirán poner de manifiesto su potencial en relación con la competencia social ,habilidad para resolver problemas, sentido de identidad y eficacia, y con la esperanza de un futuro prometedor.

La aplicación de la Psicología Social a la solución de problemas comunitarios ha coincidido con el acercamiento de la universidad a la sociedad en general, alentando el cambio de las actitudes y comportamientos de las personas que anteriormente permanecían indiferentes y pasivas ante su situación. Poco a poco y con una fuerza cada vez mayor, gana terreno dentro de las modalidades mencionadas, el enfoque de la Investigación Acción Participativa Fals y Rahman (1988), en donde los grupos o sectores interpretan conjuntamente con los científicos la información que requieren para una toma de decisiones que conduzca a cambios. Esto implica tres aspectos: a, la información que produce el grupo es asumida por el investigador y por el grupo; b, la información que produce el investigador es asumida por el grupo y el investigador; c, la discusión y análisis de tales informaciones redundan en una síntesis de la cual se apropian ambas partes aunque es fundamentalmente desarrollada en sus potencialidades por los sectores de la comunidad en cuestión. Es así como la Investigación Acción Participativa (IAP), se convierte en una comunicación intercultural y supera una fría recolección de información a partir de una situación problematizadora y de la calidad de conciencia que la comunidad adquiere en su proceso de solución.

Freire Paulo ya nos hablaba de que “no podemos dejar de lado, despreciando como inservible lo que los educandos –ya sean niños que llegan a la escuela o jóvenes y adultos en centros de educación popular— traen consigo de comprensión del mundo, en las más variadas dimensiones de su práctica dentro de la práctica social de que forman parte” (*Esperanza* 81).

Si el niño ha de ser sujeto de su educación, si ésta debe convertirse en un quehacer según inicia su comprensión del mundo, necesariamente debe arrancar de su propio contexto, de su propia visión del mundo y en diálogo con ella ir apropiándose del saber, hacer su propio camino. No se ha logrado eliminar tampoco la distancia entre el saber “informal” (la experiencia vivida) y el saber “formal” (el saber adquirido en la escuela). Ninguno de los aspectos destacados anteriormente se ha aislado en la praxis educativa. De ahí la

dificultad de romper con el círculo depositario de la educación, pues tradicionalmente todos ellos apuntaban en una dirección, y todos ellos necesitan de una transformación radical antes de que pueda emerger el proceso educativo como diálogo, como quehacer. Debemos tener también en cuenta el contexto sociocultural pues este exige, crea y se transforma como respuesta a una problemática y a una necesidad.

La compleja interacción entre el pensar y el actuar determinan los tiempos de cada niño en el aprendizaje y en el desarrollo de sus habilidades. Durante el año escolar en el hogar comunitario, los niños participan de experiencias que mejoran el proceso natural del pensamiento, del aprendizaje y del crecimiento. Tanto los padres de familia como las madres comunitarias deben formar una alianza con el fin de respaldar el desarrollo integral del niño.

Educador-educando: Freire nos dice que “cualquiera que sea la calidad de la práctica educativa, autoritaria [la prescripción tradicional] o democrática [la educación como quehacer], es siempre directiva” (Esperanza 75). Sólo cuando la dirección del educador interfiere con la capacidad creadora del educando, su labor se convierte en manipulación

Nuestra intención en la actualidad es la de cambiar esta forma de educar asiéndola más activa y participativa por parte del niño de tal forma que su aprendizaje se haga de forma natural. El diálogo es fundamental para que los niños comprendan por qué hay normas y que participen de su construcción y reconstrucción, las normas no son algo innegociable. Es importante que sean consensuadas con los niños aunque éstos sean muy pequeños pues tan malo es imponer las normas como que no existan. Los niños han de entender que tienen un sentido, una razón, y que no son imposiciones por capricho de los adultos. Se les debe proporcionar situaciones de aprendizajes que les exija una actividad mental que los lleven a reflexionar y justificar sus actuaciones

López y Arango, (2008), “Establecer hábitos en los niños es fundamental para que comiencen a involucrarse en la vida de las personas que los rodean.

Comer, dormir u organizar sus objetos después del juego, por ejemplo, se van convirtiendo para el menor en una costumbre de la cual, sin darse cuenta, obtienen significado y provecho”. El punto es formar al niño encaminándolo a seguir una serie de actividades diarias, que sin proponérselo sean esenciales para él, como, por ejemplo, peinarse o lavarse las manos antes de comer.

La enseñanza de los hábitos comienza desde los primeros años, cuando ya más que imitar el pequeño repite las conductas porque le gustan. De esta forma las rutinas van evolucionando dependiendo del crecimiento del niño. Lo que se logra con esto es que si habituamos al niño a utilizar los cubiertos a la hora de la comida más adelante no pondrá problema al momento de realizar esta actividad; así como no tendrá inconveniente en lavar sus dientes porque ya se ha acostumbrado. La clave es capacitar a las madres comunitarias de la asociación Bilbao para que eduquen a los niños en hábitos generando estrategias de enseñanza-aprendizaje dirigidas a una metodología activa, intentando no utilizar excesivamente la instrucción directa, haciéndolo solamente cuando las actividades u acciones tengan que ser muy específicas. Por el contrario que se utilice: El descubrimiento guiado, para que se de la oportunidad al niño de elegir, entre varias opciones, la que mejor se adapte a sus necesidades e intereses. Lo que se pretende es que el niño desarrolle su propio conocimiento a partir de los contenidos que ya posee, es decir, que se desarrollen aprendizajes significativos.

### **DELIMITACIÓN DEL PROBLEMA**

Dentro de la observación directa se detectó que las madres comunitarias no tenían capacitación alguna en la enseñanza de hábitos, pues desconocían actividades lúdicas en la creación de los mismos. El error en la enseñanza a los niños es dar por supuesto que su crecimiento corporal incluye la adquisición de hábitos, pautas y patrones correctos de conducta, imaginando que por maduración natural tienen que producirse sin más.

La acción educativa incluye la puesta en marcha de los criterios para hacer

valer la motivación (no la violencia) hasta que los hábitos queden automatizados. No es oportuno dar gritos, enfadarse, reñir o pegar aunque se trate de unas palmadas. Unas cosquillas, una presión fuerte sobre su muñeca o alguno de sus dedos, una mirada fija y seria enfrentándose a sus ojos, el chantaje positivo, resulta a la larga mucho más eficaz.

Es el momento de enseñarle al niño y conseguir que se responsabilice de lavarse las manos, cara, cuello y pies, cepillarse los dientes, así como utilizar los cubiertos en la mesa. Afirmando los primeros hábitos de obediencia, autonomía, responsabilidad, orden y organización. Y por supuesto debe resultar natural el continuar manteniendo los dichos hábitos consiguiendo que el niño se adapte a estos cambios en la forma más positiva posible.

## **OBJETIVOS**

### **Objetivo General**

Generar en las madres comunitarias de la asociación Bilbao estrategias para la formación de hábitos en niños de 1 a 5 años de edad.

### **Objetivos Específicos**

Identificar las prioridades en cuanto a la creación de hábitos, en la asociación Bilbao.

Capacitar a las madres comunitarias en las diferentes dinámicas que pueden utilizar en la creación de hábitos en los niños

Incentivar a las madres comunitarias para que realicen las actividades en la creación de hábitos de una manera cómoda y divertida para los niños.

Motivar a las madres comunitarias para que sean multiplicadoras y transmisoras con los padres de familia del asesoramiento recibido.

## MARCO METODOLÓGICO

La E.P.D. como modalidad académica como un requisito para obtener el grado como psicóloga me permitió tener un contacto directa con la población focalizada Por esto la elaboración de este proyecto tiene muy presente las características principales y el conocimiento de la zona y de la asociación Bilbao lo cual nos permitió adaptar el plan de trabajo así una mejora en la creación de hábitos en los niños por parte de las madres comunitarias con el fin de obtener cambios significativos y funcionales dentro de los hogares.

Es válido aplicar el enfoque cualitativo describiendo a la comunidad que presenta la problemática e identificando los verdaderos factores de riesgo

El procedimiento involucró cinco momentos o fases de la investigación participativa con objetivos específicos para cada uno, los cuales fueron:

Fase 1: documentación información general sobre la comunidad; Esta información fue investigada por medio de los archivos con los que cuenta Bienestar Familiar de esta forma se focalizó la población con la cual trabajar.

Fase 2: encuentro con la comunidad y reconocimiento mutuo de todos los participantes en la investigación; fue concertado por la supervisora técnica Yolanda Medina quien convocó a una reunión para realizar mi presentación con la representante legal; María Mendivelso así como con cada una de las integrantes de la asociación: Consuelo Caicedo, Leonor Hernández, Rosa Bautista, Doris Pavón, Delfina Coronado, Johana Rojas, Nubia Pulido ,María Castro ,Lucero González

Fase 3: autoevaluación de necesidades prioritarias. Inicialmente se trabajó sobre la comunicación abierta pero la observación directa centró la atención en que prevalecía el acompañamiento psicosocial hacia otra temática la cual era la creación de hábitos en los niños; ya que las madres comunitarias estaban

recibiendo capacitación por parte de otras instituciones en resolución de conflictos; por lo cual se analizó y dedujo que una necesidad primordial en trabajo con los niños era la creación de hábitos y que las madres comunitarias necesitaban asesoría en esta temática

Fase 4: movimiento hacia la solución del problema. Dentro de la observación directa se determinó que los niños tenían falencias en cuanto a la creación de hábitos por lo cual se encaminó hacia la capacitación en ciertas pautas para el fortalecimiento en dicha temática, asesorando a las madres comunitarias para que realizaran un refuerzo en el tema dentro de las actividades pedagógicas con los niños

Fase 5: evaluación general de la experiencia de investigación participativa. La duración total de la experiencia hasta conseguir los objetivos fundamentales Después de intervención se reportó un mayor interés en la importancia en la creación de hábitos en los niños a la hora de comer, de asearse así como a aplicar el concepto de que los niños "aprenden jugando." También se entendió la compleja interacción que entre el pensar y la experiencia se determinan los tiempos de cada niño en el aprendizaje y en el desarrollo de sus habilidades.

Las dos técnicas principales que se utilizaron para recoger información en la metodología cualitativa son la observación participativa y las entrevistas en profundidad así como los grupos focales; en estos grupos se escucho a las personas así como sus expectativas,

## Plan De Acción

### CRONOGRAMA DE ACTIVIDADES

<b>ACTIVIDAD</b>	<b>FECHA</b>	<b>RECURSOS</b>
Visita de supervisión Verificación de queja Hogar: El garfield	11 de junio de 2009	Humano: Madre comunitaria Supervisora ICBF Psicóloga practicante Materiales: Formatos visitas de supervisión
Visita de supervisión Dos (2) visitas Hogar: El bosquecito y la fresita	19 de junio de 2009	Humano: Madres comunitarias Supervisora ICBF Psicóloga practicante materiales: Formatos visitas de supervisión
Visitas de supervisión Dos (2) visitas Hogares: mis angelitos y Tu casita	Jueves 16 de Julio de 2009	Humano: Madre comunitaria Psicóloga practicante Materiales: Formatos visitas de supervisión
Investigación de talleres	17 de Julio de 2009	Humano: Psicóloga practicante Materiales: Formatos visitas de supervisión
Visitas de supervisión Una (1) visitas Hogares: Mis primeros pasos <b>Asistencia a taller "Tu vales"</b>	22 de Julio de 2009	Humano: Madre comunitaria Psicóloga practicante Materiales: Formatos visitas de supervisión
Reunión mesas territoriales. Barrio el rincón	23 de Julio de 2009	Humano: Psicóloga practicante Materiales

<b>ACTIVIDAD</b>	<b>FECHA</b>	<b>RECURSOS</b>
Visitas de supervisión Una (2) visitas Hogares: Mis travesuras y divino niño	28 de julio de 2009	Humano: Madres comunitarias Psicóloga practicante. Materiales: Formatos de supervisión
Visitas de supervisión Una (2) visitas Hogares: Delfina Coronado Heidy Cajamarca	03 de agosto de 2009	Humano: Madres comunitarias Psicóloga practicante Materiales: formatos
Visita de supervisión Una (1) visita Hogar: Manitas felices	06 de agosto de 2009	Humano: Madres comunitarias Psicóloga practicante. Materiales: Formatos de supervisión
Capacitación mesas territoriales	10 de agosto de 2009	Humano: Psicóloga practicante
Visita de supervisión estándares Una (1) visita Hogar: Manitas creativas Asociación: Puertas del sol	11 de agosto	Humano: Madres comunitarias Psicopedagoga Psicólogas practicantes Materiales: formatos de supervisión
Reunión mesas territoriales. Barrio el rincón	13 de agosto de 2009	Humano: Psicóloga practicante Materiales: Transporte
Reunión mesas territoriales. Barrio el rincón	20 de agosto de 2009	Humano: Psicóloga practicante

## TALLERES

### **Actividad 1.**

Charla informativa a las madres comunitarias. Tema: "Importancia de la higiene corporal "

Lugar: Hogar comunitario El Garfield

Hora: 4:00 p.m. a 6:00 p.m.

Fecha: 11/06/2009

Participantes: grupo de madres comunitarias Asociación Bilbao

Responsables: Sandra Vega

Metodología: Realizamos la actividad rompehielos se ubican a los participantes para escuchar la charlas donde al final de exponer el tema de la importancia de la higiene personal se realizaron preguntas a cada uno de ellos y se despejaron las dudas.

Materiales: Cartilla informativa

Actividades:

1. Saludo
2. Actividad rompehielos

El Chiste Tonto

Objetivo: Animar a los participantes a que hagan preguntas (aunque parezcan tontas).

Tamaño de Grupo:

12 participantes.

Tiempo Requerido: De 5 a 10 minutos.

Material: Ninguno.

Lugar: salón amplio hogar comunitario.

Desarrollo:

I. Con la cara más seria que pude, narre lo siguiente al grupo:

¿Han oído el cuento de un estudiante en el último año de la carrera que estaba haciendo un estudio científico? Tenía una cucaracha, la puso sobre una mesa y le dijo que saltara; y saltó, hasta la orilla de la mesa. El estudiante tomó la cucaracha y le arrancó un par de patas. La volvió a poner en la mesa y le ordenó saltar. El estudiante la tomó otra vez, le arrancó otro par de patas y la puso otra vez; le ordenó saltar y lo hizo en una distancia muy pequeña. Después, le arrancó las patas que le quedaban y la puso en la mesa. Le ordenó saltar y ni siquiera se movió. El estudiante llegó a la conclusión de que una cucaracha sin patas se queda sorda."

II. Por muy bien que haya narrado este cuento, en el mejor de los casos sólo logre escuchar murmullos.

III. Para finalizar, se les realicé las siguientes preguntas para su reflexión: ¿Por qué debo contar un cuento tan tonto? (Para que los asistentes estén menos tensos.) ¿Qué enseñanza pueden obtener de este incidente? (Nadie debe tener miedo de hacer un enunciado o hacer una pregunta en apariencia tontos).

3. Charla informativa importancia de la higiene tanto personal como en el hogar y en los alimentos

4, Conclusiones: Las madres comunitarias estuvieron de acuerdo en impartir esta información a los padres de familia, por lo cual la cartilla informativa le fue entregada a la representante legal quien se responsabilizó a realizar esta actividad con los padres.

## **Actividad 2.**

Realización de dinámica de manera conjunta con las madres comunitarias y los niños. “Jugamos a lavarnos”

Lugar: Hogar comunitario El bosquecito y la fresita

Hora: 10:00 a.m.

Fecha: 19/06/2009

Participantes: madre comunitarias y niños del hogar comunitario

Responsable: Sandra Vega

Metodología: Realizamos la actividad rompehielos y a continuación hicimos la actividad vamos a lavar un muñeco como si se les pregunto a los niños como relacionaban el lavar el muñeco con su vida diaria.

Materiales: Balón, muñecos e implementos relacionados con el aseo.

Actividades:

1. Saludo
2. Actividad rompehielos

### **Tierra**

Definición

Consiste en que el grupo de niños diga el nombre del que recibe la pelota.

Objetivos

Aprender los nombres de los componentes del grupo. Estimular la precisión en los envíos, lo cual implica que se desarrolle o potencie la capacidad física y la coordinación óculo-manual.

Participantes

Niños integrantes del hogar comunitario El Garfield: Valentina Amaya, Marlen

Cárdenas, Nataly Cárdenas, Camila Duran, Sharik Barrios, Andrés López, Jonatan Montiel, Laura Lemus Juan Ospitia, Santiago Suárez, Cristian Muños, Steven Páez, Erika Zapata.

Madre comunitaria: Rosa Bautista

Psicóloga practicante: Sandra Vega.

## Material

Pelota

## Desarrollo

. Los niños se ponen de pie formando un círculo, menos uno que se queda en el centro con una pelota en la mano.

. Posteriormente el niño que se encontraba en el centro le tiró la pelota a uno de los que se encontraban alrededor de él, por lo que el grupo dijo al unísono cual es el nombre del que tiene el balón, a la vez que el grupo rodó a la persona que poseía el balón.

. Cuando el grupo tuvo dudas en cuanto a el nombre el niño que estaba en el centro, puso una penitencia la cual fue: andar en círculo a cuatro patas y descendiendo el nombre del niño que dirigía la actividad y así sucesivamente

. Posteriormente se reanudo el juego colocándose otro miembro del grupo en el centro.

## Evaluación

Se evaluaron los siguientes aspectos:

Capacidad de memorización.

Los reflejos que poseían los niños.

El grado de participación de los niños

3. Jugamos a lavarnos: Es una actividad muy sencilla, de juego simbólico en la que el niño cogió diferentes juguetes, relacionados con el aseo corporal y jugo a hacer que lo bañaba.

4, Conclusiones: Los niños dijeron “que en la forma en que habíamos bañado el muñeco los aseaban en sus casas y el jardín, también que cuando los niños no se aseaban se veían feos y por eso tenían piojos”

### **Actividad 3.**

Realización de manera conjunta con la madre comunitaria de la actividad vamos a comer en la cual se guiaron a los niños en la forma apropiada de utilizar los cubiertos; así como el cepillado de dientes

Lugar: Hogar comunitario Mis primeros pasos

Hora: 10:00 a.m.

Fecha: 02/07/2009

Participantes: madre comunitarias y niños del hogar comunitario

Responsable: Sandra Vega

Metodología: Realizamos la actividad rompehielos y a continuación la actividad vamos a comer.

Materiales: Balón, muñecos e implementos relacionados con el aseo.

Actividades:

1. Saludo
2. Actividad rompehielos

Gesto Paranoico

Definición

Crear e imitar gestos.

Objetivos

Desarrollar la memoria, tanto oral como gestual

Aprender a respetar el turno y a escuchar.

### Participantes

Madre comunitaria niños del hogar Mis primeros pasos y psicóloga practicante.

### Consignas De Partida

Hay que respetar el orden. Debemos repetir el nombre y gesto de todos los anteriores y añadir el nuestro. Tenemos que intentar no repetir y ser originales.

### Desarrollo

Se colocaron en círculo, con cierta separación unos de otros de pie. Un niño dijo su nombre y a continuación hizo un gesto. A continuación el siguiente dijo como se llamaba al anterior, y repitió su gesto. El también dijo su nombre y realizo un gesto distinto y así sucesivamente hasta la última persona.

### Evaluación

Basto con ir repitiendo los nombres y gestos, esta actividad se realizo con ayuda de los compañeros.

### 3. Actividad vamos a comer.

Se guió a los niños en la forma adecuada de utilizar los cubiertos.

### 4, Conclusiones:

Es muy importante ir entregando poco a poco la responsabilidad al niño de realizar solo la actividad de vamos a comer, pues aunque no la realicen del todo bien este es el aprendizaje significativo que se busca.

## **Actividad 4**

### **Apoyo En Actividades De Supervisión Técnica A Hogares Comunitarios**

#### Objetivos.

1. Promover en la asociación Bilbao competencias para analizar sus problemas y generar recursos para superarlos

2. Garantizar que los Hogares Comunitarios presten un servicio de calidad para que los niños que permanecen ahí durante 40 horas semanales, reciban una atención integral.
3. consolidar un tejido social positivo que nos permita la convivencia armónica entre el grupo de la asociación y las personas con quien interactúan
4. Generar en el grupo la construcción de una sociedad basada en la cultura de la empatía, la generosidad, el servicio, la gratitud y la solidaridad

### **Servicios Y Áreas Temáticas De Trabajo**

1. Apoyo en las visitas que se realizan por parte de la supervisora técnica en los hogares comunitarios
2. Verificar el estado integral primero que todo de los niños, así como: sus Dimensiones de desarrollo.

#### **Atención y afecto**

Conviene señalar que la intervención se encamina a lograr que los Hogares Comunitarios, presten un servicio de calidad para garantizar que los niños que permanecen ahí durante 40 horas semanales, reciban una atención integral.

Para la intervención se trabajaron los siguientes pasos:

Realización de una evaluación conjunta entre comunidad e instituciones de los Hogares Comunitarios de ICBF con el fin de determinar los componentes que afectan la calidad de los mismos y programar conjuntamente las acciones para mejorar la calidad del servicio prestado; así como desarrollar acciones de acuerdo a las necesidades y características del hogar comunitario.

□ También se promueve el trabajo comunitario centrado en las madres comunitarias, padres usuarios con el fin de promover el buen trato y un compromiso de cambio y de gestión para el mejoramiento de los Hogares Comunitarios, así como en el monitoreo y seguimiento al programa.

Se □ Brinda apoyo al Hogar Comunitario para lograr su óptimo funcionamiento (por ejemplo, apoyo a la Madre Comunitaria en el proceso de estimulación de los niños).

□ Realización de las acciones dotaciones, adecuaciones y procesos formativos de acuerdo a necesidades específicas del hogar comunitario.

### **Estrategia**

El objetivo es detectar por medio del método de grupo focal cuales son las emociones predominantes en las madres comunitarias desencadenadas tanto por el trabajo realizado en el hogar como en el trato con sus compañeras de Asociación, para implementar posteriormente un plan de intervención secundario, utilizando técnicas grupales que nos proporcionen herramientas, para afrontar las situaciones que se presenten en dicha asociación

Las dos técnicas principales que se utilizaron para recoger información en la metodología cualitativa son la observación participativa y las entrevistas en profundidad así como los grupos focales; en estos grupos escuchamos a las personas así como sus expectativas,

“Las entrevistas logradas mediante la estrategia de grupo focal tiene como propósito registrar cómo los participantes elaboran grupalmente su realidad y experiencia (Morgan, 1998)”

Se plantean a continuación tanto las dimensiones de desarrollo del niño trabajadas en el Hogar Comunitario, como el trabajo específico realizado para mejorar el desempeño de los Hogares Comunitarios, con acciones de participación comunitaria

### **Dimensiones del desarrollo del niño**

#### **Atención y afecto**

Se plantea la necesidad de establecer un diálogo y acción permanente de trabajo entre la Madre Comunitaria y la familia de los niños con el fin de compartir experiencias, inquietudes, temores, y un ambiente de aprendizaje mutuo para vincular la vida del niño en el grupo infantil, con la de su familia y la comunidad.

.Para la intervención se trabaja los siguientes pasos:

Realización de una evaluación conjunta entre comunidad e instituciones de los Hogares Comunitarios de ICBF con el fin de determinar los componentes que afectan la calidad de los mismos así como programar y desarrollar acciones de acuerdo a las necesidades y características del hogar comunitario.

□ También se promueve el trabajo comunitario centrado en las madres comunitarias, padres usuarios con el fin de promover el buen trato y un compromiso de cambio y de gestión para el mejoramiento de los Hogares Comunitarios, así como en el monitoreo y seguimiento al programa.

Se □ Brinda apoyo al Hogar Comunitario para lograr su óptimo funcionamiento (por ejemplo, apoyo a la Madre Comunitaria en el proceso de estimulación de los niños).

Localización Donde Se Desarrollan Las Actividades.

Asociación Bilbao integrada por los siguientes hogares comunitarios:

Mis Pilositos:	Kr 143 A N° 143B51
El Garfield:	Kr 145 B N° 143A09
Descubriendo mi mundo:	Kr 149C N° 143B11
Manitas Felices:	Kr 151 D N° 143-12
Las Estrellitas:	CII 143 N° 151B11
Tu casita:	Kr 151B N° 142C46
Divino niño:	Kr 151 N° 142C46
La fresita:	Kr 151 N° 142B51
El bosquecito.	Kr 151A N° 142B31
Mis travesuras:	Kr 149C N° 142B19

Centro zonal Suba. Kr 58 N° 128B94

Participantes.

Niños integrantes de los hogares comunitarios

Madres comunitarias Asociación Bilbao

Supervisora Técnica: Yolanda Médina

Psicóloga Practicante UNAD: Sandra Vega

### **Técnicas E Instrumentos.**

#### Atención directa

Intervengo directamente con la población objetivo de los servicios para supervisión, orientando a las madres comunitarias. Primero que todo haciendo una valoración cualitativa de las integrantes de la asociación así como una atención grupal, interviniendo en la problemática de las relaciones interpersonales Finalmente, en el nivel comunitario centramos el trabajo desde programas de prevención de malos tratos. Construyendo habilidades, competencias y recursos que permitan al grupo enfrentar sus problemas con mayores posibilidades de éxito

#### **Intervención grupal**

Trabajamos frecuentemente con grupos para alcanzar objetivos que únicamente con esta metodología son posibles. realizando intervenciones centradas en la ayuda mutua, desarrollo de la solidaridad, participación ciudadana, competencia para el análisis de situaciones y tomas de decisiones que afectan a un colectivo, habilidades de trabajo en equipo, etc. Las técnicas de intervención grupal nos permiten desarrollar objetivos de organización y dinamización comunitaria.

## **Resultado De Las Actividades**

Después de intervención los participantes reportaron un mayor número de respuestas emocionales de tipo positivo.

Se ha logrado promover el trabajo comunitario centrado en las madres comunitarias, padres usuarios así como el buen trato y el compromiso de cambio.

Se ha creado una mayor conciencia de comunidad y se ha dinamizado el potencial de recursos con los que las madres comunitarias cuentan como es el integrarse a los cursos que el SENA tiene en convenio con ICBF

## **Recursos Empleados Para El Desarrollo De Las Actividades**

Recurso humano: supervisoras, asesoramiento psicológico, apoyo de practicante UNAD, madres comunitarias, padres usuarios, niños integrantes del programa

Papelería: Formularios, Documentación de ICBF.

## **Actividades O Acciones**

Verificamos el estado integral primero que todo de los niños, así como:

Dimensión del Desarrollo Físico:

Crecimiento y desarrollo

Nutrición

Salud oral

Vacunación

Prevención y adecuado manejo de enfermedades prevenibles

Acceso a agua potable

Promoción de ambientes sanos

Hábitos de higiene

Dimensión del Desarrollo Psicoafectivo:

Autoestima

Desarrollo cognitivo (interés por los objetos, relaciones causales, representación de la realidad social).

Las condiciones de la vivienda e implementos varios de uso tanto del hogar como de los niños,

Se verifica que la madre comunitaria estimule las áreas de desarrollo por medio de los momentos pedagógicos, mediante actividades planeadas y utilizando diferentes tipos de recursos y materiales educativos, entregados por el ICBF.

Seguimiento a los Hogares Intervenidos para verificar el mejoramiento integral del servicio prestado a los niños.

□ Gestión para lograr la atención de necesidades de mejoramiento de los Hogares Comunitarios.

Aprovechando el espacio que tenía de visitar los hogares focalice el grupo de personas con las cuales realicé mi proyecto el cual es la asociación de Bilbao de la cual también anexo una de las visitas echas.

## **ACTIVIDADES REALIZADAS EN GESTION TERRITORIAL**

Dentro de mis prácticas me fue asignada la localidad del barrio el Rincón como representante de ICBF en las reuniones de mesas territoriales

### **Objetivos**

Conocer los avances de la Gestión Social Integral buscando avanzar en la garantía y efectividad de los derechos de las ciudadanas y ciudadanos.

Mejorar la calidad de vida a través del desarrollo de políticas públicas y acciones integrales que permitan la integración de la comunidad en las decisiones y acciones que se tomen en las mesas territoriales.

De forma colectiva Construir soluciones a las necesidades e intereses de la población.

**Temáticas:**

- Afectaciones a la salud en población cercana a humedales, vallados y canales, vías destapadas.
- Bajo nivel de eficiencia y de gestión institucional respecto de situaciones jurídicas y policivas respecto al uso del territorio, sin posibilidad de soluciones reales y acordes con las necesidades de la población y los ecosistemas.
- Solución al problema del espacio público, la contaminación auditiva y visual del barrio el Rincón. Para esto creo que es necesario crear un proyecto que contemple la generación de un entorno más tranquilo entre la zona residencial, la malla vial, los comerciantes y transeúntes de la calle.

De acuerdo a las iniciativas ciudadanas referentes a los problemas ambientales identificados las posibles soluciones planteadas son:

Fortalecer el sistema ambiental local y sus procesos para mejorar los niveles de participación de la comunidad en los temas ambientales priorizados.

- Incluir modelos de gestión socio ambiental con alta participación de la comunidad en la transformación del territorio.
- Articular las políticas a las necesidades locales, con participación interinstitucional y de los procesos de comunidad local.

- Articular esfuerzos humanos y de recursos para trabajar en el cambio de actitud y de cultura ambiental, que permita la apropiación del territorio.
- Empoderar a la comunidad en temas de autogestión del territorio.
- Construir espacios interinstitucionales entre autoridades de gestión y control respecto al tratamiento de los problemas locales.

La razón de mi presencia en dichas mesas es colaborar en la organización de actividades que permitan la integración del grupo de trabajo así como mantener informado en ICBF de las problemáticas y decisiones que en estas reuniones se toman.

### **Estrategia**

Para la intervención se realizó una evaluación conjunta con las madres comunitarias con el fin de determinar los componentes que afectaban la calidad de los hogares visitados así como programamos acciones de acuerdo a las necesidades y características de los mismos.

### **Atención Directa**

Se intervino directamente con la población objeto de los servicios para supervisión, orientando a las madres comunitarias. Primero que todo haciendo una valoración cualitativa por medio y de las entrevistas en profundidad (ver anexo 2) y por medio de la observación directa se dedujo la necesidad de crear hábitos en los niños lo cual se reforzó en el momento pedagógico vamos a comer dando algunas pautas sobre el como incentivar a el niño en esta actividad.

Como actividad de cierre se distribuyo a las madres comunitarias una cartilla con algunas pautas en la creación de hábitos así como algunos talleres

que permiten el refuerzo del tema en los niños de los hogares comunitarios de la Asociación Bilbao (ver Anexo 4).

## **RESULTADOS**

Después de intervención se reportó un mayor interés en la importancia en la creación de hábitos en los niños a la hora de comer, de asearse así como a aplicar el concepto de que los niños "aprenden jugando." También se entendió la compleja interacción que entre el pensar y la experiencia se determinan los tiempos de cada niño en el aprendizaje y en el desarrollo de sus habilidades.

Se dinamizó el trabajo comunitario centrado en las madres comunitarias, padres usuarios así como la promoción del buen trato y el compromiso de cambio.

Las actividades realizadas se hicieron teniendo en cuenta el plan de acción. (Ver Anexo 3).

### **Evaluación De Los niños**

Mediante la conversación el diálogo y preguntas sobre los contenidos de la unidad trabajada se concluyeron las falencias que los niños tenían y sobre estas se trabajó.

Mediante la observación directa y sistemática del niño valoramos sus procesos, avances y la ayuda que necesitaban. Concluyendo que en la creación de hábitos es de vital importancia el crear una rutina diaria la cual requiere de tiempo para ser asimilada por el menor.

**Evaluación Del desenvolvimiento de la madre comunitaria** Se realizó una reflexión y análisis de la adecuación de los elementos con los cuales se trabajó durante el proceso y al terminar el mismo..

Los objetivos y contenidos fueron los adecuados.

Las actividades fueron las adecuadas y pertinentes.

Los espacios, materiales, estrategias metodológicas y tiempos utilizados, teniendo en cuenta su flexibilidad, fueron motivadores y socializadores respetando el ritmo de los niños,

El grado de implicación de las familias fue satisfactorio ya que reforzaron en las casas la creación de hábitos; compromiso que adquirieron al inicio de las actividades

**CATEGORIZACION**

<b>PROCESOS PSICOSOCIALES DEDUCTIVOS</b>	<b>FUENTE DE INFORMACIÓN</b>	<b>CATEGORÍA INDUCTIVA EMOCIONALES</b>
Percepción inter grupal	Madre Comunitaria 38 años “Los inconvenientes que hemos tenido como asociación los solucionamos por medio del dialogo	Comunicación asertiva
	Madre Comunitaria 25 años “Nosotras somos un grupo muy unido y las pautas que usted de, nosotras las divulgamos en las reuniones que tenemos de asamblea”	Reconocimiento de cualidades
	Madre Comunitaria 40 años “Nosotras llevamos trabajando juntas mucho tiempo y nos entendemos bien, mejor porque no nos colaboran con los niños”	Comunicación asertiva
Inconformidad Latente	Madre Comunitaria 27 años “Siempre nos dan talleres sobre resolución de conflictos nos gustaría que nos capacitaran en algo que no hayamos trabajado”.	Tristeza y decepción.
	Madre Comunitaria 55 años “Falta capacitación en dinámicas para que nosotras podamos realizar las actividades de creación de hábitos de forma adecuada”	Impaciencia
Maltrato	Madre comunitaria de 49 años “No se porque nos están exigiendo tanto dentro de las actividades pedagógicas si algunas de nosotras no tenemos la capacitación para realizarlas como nos exigen”.	Tristeza y decepción
	Niños de 3 y 4 años “ No a comer no” llanto”	Miedo
	“No quiero que me laven la cara” llanto	

<b>El niño o la niña es capaz de...</b>	<b>S</b>	<b>F</b>	<b>N</b>
1 Reconocer las diferentes prácticas de higiene personal, y del entorno.		X	
2 Identificar las prácticas de higiene en la escuela.		X	
3 Identificar las 5 claves para la inocuidad de los alimentos.			
4 Bañarse diariamente o al menos 3 veces a la semana.		X	
5 Cambiar a diario su ropa exterior.	X		
6 Hacer su aseo bucal a diario, luego de cada comida.		X	
7 Mantener su pelo peinado y ordenado		X	
8 Participar en las actividades grupales de recoger los juguetes luego de las actividades pedagógicas	X		

S: siempre F: frecuentemente N: nunca

### **Evaluación De Impacto**

Se ha logrado que las Madres Comunitarias enfoquen sus esfuerzos no solo en el cuidado físico de los niños si no también en la importancia de una educación integral encaminada a la creación de hábitos en los mismos.

La contribución como psicólogos y como representantes de nuestra universidad es muy importante y ayuda al bienestar de toda la comunidad con la cual trabajamos pues se brindó el ejemplo de la preocupación y compromiso con la educación integral de nuestros niños con el fin de crear a futuro una sociedad más fuerte.

La aplicación del Método de Acción Participativa y su asunción por la Comunidad (asociación Bilbao) generó un conocimiento más sistemático, integral y crítico de sus condiciones de vida, específicamente en la formación de los niños.

También se ha dinamizado el potencial en el aprovechamiento de los recursos con los que las madres comunitarias cuentan en cuanto a las capacitaciones que se les ofrece por parte de los estudiantes de la UNAD

Es importante el incremento del interés que se tiene por parte de los integrantes de la Asociación Bilbao de organizarse mejor y respondiendo a sus necesidades con el fin de promover cambios favorables en cuanto a la satisfacción de las mismas

Se realizó el acompañamiento psicosocial con 12 madres comunitarias de la Asociación Bilbao. Finalizando el ciclo de capacitación en un 100%

## Conclusiones

Históricamente surge la necesidad de analizar y actuar sobre los problemas de la interacción personal en sus diversos contextos sociales. Los problemas que se afrontan tienen que ver con los procesos complejos que encierra la relación entre el individuo y su contexto social, especialmente con la forma en que las necesidades individuales y colectivas son satisfechas en el medio,

Por esto se desarrollaron procedimientos e instrumentos para evaluar e intervenir sobre los procesos sociales que abordan tanto componentes individuales como grupales, concluyendo que el tiempo que los niños están en el jardín participan de experiencias que mejoran el proceso natural del pensamiento, del aprendizaje y del crecimiento. Tanto los padres como las madres comunitarias forman una alianza para respaldar el desarrollo del niño. Juntos ampliamos el camino que ya han comenzado a recorrer, aprender de una forma activa y productiva; enriqueciendo las experiencias que los niños traen desde sus hogares

Las pautas sugeridas en la creación de hábitos han sido de ayuda a las madres comunitarias con lo se consiguió guiar a los niños en la creación de hábitos de una forma más adecuada, por tal razón se acordó capacitar a los padres usuarios de una forma más lúdica reuniéndolos por grupos de dos hogares, pues en gran parte, la postura de los niños para con la escuela y el proceso de aprendizaje, se pone de manifiesto antes de que los niños ingresen al hogar comunitario. Las actitudes y los hábitos de los padres revisten suma importancia debido a que son las personas más importantes dentro de la vida del niño.

En el caso de los talleres para Padres, estos son la oportunidad ideal para que los papás descubran ellos mismos sus cualidades como progenitores y educadores, sus capacidades y su potencial de mejorar su importante rol en las diversas etapas evolutivas de sus niños.

Las madres comunitarias continuarán con los procesos mediante las actividades sugeridas con los niños y padres de familia ya que existe una fuerte correlación entre la participación de los padres en el hogar infantil y el logro de sus hijos.

## **RECOMENDACIONES**

### **A las madres comunitarias de la asociación Bilbao**

Es fundamental que sean muy concretas en las peticiones que hacen a los menores: no pedirle "que se porte bien", sino que "recoja sus juguetes", "que se lave los dientes después de comer", así como es muy importante que tranquilicen a los padres en cuanto a los procesos de enseñanza-aprendizaje: que no se agobien, ni presionen a los niños, que den tiempo al tiempo

### **Metodológicamente**

Para lograr nuestro objetivo de crear hábitos en los niños es indispensable que se realicen refuerzos en las actividades de forma continua ya que el punto es formar al pequeño encaminándolo a seguir una serie de actividades diarias, que sin proponérselo sean esenciales para él, como, peinarse o lavarse las manos antes de comer

### **Como psicólogos**

Aunque este trabajo social-comunitario se encuentra aún disperso y con efectos de tipo micro o específico en la creación de hábitos, la tendencia es constituir proyectos cada vez más orgánicos, interinstitucionales, interdisciplinarios y de impacto más sostenido y generalizado.

### **A la universidad**

Aprovechar al máximo el espacio con el que se cuenta en Bienestar familiar para trabajar con la comunidad por lo cual sería muy importante realizar un empalme entre las estudiantes que culminan la practica profesional dirigida y quienes la inician con el fin de tener una consecución en los procesos con los cuales se trabaja.

## Referencias

-Arango, C. (1987). La relación cultura-personalidad en sectores populares y su papel en educación popular. Contrás, 7.

-Fraile, C. Premios y castigos a los niños: (22 de noviembre de 2005)

-Freire, P. La educación como práctica de la libertad. [1969] México: Siglo Veintiuno, 1990.

-Freire, P. Cartas a quien pretende enseñar. [1993] México: Siglo Veintiuno, 1996.

-Freire, P. Pedagogía de la esperanza. Un reencuentro con la Pedagogía del oprimido. México: Siglo Veintiuno, 1993.

-Freire, P. ¿Extensión o comunicación? La concientización en el medio rural. [1973] México: Siglo Veintiuno, 1993. .

-Roger, L. Manual para el jardín de niños. Distrito Escolar West Linn - Wilsonville (2003).

-López, M y Arango, M. Cómo elevar la inteligencia y motricidad del niño. ABC del bebe (2008)

-Seiededos, C; Ruiz, F; González, V; Sánchez, M. Hábitos saludables en la escuela y la higiene personal.

-Torres, A, (2003). ¿De jóvenes? Bogota D.C. Círculo de Lectura alternativa.

# ANEXOS

**ANEXO (1)**

Madres comunitarias pertenecientes a la Asociación Bilbao

Nombre	Edad	Sexo	Estado civil	Escolaridad	Estrato	Ocupación
Consuelo Caicedo		F	Casada	Bachiller	2	Madre Comunitaria
Leonor Hernández	42	F	Casada	Bachiller	2	Madre Comunitaria
Rosa Bautista	49	F	Soltera	9°	2	Madre Comunitaria
Heidy Cajamarca	22	F	Soltera	11°	2	Madre Comunitaria Estudiante
Doris Pavón	38	F	casada	Bachiller	2	Madre Comunitaria
Delfina Coronado	55	F	casada	Bachiller	2	Madre Comunitaria
Johana Rojas	24	F	Unión libre	Bachiller	2	Madre Comunitaria
Nubia Pulido	37	F	Unión libre	Bachiller	2	Madre Comunitaria
María Castro	46	F	Unión libre	Bachiller	2	Madre Comunitaria
María Mendivelso	40	F	Casada	Bachiller	2	Madre Comunitaria
Lucero González	32	F	Unión libre	Bachiller	2	Madre Comunitaria



¿Cuál es la razón por la que estas personas viven con usted?

---

Si **no** vive con sus familiares ¿a qué distancia vive de ellos?

- |                               |                              |
|-------------------------------|------------------------------|
| 1. _____ A menos de 5 cuadras | 4. _____ De 20 a 30 cuadras  |
| 2. _____ De 5 a 10 cuadras    | 5. _____ De 30 a 40 cuadras  |
| 3. _____ De 10 a 20 cuadras   | 6. _____ A más de 40 cuadras |

Las personas con quienes vivió la mayor parte de su niñez y adolescencia fueron (elija todas las respuestas correctas)

1. \_\_\_\_\_ sus padres biológicos que vivían juntos
2. \_\_\_\_\_ uno de sus padres biológicos (especifique: \_\_\_\_\_Madre \_\_\_\_\_ Padre)
3. \_\_\_\_\_ madre biológica y padrastro
4. \_\_\_\_\_ padre biológico y madrastra
5. \_\_\_\_\_ padres adoptivos
6. \_\_\_\_\_ otros familiares (especifique \_\_\_\_\_)

**Datos personales**

Lugar de nacimiento \_\_\_\_\_

Estado civil

Casada \_\_\_\_\_ Viuda \_\_\_\_\_ Separada \_\_\_\_\_ Divorciada \_\_\_\_\_

Unión libre \_\_\_\_\_ Otro \_\_\_\_\_

¿Hace cuánto vive con su pareja?

\_\_\_\_\_ años

En una escala de 1 a 10, indique qué tanto su relación llena sus expectativas

No es lo que esperaba 1 2 3 4 5 6 7 8 9 10 Llena mis expectativas

Su vivienda se encuentra ubicada en un barrio de estrato 1 2 3 (encierre un número).

¿En qué localidad vive usted? \_\_\_\_\_

¿En cuál de los puntos cardinales está ubicado su barrio?

Norte\_\_ Sur\_\_ Oriente\_\_ otro \_\_\_\_ ¿cuál? \_\_\_\_\_

¿En cuál Barrio vive actualmente? \_\_\_\_\_

¿Tiempo que lleva viviendo en este lugar? \_\_\_\_\_

¿Qué distancia hay de su sitio de vivienda a la tienda más cercana? \_\_\_\_\_

¿Cuál es su nivel educativo?

\_\_\_\_\_

¿Actualmente estudia? \_\_\_\_\_

¿Cuál es su ocupación?

\_\_\_\_\_

¿Qué tipo de cursos ha realizado? Panadería \_\_\_\_\_ cocina \_\_\_\_\_ belleza \_\_\_\_\_ otros \_\_ ¿Cuáles? \_\_\_\_\_

¿Qué otro tipo de actividades realiza?

Juegos de mesa \_\_\_\_\_ baile \_\_\_\_\_ ver TV \_\_\_\_\_ Futbol \_\_\_\_\_ patinaje \_\_\_\_\_ escuchar música \_\_\_\_\_ otras \_\_\_\_\_

¿Cuáles? \_\_\_\_\_

### **Religión:**

¿Con cuales de las siguientes reuniones se siente identificado?

1. \_\_\_\_\_ Protestante

4. \_\_\_\_\_ Ninguna

2. \_\_\_\_\_ Católica

5. \_\_\_\_\_ Otra (¿Cuál?)

3. \_\_\_\_\_ Judía

### **Salud**

¿Cuál es su estado de salud

actual)? \_\_\_\_\_

¿Ha tenido alguna enfermedad? \_\_\_\_\_

¿Cuál? \_\_\_\_\_ -

¿Qué tratamientos ha

recibido? \_\_\_\_\_ -

**Tú y la comunidad**

1. Ha escuchado o conoce algo sobre los derechos humanos: Si \_\_\_\_\_  
No \_\_\_\_\_

¿Cuales? \_\_\_\_\_  
\_\_\_\_\_  
\_\_\_\_\_

2. Usted en el día a día se ha sentido irrespetada: Si \_\_\_ No \_\_\_  
¿Dónde? Trabajo \_\_\_ Familia \_\_\_ Barrio \_\_\_ Centros de salud \_\_\_\_\_  
CADEL \_\_\_\_\_ Estación de policía \_\_\_\_\_

¿Porque? \_\_\_\_\_  
\_\_\_\_\_  
\_\_\_\_\_

3. ¿con quién tiene usted problemas? \_\_\_\_\_  
\_\_\_\_\_  
\_\_\_\_\_

4. ¿Cuando usted tienen problemas con otros (a) como lo resuelve? \_\_\_\_\_  
\_\_\_\_\_  
\_\_\_\_\_

5. ¿Cuando tiene un problema a quien acude? \_\_\_\_\_  
\_\_\_\_\_  
\_\_\_\_\_

**ANEXO (3))**

**Plan De Acción**

<b>OBJETIVO GENERAL</b>	<b>OBJETIVOS ESPECIFICOS</b>	<b>LINEAS DE BASE</b>	<b>INDICADORES DE LOGRO</b>	<b>METAS</b>	<b>ACTIVIDADES</b>
Capacitar a las madres comunitarias para que sean formadoras y multiplicadoras de hábitos en los niños de la asociación Bilbao	Guiar al niño en una serie de actividades diarias tales como lavarse las manos y realizar la actividad de vamos a comer de forma adecuada	Línea de base 1		Meta 1	Actividad 1
		Algunos niños les molesta asearse las manos, cara y dientes.	Se incentivo a las madres comunitarias para que guiaran a los niños en la realización de la actividad	Lograr que el niño tome de forma positiva el aseo de sus manos y dientes	Jugamos a lavarnos: Es una actividad muy sencilla, de juego simbólico en la que el niño cogerá diferentes juguetes, relacionados con el aseo corporal y jugará a hacer que se baña.
		Línea de base 2		Meta 2	Actividad 2
		Varios niños tienen un uso inadecuado de la cuchara a la hora del almuerzo	Se logró que los niños entendieran la importancia del uso adecuado de la cuchara	Hacer que el niño aprenda a lavarse manos y cepillarse en el transcurso de la actividad de vamos a comer	Vamos a comer
		Línea de base 3		Meta 3	Actividad 3
		Partimos del nivel de desarrollo de los niños, es decir, de sus aprendizajes previos movilizándolos y afirmándolos correctamente	Los niños aprendieron la canción y sus gestos por imitación	Enseñar a los niños a lavarse a través de canciones en las que aparece algún hábito higiénico.	Pimpón el muñeco: Los niños aprenden la canción y sus gestos por imitación al guía y mediante soportes como un CD de música.

## ANEXO (4)

### Actividades Para Refuerzo En La Creación De Hábitos

#### 1) Encuesta

1. Sexo:

- Niño / niña

2. ¿Con qué frecuencia te lavas los dientes?

- Cuando me levanto
- Antes de acostarte
- Después de cada comida
- De vez en cuando

3. ¿Quién te ha enseñado a lavarte los dientes?

- Tus padres
- La televisión
- En el colegio
- Nadie
- Otros (nombrarlos)

4. ¿Cuántas veces a la semana te bañas o te duchas?

Ninguna

- Una
- Dos
- Tres
- Más de tres

5. ¿Te lavas las manos antes y después de las comidas?

- Siempre

- A veces
- Nunca

6. ¿Te lavas las manos antes y después de ir al baño?

- Siempre
- A veces
- Nunca

**2) Charla informativa a las madres comunitarias.** Tema: “Importancia de la higiene corporal”

**3) Presentamos a los niños los objetos relacionados con el aseo y les explicamos para qué se utilizan:**

- Esponja
- Jabón
- Gel
- Pasta de diente
- Cepillo de dientes
- Peine
- Champú
- Cortauñas
- Toalla

**4) Taller de canciones:**

Enseñamos a los niños a lavarse a través de canciones en las que aparece algún hábito higiénico.” Pimpón es un muñeco” y “Todos los patitos”. Deberán aprender la canción y sus gestos por imitación, mediante soportes como un CD de música.

### 5) Taller de cuenta cuentos:

Enseñamos a los niños a cepillarse los dientes por medio de un cuento en el que el protagonista realiza hábitos de higiene como: “Teo en el baño” o “Coco se lava los dientes”. Les contamos el cuento mostrando los dibujos.

### 6) Jugamos a lavarnos

Es una actividad muy sencilla, de juego simbólico en la que el niño coge diferentes juguetes, relacionados con el aseo corporal y juega a hacer que se baña.

### 7) Jugamos a lavar un muñeco:

Esta actividad es parecida a la anterior pero con la siguiente variante: se le explica al niño que el muñeco se ha ensuciado y hay que lavarle el cuerpo, con juguetes relativos al baño y de forma simulada.

### 8) Colorear fichas de dibujos relacionados con la higiene:

Repartimos cada día a cada niño un dibujo en el que aparece la silueta de un cepillo de dientes y demás instrumentos de higiene para que los puedan

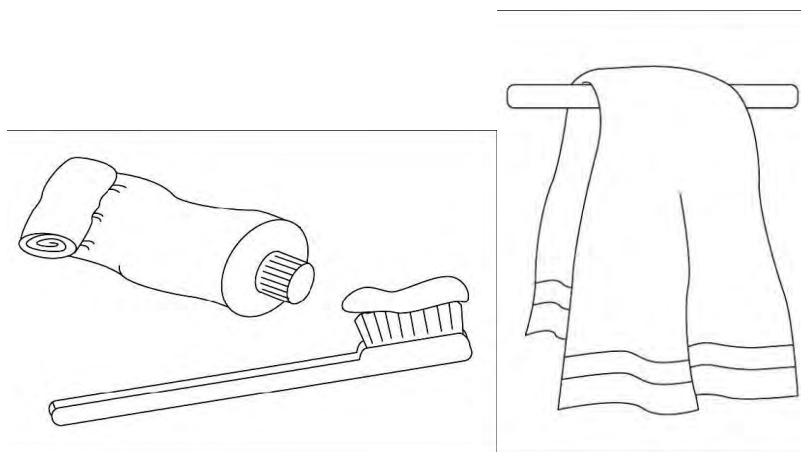

colorear y colocar por en el hogar comunitario al finalizar.

**9) Concurso: “Nuestra mascota del aseo “**

Cada niño realiza un dibujo de una mascota, relacionado con algún instrumento de la higiene. Una vez finalizado, los niños eligen el dibujo que desean que sea la mascota de la higiene en el hogar. Así mismo eligen su nombre.

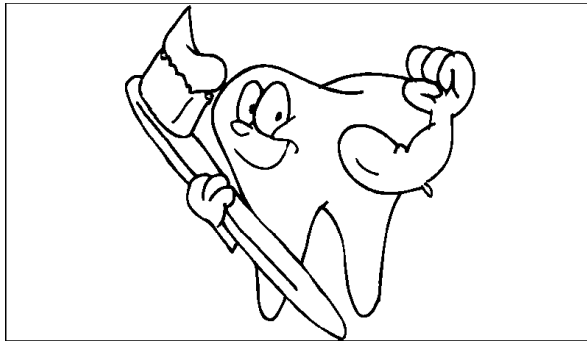

**10) Unir con flechas.** Presentamos a los niños una lámina. En la izquierda aparecen distintas situaciones tales como:

- *Una niña con la cara sucia*
- *Niño despeinado*
- *Niño con la ropa sucia*
- *Dientes sucios*

Los niños unen estas situaciones con imágenes que aparecen a la derecha:

- *Peine*
- *Jabón*

- *Detergente de la ropa*
- *Pasta y cepillo de dientes*

Finalmente los niños dibujan como quedarán los niños de los dibujos de la primera situación una vez aseados.

**11) Enumerar los objetos de higiene que tienen en sus propios cuartos de baño**



**12) Juego de mímica:** Se realizan fichas con dibujos de elementos del aseo: peine, jabón, dentífrico, toalla, cepillo de dientes Y se introducen en una *bolsa*.

Un niño saca una ficha al azar y a través de mímica, describe dicho objeto para que sus compañeros lo adivinen. Sale a hacer la siguiente representación el niño que acertó.

**13) Juego del memorión.** Se harán tarjetas en parejas, una de ellas tendrá el dibujo del objeto de aseo y la otra tendrá su nombre. Las tarjetas se pondrán boca abajo y mezcladas. El juego consiste en que los niños por turnos

irán levantado las tarjetas de dos en dos con la intención de emparejarlas (dibujo y nombre).

**14) Actividad para realizar en casa junto con sus padres.**

Encuesta:

a) Responder verdadero o falso:

- El piojo es un insecto.
- El piojo mide unos 3 mm.
- El huevo del piojo se llama liendre.
- La liendre se adhiere a las puntas del pelo.
- Los piojos se alimentan de sangre.
- Los piojos se pueden observar a simple vista.
- Los piojos se pasan al pelo sucio.

b) Esta vez responder con si o no: ¿los piojos se ocultan en ...?

- Los gorros
- Las almohadas
- Las lámparas
- Los abrigos
- Las bufandas
- Los libros

- Los guantes de lanas
- El pelo de los niños
- El pelo de las niñas

**15) ¿Qué pasaría si...?** Con esta actividad se pretende hacer pensar a los niños que ocurriría, en caso de incumplirse alguna norma de aseo:

¿Qué pasaría si...?

- No te cepillaras los dientes
- No te lavarás las manos
- No te lavarás los pies
- No te cambiaras de ropa
- No te peinaras
- No te lavarás el pelo

Con estas actividades se pretendió diagnosticar.

- Grado de implicación de las familias y otras instituciones
- Grado de implicación del niño en las actividades.
- Grado de conexión y empatía entre los niños y entre los niños y madre comunitaria.

.





