

**LOS PROBLEMAS PSICOSOCIALES QUE ENFRENTA LA MUJER CABEZA
DE FAMILIA, DE LA CORPORACION CORMUCAFA EN EL MUNICIPIO DE
MEDELLIN**

Evelin María Soto Acosta

Felisa Sunilda Rivas Córdoba

UNIVERSIDAD NACIONAL ABIERTA Y A DISTANCIA - UNAD

Escuela de Ciencias Sociales, Artes y Humanidades

Programa de Psicología

Medellín, Colombia

2010

**LOS PROBLEMAS PSICOSOCIALES QUE ENFRENTA LA MUJER CABEZA
DE FAMILIA, DE LA CORPORACION CORMUCAFA EN EL MUNICIPIO DE
MEDELLIN**

Evelin María Soto Acosta

Felisa Sunilda Rivas Córdoba

Asesor

Hernando Alfonso Arias Valencia

**Trabajo de grado presentado como requisito para obtener el título de
psicólogo**

UNIVERSIDAD NACIONAL ABIERTA Y A DISTANCIA - UNAD

Escuela de Ciencias Sociales, Artes y Humanidades

Programa de Psicología

Medellín, Colombia

2010

Nota De Aceptación

Presidente del Jurado

Jurado

Jurado

Medellín, 2010.

DEDICATORIA

A nuestros padres y hermanos (as)

Por su apoyo incondicional, porque con amor sembraron los valores y principios que hoy nos acompaña; quienes nos han ofrecido la mano cuando han visto que estamos a punto de caer, nos han dado ánimos cuando ven que vamos a desfallecer, esperamos se sientan orgullosos porque sus esfuerzos fueron productivos.

A nuestros hijos

Que son el motor de nuestra vida, nos animan a seguir luchando por nuestros objetivos y a no desfallecer en ningún momento de la vida.

A Dios

Por darnos la fuerza suficiente para salir adelante en los momentos más difíciles de nuestra vida. Quien ha forjado en nuestra vida un camino lleno de oportunidades. Y nos ha dado grandes satisfacciones tanto en la vida laboral como en la personal.

Y por último

A todas aquellas personas quienes buscan usar la ciencia en pos de ayudar a los demás.

AGRADECIMIENTOS

Expresamos nuestros agradecimientos a todas aquellas personas que de una u otra forma colaboraron para que este proyecto pudiera realizarse. Especialmente a la doctora GLORIA AMPARO LONDOÑO ALVAREZ directora General de la Corporación Mujer Cabeza de Familia – CORMUCAFA siglo XXI, quienes nos brindó la oportunidad de desarrollar este proyecto en su Corporación, al doctor HERNANDO ALFONSO ARIAS VALENCIA quien con su dedicación y asesoría estuvo siempre atento a las dificultades, sugerencias y resultados pertinentes para llevar a cabo los objetivos establecidos en el curso de profundización y en la realización de éste proyecto de grado.

INDICE

RESUMEN.....	xi
INTRODUCCION.....	xiii
1. EL PROBLEMA DE INVESTIGACIÓN.....	16
1.1. Descripción del Problema.....	16
1.2. Planteamiento del Problema.....	19
1.3. Justificación.....	23
1.4. Formulación del Problema.....	24
2. OBJETIVOS.....	25
2.1. Objetivo General.....	25
2.2. Objetivos Específicos.....	25
3. MARCO REFERENCIAL.....	26
3.1. Marco Teórico.....	27
3.2. Marco Histórico – Situacional.....	32
3.3. Marco Conceptual.....	34
3.3.1. Causalidad Circular	35
3.3.2. Equicausalidad.....	35
3.3.3. Familia Monoparental.....	36
3.3.4. Homeostasis.....	36
3.3.5. Morfogénesis.....	37
3.3.6. Self.....	37
3.3.7. Síntoma.....	38

3.3.8. Tipologías de las Familias Monoparentales.....	38
3.4. Hipótesis.....	40
4. METODOLOGIA.....	41
4.1. Diseño de la Investigación.....	42
4.2. Instrumentos.....	43
4.2.1. La Encuesta.....	43
4.2.2. Observación Participante.....	45
4.2.3. Grupo Focal.....	46
4.3. Sistematización.....	48
4.4. Análisis.....	94
4.5. Diagnóstico.....	96
4.5.1. Situacional.....	96
4.5.2. Estructural.....	98
4.5.3. Funcional.....	99
5. PROPUESTA INTERVENTIVA.....	100
A. Resumen Ejecutivo de la Propuesta.....	100
B. Plataforma de Gestión de la Propuesta.....	100
C. Soporte Teórico de la Propuesta	101
D. Justificación de la Propuesta	113
E. Objetivos de la Propuesta	113
F. Metodología de la Propuesta	114
G. Cronograma de Actividades.....	115
H. Presupuesto.....	116

5.1. Aplicación.....	117
5.2. Resultados.....	134
6. CONCLUSIONES.....	136
BIBLIOGRAFIA.....	139
Consultadas.....	139
Referenciada.....	139
ANEXOS.....	144
Anexo 1: Evaluación del Entorno Familiar y Social	145
Anexo 2: Evidencia Fotográfica.....	150

INDICE DE TABLAS

Tabla 1: Estado Civil.....	49
Tabla 2: Ambiente Familiar.....	50
Tabla 3: Relación Intrafamiliar.....	50
Tabla 4: Problemáticas Intrafamiliares.....	51
Tabla 5: Apoyo y/o Asesoría a Nivel Familiar.....	52
Tabla 6: Fuentes de Ingresos.....	53
Tabla 7: Aportes Económicos.....	53
Tabla 8: Ingresos Mensuales.....	54
Tabla 9: Egresos Mensuales.....	55
Tabla 10: Nivel Cultural y Educativo.....	55
Tabla 11: Problemas de Desplazamiento.....	56

Tabla 12: Ingreso de Iluminación Natural.....	56
Tabla 13: Ventilación/Iluminación de la Vivienda.....	57
Tabla 14: Iluminación de la Vivienda.....	57
Tabla 15: Las Ventanas.....	58
Tabla 16: Tipo de Vivienda.....	58
Tabla 17: Tenencia de la Vivienda.....	59
Tabla 18: Servicios Públicos.....	59
Tabla 19: Dormitorios de la Vivienda.....	60
Tabla 20: Personas por Dormitorio.....	60
Tabla 21: Puerta en la Habitación.....	61
Tabla 22: Puerta en los baños.....	61
Tabla 23: Paredes.....	61
Tabla 24: Ruinas y Deterioros.....	62
Tabla 25: Existencia de Humedad.....	62
Tabla 26: Tenencia de Materiales Escolares.....	62
Tabla 27: Espacio Dedicado al Estudio.....	63
Tabla 28: Horario de Estudio.....	63
Tabla 29: Acompañamiento de los Niños.....	64
Tabla 30: Comunicación Intrafamiliar.....	64
Tabla 31: Influencia para la no Comunicación.....	65
Tabla 32: Relación con la Escuela.....	66
Tabla 33: Condiciones de Orden Público.....	66
Tabla 34: Corrección o Castigo de los Niños.....	67

Tabla 35: Razones para Aplicar el Castigo.....	68
Tabla 36: Simbología Utilizados en el Familiograma.....	69
Tabla 37: Familia GECF.....	72
Tabla 38: Familia JCV.....	77
Tabla 39: Familia PAOG.....	82
Tabla 40: Familia BIOV.....	88
Tabla 41: Cronograma de Actividades	115
Tabla 42: Presupuesto de la Investigación.....	116
Tabla 43: Informe Metodológico del Impacto, Mujer Cabeza de Familia..	118
Tabla 44: Informe Metodológico del Impacto, Proyecto de Vida.....	120
Tabla 45: Informe Metodológico del Impacto, Apoyo Social y Amistad....	122
Tabla 46: Informe Metodológico del Impacto, Adolescencia y sus cambios emocionales.....	124
Tabla 47: Informe Metodológico del Impacto, Conflicto y Crisis Familiares.....	126
Tabla 48: Informe Metodológico del Impacto, Comunicación Asertiva.....	128
Tabla 49: Informe Metodológico del Impacto, Autoestima y Autoconcepto.....	130
Tabla 50: Informe Metodológico del Impacto, Violencia Intrafamiliar	132

RESUMEN

Con el propósito de efectuar un estudio y a la vez una práctica del curso de profundización en Desarrollo Humano y Familia, se realizó el presente proyecto, aplicándolo en la Corporación Mujer Cabeza de Familia – CORMUCAFA siglo XXI de la ciudad de Medellín, Antioquia. Dándole así inicio con la realización de una encuesta cuyo fin es identificar los diferentes problemas psicosociales que tienen estas mujeres dentro de la sociedad en la que vivimos.

El proyecto consta de cuatro capítulos, tomando como tema principal del primer capítulo la explicación del problema de estudio, el contexto que presenta el mismo y la descripción general del proyecto realizado. El segundo capítulo trata sobre el planteamiento teórico y metodológico de la experiencia de la sistematización así como los resultados obtenidos mediante las diferentes técnicas de investigación utilizadas. El tercer capítulo describe la propuesta de intervención y su ejecución con las mujeres cabeza de familia de la Corporación y sus respectivas familias, y como último realizamos la presentación de las conclusiones del proyecto.

SUMMARY

With the purpose to make a study and at the same time a practice in depth in the course “Desarrollo Humano y Familia”, the present project was done, applied in the “Mujer Cabeza de Familia” Corporation – CORMUCAFA siglo XXI, of the

Medellín City, Antioquia. Thus giving start to a survey designed to identify different women`s psychosocial problems into the actual Society.

The project consist in four chapters, in the first chapter is a completed projects overview, explain the core of the study, the context in self. The second chapter discusses the theoretical and methodological systematization and shows the results obtained by different investigation techniques applied. The third chapter describes the proposed intervention and its implementation with the participant.

INTRODUCCIÓN

“Si uno sabe lo que hará, está limitado, pero si sabe mejor lo que no hará, entonces habrá una enorme cantidad de cosas que podrá hacer”

Goolishian.

En este proyecto se analizará el desarrollo psicosocial de una familia encabezada por una mujer y quien es miembro activo de la Corporación CORMUCAFA siglo XXI; mujeres que se caracterizan por la lucha constante de salir adelante y sobrevivir en la ciudad de Medellín. La mayoría de ellas trabajan en el sector informal de la economía obteniendo un salario mínimo sin prestaciones sociales y con el que tienen que sacar adelante una familia numerosa, lo cual las hacen más vulnerables porque acusan mayor atención en razón a la especificidad de sus problemas, esto las conlleva a que se sumerjan en la pobreza, la marginación y la estigmatización.

Durante todos los tiempos se ha identificado a la mujer, no solo desde un punto maternal sino también del mercado laboral. Adaptándose así la familia a un doble funcionamiento de la mujer que se encuentra caracterizado por la vinculación en el sector laboral y el mantenimiento del hogar. La familia se disminuye en su tamaño, al faltar el conyugue y hay un cambio en la característica familiar ya que pasa de ser una familia nuclear a una familia monoparental.

Estos sistemas familiares se distinguen porque sus hijos tienen pocas vivencias de conflictos o maltrato en el hogar, debido a que la madre satisface sus necesidades emocionales, debido a la calidez, la aceptación y la libertad de expresión de las emociones o de los sentimientos y la satisfacción que siente el niño por el cariño que es constante por parte de la madre. Criar a los niños es una ardua responsabilidad y aun más si se trata de una madre sola; lo cual ha repercutido en el rol de las mujeres, como madres y padres a la vez, responsables de los cuidados de los niños. Como dice Arenas (2000), “Las mujeres en su rol de madre posee objetivos primordiales dentro de la sociedad, el ser madres y responsables de la educación y desarrollo del niño¹.”

Para muchas de estas madres el apoyo de su familia y principalmente del gobierno es de suma importancia, ya que de ellos depende su estabilidad, tanto emocional como económica.

Cuando la queja de una persona o un integrante de la familia, su inconformidad con la vida familiar, son la indicación de que lo que sucede en el sistema amerita una revisión, una reflexión y un replanteamiento. Por ello los síntomas que se presentan dentro de una familia monoparental son de sumo cuidado y completamente delicados, ya que se encuentra más cerca del riesgo de sufrir síntomas que desintegren la familia, que los que se presentan en una familia nuclear.

¹ G. Arenas (2000) mencionado por Dilia I. Martínez Soria.

Ejemplo de esta situación se presenta en el hogar de GECF, quien siendo mujer cabeza de familia resultado de una separación, con dos hijos, uno con 15 años de edad, quien atraviesa por la etapa de la adolescencia y una niña adoptiva de 8 años de edad. Esta madre se encuentra viviendo en hacinamiento, en una pequeña habitación de la casa de sus padres, donde se sostiene gracias a la poca ayuda económica que recibe de sus hermanos, y sin contar con el apoyo, tanto afectivo como económico, del esposo. Esta mujer enfrenta graves problemas económicos debido a que no cuenta con un trabajo por no tener un arte o un oficio determinado; la desunión del hogar por la crisis de la adolescencia que sufre el hijo mayor y por los síntomas que ha venido presentando la hija por el alejamiento y la separación de sus padres, generando dificultades comunicacionales y emocionales.

Este ejemplo es una pequeña ilustración de los problemas que atraviesan las familias vinculadas a la Corporación, las cuales se analizarán y estudiarán con detenimiento durante el transcurso de la investigación.

1. EL PROBLEMA DE INVESTIGACIÓN

Las condiciones psicosociales de las mujeres cabeza de familia perteneciente a la Corporación CORMUCAFA siglo XXI, se caracterizan por presentar una baja autoestima, educación académica incompleta y sin estabilidad emocional ni económica.

1.1. DESCRIPCION DEL PROBLEMA

La mujer tiene por naturaleza la generación de vida, ella representa el símbolo de la unión y es la parte fundamental para la estabilidad del sistema familiar, donde junto con el hombre puede llegar a asumir el papel de cabeza de familia. Desde los inicios de los tiempos se ha visto la discriminación hacia la mujer en el campo laboral, ya que a muchas de ellas, principalmente las que viven en la pobreza, no han tenido la oportunidad de prepararse académicamente o por lo menos capacitarse en un arte que le permita generar ingresos para su sistema familiar.

Cabe decir que es la mujer quien se encarga de inculcar en el sistema familiar los valores, principios, aspiraciones, comportamientos y todo aquello que en esencia es el ser humano, como dice Ryan (1987) “La inquietud por los valores y la moral de los jóvenes es una preocupación permanente de los adultos.²” Por ello es importante entender que la cultura familiar es transmitida por los valores inculcados y por la actitud en todos los órdenes de la vida, es así que

² Ryan (1987) Desarrollo del carácter en las escuelas y más allá de ellas.

los niños van incorporando en su vida, su personalidad todo aquello que ven. Por lo tanto, se dice que la mujer es quien por permanecer la mayor parte del tiempo con sus hijos tiene la responsabilidad total de su educación moral; y es ella quien de una forma admirable ha comenzado a abrirse espacios, teniendo que repartir su tiempo para sostener económicamente su sistema familiar y cumplir con su papel de madre. Razones por las cuales se le presentan conflictos tanto laborales como familiares, siendo esta una de las causas para que no tenga una oportunidad en el mercado laboral.

Las mujeres cabeza de familia de la Corporación CORMUCAFA siglo XXI, han asumido la responsabilidad de trabajar, aunque constantemente se vean enfrentadas a desconsoladores retrocesos, viven en un deterioro alarmante y progresivo de sus condiciones de vida, y violación de sus derechos laborales, económicos, políticos, sociales y culturales. Obteniendo así una carga económica y psicológica, produciendo el aumento de sus horas laborables, las cargas emocionales y físicas. Estos sistemas familiares viven con una problemática muy amplia que repercute en muchos ámbitos de sus vidas cotidianas. La situación en la que viven no es homogénea, pero el solo hecho de estar encabezado por una mujer, supone una problemática común, y este depende especialmente de las circunstancias de cada cual y de las variables como del nivel educativo, ingresos, actividad laboral, entre otros; algunos de estos aspectos descriptivamente son:

a. El empleo, aspectos económicos. Las mujeres de la Corporación CORMUCAFA siglo XXI se ven obligadas a trabajar recibiendo una

remuneración baja, debido a que el nivel educativo, el estado civil, la edad, la experiencia laboral y profesional antes de la situación de monoparentalidad, sean tomados como factores fundamentales que influyan y determinen la cantidad de sus ingresos.

b. Educación. El bajo nivel educativo de las mujeres de la Corporación CORMUCAFA siglo XXI, es uno de los factores que hacen que se perpetúe la pobreza, para lo cual la Corporación efectúa periódicamente capacitaciones con el fin de ampliar el conocimiento y estrategias en las ventas. Muchas de estas mujeres proceden de clases bajas o medias, donde no les dan la importancia que tiene la educación, y más aún a la de una mujer. Los planes de vida de muchas de estas mujeres se ven enfocadas en la aspiración de casarse y formar una nueva familia, pero al pasar de los años y romperse ese vínculo matrimonial, no tienen ninguna manera o forma de salir adelante, hallándose en la pobreza, no únicamente económica sino también de recursos personales, de habilidades para emprender nuevas actividades. Por lo que se necesita que se les brinde la motivación y la oportunidad de continuar con sus estudios académicos para así mejorar sus expectativas de vida.

c. Problemática psicosocial. Las mujeres de la Corporación CORMUCAFA siglo XXI, tienen limitadas las posibilidades de distracción o libre esparcimiento, debido a que al perder al conyugue, se alejan de sus amistades, perdiendo la seguridad que éste le proyectaba, tanto para ella como para el resto de los miembros de la familia. Además que debido a su doble trabajo, como el

cuidado de los niños y a la vez proveer el sustento económico, crea en ella una percepción o un sentimiento de aislamiento y soledad.

1.2. PLANTEAMIENTO DEL PROBLEMA

La familia, siendo la organización primaria dentro de la sociedad, debe garantizar a cada uno de sus miembros protección, seguridad, comunicación y una buena estabilidad, donde están incluidos el bienestar emocional, la satisfacción con la vida y la autoestima. Según Zuluaga³, el sistema familiar y sus formas de funcionamiento son:

“Partes interconectadas que funcionan como un todo, cambia si se le quitan o añaden partes; si se divide un sistema en 2 no se consiguen 2 sistemas más pequeños, sino un sistema defectuoso, que probablemente, no funcionará. La disposición de las piezas es fundamental, pues las partes están conectadas y funcionan juntas y su comportamiento depende de la estructura global, si ella cambia, se modifica el comportamiento del sistema. Serie de partes, donde las propiedades esenciales no se alteran al quitar o añadir más piezas. Al dividirlo, se consiguen 2 montones más pequeños, pues la distribución de las piezas no es importante, ya que no están conectadas y funcionan por separado. Es independientemente de la otra, pues no hay relación entre las partes”.

Cabe decir que, los sistemas familiares vinculados a la Corporación CORMUCAFA siglo XXI, son familias monoparentales resultado de la separación, divorcio, viudez o discapacidad de algún miembro de la familia; por

³ Zuluaga, Beatriz. 2007. Relaciones familiares.

lo tanto podemos decir que cada uno de los subsistemas en interacción (como son los miembros de la familia) tiene una serie de mecanismos que permiten, parcialmente al menos, amortiguar efectos negativos sobre sí o aprovechar efectos positivos que le proporciona la contraparte, refiriéndose así a los diferentes reflejos como son las condiciones o afectaciones psíquicas que llegan a sentir cada uno de los miembros del sistema familiar (como es la baja autoestima, el bienestar y el apoyo); estos individuos deben someterse a modificaciones recíprocas, por lo que deben adaptarse a su nueva situación, siendo así resilientes, tener la capacidad de soportar las diferentes presiones (estrés) sin perder la estructura y las funciones esenciales de mantenimiento del sistema familiar⁴. Al describirlo mejor podemos decir que el autoestima, descrito por Undurraga y Avendaño (1998)⁵ es referido a:

“La confianza básica en las propias potencialidades y registra dos componentes esenciales: la valía personal y el sentimiento de capacidad personal. La valía personal es la valoración positiva o negativa que la persona tiene de su autoconcepto (imagen de sí mismo), incluidas las emociones asociadas con esta valoración y las actitudes respecto de sí mismo. El sentimiento de capacidad personal alude por su parte a las expectativas que tiene una persona de ser capaz, de hacer de manera exitosa lo que tiene que hacer, es decir, su autoeficacia.”

⁴ Henry Granada, La perspectiva de la interculturalidad.

⁵ Undurraga y Avendaño. 1998, Dimensión psicológica de la pobreza, pag. 57

Pero a la vez la mayoría de los seres humanos, como lo describe en Grano de Arena Familiar (2009)⁶, tienen en el interior sentimientos no resueltos, aunque no siempre se sea consciente de tal situación. Los sentimientos ocultos de dolor suelen convertirse en enojo, y con el tiempo se tornan en un elemento que perjudica el ser de la persona, dando así lugar a la depresión. Estos sentimientos pueden asumir diversos matices y formas: odio hacia sí mismos, ataques de ansiedad, repentinos cambios de humor, culpas, reacciones exageradas, hipersensibilidad, encontrar el lado negativo en situaciones positivas o sentirse impotentes y autodestructivos; Estado denominado como baja autoestima. Para que no continúen en el estado de depresión y enojo (baja autoestima) es necesario que cada individuo realice un autoconocimiento de su self, con el fin de reconocer las diferentes problemáticas que por cualquier motivo han quedado en el olvido o no han querido retomarlo, para no ocasionar más conflictos dentro de su vínculo familiar; y así buscar una solución viable.

El bienestar se ve en las conductas favorables al mantenimiento de la salud física y mental e influye a través de las vías psicofisiológicas en el funcionamiento de los sistemas familiares. Tomando nuevamente a Undurraga y Avendaño (1998)⁷ quien dice que:

“Se entiende entonces que la satisfacción con la vida es el elemento cognitivo del constructo “bienestar subjetivo” y se define como el sentimiento de

⁶ Grano de Arena Familiar, 2009. Construcción de valores en familia, pag. 28

⁷ Undurraga y Avendaño. 1998, Dimensión psicológica de la pobreza

bienestar en relación consigo mismo en la propia vida, diferenciándose de la aprobación-desaprobación o del grado de satisfacción con las condiciones objetivas de vida; es básicamente una estimación subjetiva.”

El bienestar es relacionado con la felicidad y la satisfacción con la vida, donde debe existir un balance entre la proyección del futuro y los logros que se obtienen en el presente, por ello toda persona se interesa en el trabajo, la salud, las condiciones materiales de la vida, las relaciones interpersonales, las relaciones sexuales y afectivas con la pareja, y la relación con la familia.

Con referencia al apoyo emocional siendo este fundamental para la mujer cabeza de familia, perteneciente a la Corporación CORMUCAFA siglo XXI, ya que el sentirse sola en una tarea tan difícil como es el sostener una casa económicamente y mantener a sus hijos, crea la necesidad de sentirse apoyada o simplemente poder contar con alguna persona que las escuche, en ese momento tan difícil para ellas; como menciona Barrón (1996)⁸:

“El apoyo emocional, se refiere a la disponibilidad de alguien con quien hablar, e incluye aquellas conductas que fomentan los sentimientos de bienestar afectivo, y que provocan que el sujeto se sienta querido, respetado y que crea que tiene personas a su disposición que pueden proporcionarle cariño y seguridad. En suma, se trata de expresiones o demostraciones de amor, afecto, cariño, simpatía, empatía y/o pertenencia a grupos.”

Las mujeres cabeza de familia que integran la Corporación CORMUCAFA siglo XXI, tienen como problemática principal la pobreza, siendo el estado de la

⁸ Barrón (1996). Apoyo social: aspectos teóricos y aplicaciones.

pobreza feminizada; debido a que son las mujeres quienes tienen que hacer frente a las circunstancias económicas, a la responsabilidad de la educación y al cuidado de los hijos; no contando con los recursos suficientes para salir a flote y viviendo en una condición de marginalidad, siendo así, tanto la madre como el hijo, víctimas de un panorama desolador, que se compone de una situación de pobreza severa o próxima a ella, añadiéndole así, el bajo nivel cultural y escolar, insuficiencia en la formación profesional y en muchas ocasiones el rechazo de la organización social en la que deben desenvolverse.

1.3. JUSTIFICACION

La mujer necesita y debe ser valorada, apoyada en su capacidad, constancia y esfuerzo, en el logro de sus metas profesionales, laborales y familiares, ya que es el eje fundamental del sistema familiar.

Por ello se hace imperioso fortalecer el vínculo del sistema familiar apoyando a la mujer, siendo ella quien asume la responsabilidad del hogar, sin importar la situación que se presente y las condiciones físicas en las que se encuentre. Siendo ella quien asume la jefatura del hogar, pero hay que tener en cuenta que Mujer Cabeza de Familia es aquella mujer que siendo soltera o casada, tiene a su cargo, tanto económica como socialmente de una forma permanente, a sus hijos y/o otras personas incapacitadas para trabajar, ya sea por ausencia permanente o incapacidad física, sensorial, psíquica o moral del cónyuge o compañero permanente, así como deficiencia sustancial de ayuda de los demás miembros del núcleo familiar; por lo tanto al ayudar a la Mujer Cabeza

de Familia también se le ayuda al sistema familiar, reconociendo así una realidad y llegando a fortalecer a la familia.

Estas mujeres, primordialmente la Mujer Cabeza de Familia de la Corporación CORMUCAFA siglo XXI, necesitan sentirse apoyadas tanto laboral como emocionalmente, tener una mayor autoestima y autoconcepto, saber manejar sus diferentes estados anímicos, tanto de las personas que la rodean como el de ellas mismas, establecer un proyecto de vida favorable para cada una de ellas, saber manejar cada una de las problemáticas que el día a día trae, incluyendo las diferentes problemáticas que puedan tener cada uno de los miembros de sus familias. Y primordialmente implantar dentro de la Corporación la empatía hacia cada uno de sus miembros y sus respectivas familias.

1.4. FORMULACION DEL PROBLEMA

¿Cuáles son las condiciones psicosociales que afectan a las veinticinco (25) mujeres cabeza de familia que integran la Corporación CORMUCAFA, siglo XXI?

2. OBJETIVOS

2.1. OBJETIVO GENERAL

Realizar un diagnóstico de las condiciones psicosociales con las que viven las mujeres cabeza de familia y emprender acciones para la solución de los diferentes problemas encontrados.

2.2. OBJETIVOS ESPECIFICOS

- a) Identificar las problemáticas y necesidades psicosociales que tienen las mujeres cabeza de familia de la Corporación CORMUCAFA siglo XXI.
- b) Intervenir las problemáticas psicosociales identificadas en las mujeres cabeza de familia vinculadas en la Corporación CORMUCAFA siglo XXI.
- c) Promover la cultura de proyecto de vida en las mujeres de la Corporación CORMUCAFA siglo XXI, como un medio de búsqueda de una mejor calidad de vida.

3. MARCO REFERENCIAL

El contexto en el que vive, la mujer cabeza de familia de la Corporación CORMUCAFA siglo XXI, aporta a cada uno de sus miembros la conducta, los comportamientos y lo que cada persona es, por ejemplo se aprenden los roles, las reglas, que se debe o no hacer; aunque el contexto social en el cual vivan haya sido marcado como erróneo. Como es descrito por Mora⁹ “Para el modelo sistémico el termino comportamiento se utiliza como un sinónimo de conducta y a esta se le entiende como algo funcional que implica un conflicto y que debe ser comprendida en función del campo o en el contexto en el que ocurre, con esto quiere decir que para comprender el comportamiento como al mismo ser humano se requiere primero comprender el contexto del cual forma parte (familia)”

Estos comportamientos o conductas se llegan a relacionar tanto con la motivación como de los aprendizajes que se obtiene previamente, siendo descrito y explicado por Bandura (1991)¹⁰ así:

“Entre las variables determinantes del aprendizaje autorregulado se encuentran las que conciernen al ser como individuo –como la motivación, los conocimientos previos o las estrategias de aprendizaje-, las referidas a la actuación, o conductuales como la auto-observación, la autoevaluación y la

⁹ Mora Espinosa, Hector Hugo. <http://www.buenastareas.com/ensayos/Enfoque-Sistemico/5279.html>.

¹⁰ Bandura (1991) Social Cognitive Theory of Self-regulation, P. 248-287

autorreacción; y las contextuales, que corresponde al entorno donde se produce la autorregulación o feedback externo.”

Pero también Graham y Harris (citados por González, 2001)¹¹ definen estas conductas, así:

“La autoobservación tiene que ver con la supervisión sistemática que realiza el individuo de su propia actuación; la autoevaluación implica la comparación con un criterio previo determinado, y la autorreacción se refiere a las respuestas que produce el individuo ante su propia actuación. Estos subprocesos no son ni excluyentes ni secuenciales, pudiendo darse el caso de que mientras se observa una conducta propia, se compare con ciertas metas o parámetros preestablecidos y, simultáneamente, se produzca una reacción de aceptación o rechazo ante dicha conducta. De igual forma, las autoevaluaciones y/o autorreacciones sirven como punto de partida para realizar nuevas observaciones de los mismos, u otros aspectos conductuales. Estos subprocesos, a su vez, se encuentran en íntima relación con las variables contextuales, pudiendo éstas potenciar, frenar o, hasta detener, el desarrollo de la autorregulación.”

3.1. MARCO TEORICO

Este proyecto está basado en la teoría general de sistemas, que fue desarrollada por el biólogo Ludwig von Bertalanffy (1940)¹², quien la definió

¹¹ Gonzalez, A. (2001) Autorregulación del aprendizaje: una difícil tarea. P. 30-67

como “un sistema es un conjunto de elementos interrelacionados”, esto quiere decir que existe una interacción entre las partes y entre éstas y el entorno. Estas interacciones son importantes debido a la necesidad de distinguir entre las variables de entrada generadas por el entorno y las de salida generada por el propio sistema.

Es las interrelaciones tanto familiar como laboral, en el caso de las mujeres de la Corporación CORMUCAFA siglo XXI, se realiza constantemente una retroalimentación, como dice Wiener (1939)¹³ “la retroalimentación es un proceso dinámico en el que una cantidad variable depende parcialmente del valor que tenía en el momento anterior. Cuando en un circuito de retroalimentación existe una meta que cumplir, como alcanzar y mantener un valor estable, la conducta del mismo puede controlarse comparando la cantidad variable con la meta, y regulando la acción del proceso para acercarse a la meta en el paso posterior.” Esto quiere decir que cualquier conducta de un miembro de un sistema se transforma en información para los demás.

El propósito de la teoría de la cibernética, es el desarrollar un lenguaje y técnicas que nos permitan atacar los problemas de control y comunicación en general; estabilizando así el funcionamiento de los sistemas (familiares o laborales) y así permitir poder hacerle frente a las diferentes variaciones del

¹² Huisa Elizabeth. Teoría General de sistemas en las organizaciones

¹³ Norbert Wiener (1939) Teoría cibernética

ambiente y presentar un comportamiento más o menos complejo, como el ingreso y salida de información o comunicación.

Al igual que la teoría de la cibernética la teoría de Palo Alto, de Watzlawick (1967)¹⁴ donde nos describe los axiomas de la comunicación humana, nos dan unas pautas de cómo se llevaría la comunicación dentro de un sistema, estos axiomas son:

Axioma 1. Es imposible no comunicar. Todo comportamiento de un miembro de un sistema tiene un valor de mensaje para los demás.

Axioma 2. La comunicación se produce en dos niveles el digital y el analógico, dependiendo el tipo de código en que esté cifrado el mensaje.

Axiomas 3. Las relaciones de comunicación pueden ser simétricas o complementarias, según el nivel jerárquico de sus interlocutores.

Por lo tanto, la investigación sistémica se interesa por la forma como los participantes realicen las secuencias de la comunicación, y cómo estas se acomodan como efectos multicausales de las interacciones y posibles auto-perturbaciones de los sistemas de relaciones.

También se llega a utilizar los diferentes concepto del evolucionismo, como por ejemplo el interés por las diferentes etapas del desarrollo, principalmente de un sistema familiar, por lo que cada una de estas etapas (noviazgo, matrimonio,

¹⁴ Paul Watzlawick, 1967. Los Axiomas de la Comunicación.

procreación; o niñez, adolescencia, maduración). Ya que es de suma importancia lo que ocurre en cada una de esas fases, las crisis que acompaña el paso de una fases a otra. No solo es de interés las diferentes etapas del desarrollo sino también las diferentes pautas de relaciones que se dan dentro de un sistema, la modificación de la estructura familiar, de la pareja y las nuevas pautas de organización que existen dentro del sistema familiar.

Se llegará a emplear los diferentes conceptos del Construccinismo social, ya que esta teoría apoya la idea de que no hay verdades sociales incontrovertibles, sino sólo relatos del mundo, relatos que nos contamos a nosotros mismos y que contamos a los otros. Como dice Hoffman (1996)¹⁵ “las ideas, los conceptos y los recuerdos surgen del intercambio social y son mediatizados por el lenguaje”. O sea que el contexto hace que nuestro conocimiento evolucione por medio de la constante interacción con las demás personas y es a través de la conversación con ellos que desarrollamos nuestra identidad. Como dice Gergen (1992)¹⁶ “los individuos por sí mismos no pueden significar nada: sus actos carecen de sentido hasta que se coordinan con los otros”. Por lo tanto el significado de buenos razonamientos o de las malas intenciones y de todos los conocimientos se determina según las expresiones que se utilicen en las diferentes relaciones que se establezca.

¹⁵ Hoffman, L. (1996). Una postura reflexiva para la terapia familiar.

¹⁶ Gergen, K (1992) El yo saturado. Dilemas de identidad en el mundo contemporaneo

Se llega a tomar las concepciones de la biología cognitiva descrita por Maturana (1993)¹⁷ en la Epistemología del Observador, donde plantea al socio-sistema con las mismas características del bio-sistema, “esto es un sistema donde el ambiente sirve de clausura, por lo tanto los estímulos más que entradas de información representan perturbaciones que en co-deriva con el ambiente, construyendo una realidad particular para el sistema in situ, las perturbaciones en el sistema (conflictos familiares en este caso) representan dinámicas autopiéticas que le proporciona morfostasis al sistema, de esta manera el sistema conserva su identidad prosiguiendo su deriva estructural ya que todo sistema está determinado estructuralmente, en co-deriva con el ambiente que a su vez sigue su propia deriva estructural”. Con esto se quiere decir que los conflictos son la homeostasis que mantiene el sistema familiar.

La interacción familiar se analizará desde una visión sistémica expuesta por Watslawik¹⁸, quien plantea que la realidad familiar es una realidad de primer orden, por lo tanto sus miembros no pueden alcanzar la objetividad, ya que siempre estarán perturbados desde dentro del sistema por las interacciones de este.

Para analizar la influencia que tiene la sociedad en el individuo, se utiliza la psicología social, siendo este uno de los medios esenciales para ver el cómo los pensamientos, sentimientos y comportamientos de las personas, son

¹⁷ Maturana (1993) Técnicas de terapia familiar.

¹⁸ Selvini Palassola. (1995) Los juegos psicóticos en la familia. Paidós.

influidos por la presencia real, imaginada o implicada de otras personas. Por el sólo hecho de que otras personas puedan ser imaginadas o implicadas sugiere que todo individuo es propenso a la influencia social incluso cuando no hay otras personas presentes, como cuando se mira la televisión o se siguen normas culturales internalizadas. También se puede entender, que todo grupo social adopta una forma de organización dictaminada por la misma sociedad con el fin de resolver más eficazmente los problemas de la subsistencia y para ordenar la convivencia. Como lo menciona Kurt Lewin¹⁹ “el comportamiento puede ser visto como una función de la persona y el medio ambiente”, en otras palabras, el comportamiento humano es consecuencia del conjunto de las circunstancias ambientales. Más que el pasado o las previsiones del futuro, es el entorno personal el que define y describe la proyección social del individuo. Ese entorno, ese ambiente o campo, tiene un carácter dinámico, por lo que el comportamiento es fruto de la interacción de los individuos y grupos en un espacio y en un momento dado.

3.2. MARCO HISTORICO - SITUACIONAL

A través de los siglos han existido cambios ideológicos y de valores, en torno a la familia y a la posición que tiene la mujer dentro del sistema familiar. La presencia de un considerable número de la familia monoparental, no constituye un fenómeno nuevo en la sociedad, ya que fue notado a raíz de la elevada

¹⁹ Comunicación, sociedad y cultura, perfil biográfico y pensamiento.

mortalidad registrada en las sociedades preindustriales, donde se podía encontrar una gran cantidad de hogares encabezados por un hombre o por una mujer viudos. Hoy en día las familias están formadas mayormente por mujeres separadas, divorciadas o solteras con hijos bajo su responsabilidad.

En la década de los 70, inició la incorporación de las mujeres al mercado del trabajo, originando así el incremento de libertades en las pautas del comportamiento social, por ejemplo, la idea de que quien debe encargarse de los hijos y las tareas domésticas no debe ser solamente la mujer, no es ella quien debe tener esta responsabilidad exclusiva. También se observa que la formación familiar llega a ser tomado como un proceso deseado y voluntario, donde se toma la decisión de tener o no hijos, teniendo en cuenta las ventajas e inconvenientes que esto trae.

El prototipo familiar evolucionó en parte hacia unas estructuras modificadas que englobaban a las familias monoparentales, familias del padre o madre casado en segundas nupcias y familias sin hijos. En el pasado, las familias monoparentales eran a menudo consecuencia del fallecimiento de uno de los padres; actualmente, la mayor parte de las familias monoparentales son consecuencia de un divorcio, aunque muchas están formadas por mujeres solteras con hijos.

La monoparentalidad representa la culminación de un largo proceso de eclipsamiento de la figura del padre en la constelación familiar. Constituye un síntoma de debilitamiento del dominio del patriarcado y pone en entredicho la

legitimidad exclusiva de la familia nuclear²⁰. Los movimientos feministas intuyeron certeramente desde el principio esta condición, por lo que intentaron dignificar la situación de las madres solteras y divorciadas confiriéndoles un lugar visible en el espacio social.

En 1991 uno de cada cuatro hijos vivía sólo con uno de los padres, por lo general, la madre. Sin embargo, muchas de las familias monoparentales se convertían en familias con padre y madre a través de un nuevo matrimonio o de la constitución de una pareja de hecho.

La familia de padres casados en segundas nupcias es la que se crea a través de un nuevo matrimonio de uno de los padres. Este tipo de familia puede estar formada por un padre con hijos y una sin hijos, un padre con hijos y una madre con hijos pero que viven en otro lugar, o dos familias monoparentales que se unen. En estos tipos de familia los problemas de relación entre padres no biológicos e hijos suelen ser un foco de tensiones, especialmente en el tercer caso.

3.3. MARCO CONCEPTUAL

El marco conceptual se inicia desarrollando una reflexión teórica sobre las definiciones que alrededor de las representaciones sociales, algunos científicos de las Ciencias Sociales han expuesto para su comprensión y continúa con conceptualizaciones de los términos claves utilizados dentro del presente proyecto, como son:

²⁰ Flaquer, 1999.

3.3.1. CAUSALIDAD CIRCULAR

La “causalidad circular” describe las relaciones familiares como recíprocas, pautadas y repetitivas, lo cual conduce a la noción de secuencia de conductas. Entre las conductas de los miembros de un sistema existe una codeterminación recíproca, de forma que en una secuencia de conductas muy simplificada se observa que la respuesta de un miembro A del sistema a la conducta de otro miembro B es un estímulo para que B a su vez dé una respuesta, que nuevamente puede servir de estímulo a A. Las familias regulan su funcionamiento incorporando ciertas secuencias de interacción que se repiten de forma pautada, lo cual no es patológico en sí mismo sino que facilita la vida cotidiana de sus integrantes. Cuando se habla de “secuencia sintomática” se refiere al encadenamiento de conductas que se articulan en torno al síntoma, reguladas por una causalidad circular es que el interés terapéutico resida en el “qué”, “dónde” y “cuándo” ocurre algo en lugar de centrarse en el “porqué”.

3.3.2. EQUICAUSALIDAD

Se refiere a que la misma condición inicial puede dar lugar a estados finales distintos. Por tanto, la evaluación se orienta a conocer los factores etiológicos – de tal forma que se pueda influir en ellos para iniciar el cambio terapéutico.

3.3.3. FAMILIA MONOPARENTAL

La primera forma de familia Monoparental resulta cuando la pareja decide no seguir viviendo junta y separarse o divorciarse. El padre custodio de los hijos se relaciona del todo con ellos y desarrolla barreras y refuerzos familiares para separarse del exterior. Algunos padres o madres se relacionan con sus hijos como si no necesitaran ningún otro vínculo afectivo y recurren a la fortaleza de su efecto y la grandiosidad de su persona frente a tal hecho, pero esto puede coartar tanto las posibilidades de crecimiento personal como de toda la familia.

Una segunda forma de familia Monoparental es aquella en la cual ha habido duelo por la muerte de la pareja. Esta no termina cuando el amor del otro acaba o el cónyuge desaparece, sino que cursa todo un proceso.

3.3.4. HOMEOSTASIS

Es el estado constante o estabilidad de un sistema que, en general, se mantiene mediante mecanismos de retroalimentación o feedback negativa. Llamada también "MORFOSTASIS" es posible gracias a la puesta en marcha de mecanismos con retroalimentación negativa en el sistema.

La homeostasis es un mecanismo auto correctivo. Se refiere fundamentalmente a la preservación de lo que es, contra los ataques de factores externos de stress.

3.3.5. MORFOGENESIS

Procesos que tienden a perfeccionar o cambiar una forma, estructura o estado, por ejemplo el aprendizaje. En la continua relación del sistema con su entorno se tiende a un proceso de adaptación al medio donde las organizaciones alcanzan una mayor diferenciación y elaboración de su estructura.

3.3.6. SELF

La meta de la vida es lograr un self. Como lo define Boeree (1997)²¹ el self es un arquetipo que representa la trascendencia de todos los opuestos, de manera que cada aspecto de nuestra personalidad se expresa de forma equitativa. Por tanto, no somos ni masculinos ni femeninos; somos ambos; lo mismo para el Yo y la sombra, para el bien y el mal, para lo consciente y lo inconsciente, y también lo individual y lo colectivo (la creación en su totalidad). Y por supuesto, si no hay opuestos, no hay energía y dejamos de funcionar. Evidentemente, ya no necesitamos actuar. Por ejemplo, cuando somos jóvenes, nos inclinamos más hacia el Yo, así como en las trivialidades de la persona. Cuando envejecemos (asumiendo que lo hemos hecho apropiadamente), nos dirigimos hacia consideraciones más profundas sobre el self y nos acercamos más a las gentes, hacia la vida y hacia el mismo universo. La persona que se ha realizado (que ha desarrollado su sí mismo – su self) es de hecho menos egocéntrica.

²¹ Boeree, George. Teorías de la Personalidad, Carl Jung.

3.3.7. SINTOMA

El síntoma representa lo que no se dice, es el lenguaje del cuerpo que hay que saber escuchar. Según Freud, un síntoma sería la sustitución de la expectativa de la satisfacción de un impulso instintivo, como resultado de la represión del yo, muchas veces obligado por el superyó. Quien acude a un psicólogo en busca de ayuda le describe sus síntomas (depresión, ansiedad, angustia, miedo...), y lo habitual es que desconozca tanto las causas de sus problemas como la manera de resolverlo.

3.3.8. TIPOLOGIA DE LAS FAMILIAS MONOPARENTALES

En la actualidad existen los siguientes tipos de familias monoparentales: las formadas por viudos/as y sus hijos, las formadas tras una ruptura matrimonial (separación y divorcio) y las surgidas a partir de un nacimiento fuera del matrimonio (madres solteras). Lo que hay en similitud en las mayorías de las familias monoparentales, es que quien es la cabeza de la familia es la mujer. Son muchas las razones, algunas de ellas son:

- a. La diferencia de la esperanza de vida existente entre hombres y mujeres, que dejan a muchas mujeres con cargas familiares.
- b. El peso de la tradición, que responsabiliza más a la mujer en el cuidado de los hijos, produciendo una mayor demanda de las mujeres de quedarse con la custodia de los hijos, en caso de separación o divorcio.

Familias monoparentales surgidas de la separación del matrimonio. La separación en un matrimonio puede ser de hecho o legal. La de hecho puede ser temporal o definitiva, e implica el cese del desempeño de las obligaciones matrimoniales. Esta separación es más notoria en las clases medias o bajas, y puede llegar a la separación legal o a la reanudación de la relación.

La separación legal es la finalización de la convivencia como pareja, pero no se ha dado fin al matrimonio, esto no implica que la familia monoparental llegue a ser definitiva.

Divorcio del matrimonio. Esta es una crisis de la vida conyugal aún mayor que la provocada por la separación, y extingue el vínculo matrimonial; los cónyuges dejan de estar casados por una disolución legal. Después subsisten unos efectos civiles para los hijos y económicos entre los cónyuges.

Viudedad. La muerte de uno de los cónyuges es la causa principal de origen de la familia monoparental.

Madres solteras. Ser madre soltera consiste en tener descendencia sin un vínculo matrimonial. Lo puede ser por elección, por no haber descartado la maternidad aunque no haya aceptado el matrimonio, o porque se haya dado un embarazo no esperado y la madre ha optado por asumir su maternidad en solitario. Algunos de los factores que influyen en la madre soltera son: la juventud, la falta de información, el bajo nivel cultural, la escasez de medios económicos, el sufrimiento por el rechazo por parte de la sociedad en general.

3.4. HIPOTESIS

H1: Las mujeres cabeza de familia de la Corporación CORMUCAFA siglo XXI, enfrentan grandes problemas psicosociales como la pobreza.

H2: Las mujeres cabeza de familia de la Corporación CORMUCAFA siglo XXI, sufren de discriminación, soledad y aislamiento social.

H3: Las mujeres cabeza de familia de la Corporación CORMUCAFA siglo XXI, expresan su depresión, estrés, soledad, ansiedad y agresividad por medio de la violencia intrafamiliar.

4. METODOLOGIA

En éste proyecto predomina el enfoque mixto, el cual se encuentra basado en el paradigma pragmático, este enfoque se llega a utilizar como criterio, para juzgar el valor de la investigación, la efectividad, ya que son las circunstancias las que determinan el grado en que se utilizan las aproximaciones cuantitativa y cualitativa. La relación existente entre investigador-participantes es interdependiente bajo esta óptica y se reconoce la influencia de los valores que el investigador tiene.

Este es el enfoque más apropiado para la realización de la investigación o intervención en psicología, más que todo porque se busca obtener una información más exacta sobre los problemas existentes en una comunidad. Por lo tanto es de considerarse que la utilización de ambos enfoques (cualitativo y cuantitativo) en una forma conjunta puede enriquecer el proceso de la investigación científica de manera importante, ya que no se excluyen ni se sustituyen, sino que se complementan.

Además parte de la base de que los procesos cuantitativo y cualitativo son únicamente “posibles elecciones u posiciones” para enfrentar problemas de investigación, más que paradigmas o posiciones epistemológicas (Todd, Nerlich y McKeown, 2004). Como plantean Maxwell (1992) y Henwood (2004), un método o proceso no es válido o inválido por sí mismo; en ciertas ocasiones la aplicación de los métodos puede producir datos válidos y en otras inválidos. La validez no resulta ser una propiedad inherente de un método o proceso en

particular, sino que atañe a los datos recolectados, los análisis efectuados, y las explicaciones y conclusiones alcanzadas por utilizar un método en un contexto específico y con un propósito particular (Citado por Hernández, Fernández y Baptista, 2006).

Este método, utilizado en las ciencias sociales nos brinda respuestas sobre el significado de los comportamientos, de los discursos, de las motivaciones, busca meterse “en el interior” de la realidad.

4.1. DISEÑO DE LA INVESTIGACION

Para la elaboración del proyecto se realizó una visita de reconocimiento de la Corporación CORMUCAFA siglo XXI, para así conocer el trabajo que se realiza al interior de ella. Para lo cual se reunieron a todas las mujeres vinculadas, que en total fueron 25; al momento de ser presentados los investigadores, se expuso la consistencia del trabajo investigativo a realizarse con cada uno de los miembros de la Corporación.

Para la obtención y recolección de la mayor parte de la información necesitada para esta investigación se efectuará una encuesta para conocer la forma como se vincularon cada una de estas mujeres en la Corporación, conocer sus condiciones de vida, psicológicas, comunicacionales y de interrelación con sus respectivas familias. Para así poder conocerlas y tener más claro los problemas psicosociales que cada una de ellas tienen y que llegaríamos a tratar por medio de una intervención psicológica.

Se realizarán grupos focales con el fin de relacionar y hacer que cada una de estas mujeres no se sientan solas que sepan que a su lado hay otra persona que está en sus mismas condiciones y también para que puedan reconocer que los problemas que tienen en esos momentos tienen solución, que pueden superar todos los inconvenientes que se les presentan y así tener un proyecto de vida satisfactorio.

A través de estos grupos focales se identificarán a los sistemas familiares que necesitan una intervención personalizada e independiente, además de que aquellas mujeres o familias que pidan esta intervención se le realizarán con el fin de eliminar los diferentes problemas existentes en ellos.

4.2. INSTRUMENTOS

Para la realización y toma de información del proyecto se aplicaran los métodos de encuesta, observación participante y grupos focales.

4.2.1. LA ENCUESTA

Durante todas las etapas de éste proyecto se realizaron encuestas con el fin de comparar los respectivos desempeños educativos y económicos en función del tipo de familia (familia monoparental), cabe decir que las mujeres que pertenecen a la Corporación CORMUCAFA siglo XXI, no todas son mujeres solteras con hijos, sino también mujeres que por una u otra razón les tocó ser

la cabeza de su familia y tener la responsabilidad de mantener la familia tanto económicamente como emocional; y sus respectivas situaciones conyugales.

La encuesta fue efectuada a 25 mujeres cabeza de familia pertenecientes a la Corporación CORMUCAFA siglo XXI; dejando en claro que la selección del universo encuestado se refiere específicamente al carácter exclusivamente femenino.

Los objetivos centrales de las encuestas se resumen así:

1. Reconstruir la trayectoria familiar en relación con el entorno familiar y sus respectivas características socio-económica.
2. Reconstruir las diferentes trayectorias laborales que tienen las familias monoparentales.
3. Evaluar los cambios comportamentales familiares.
4. Caracterizar el desempeño educativo y laboral de éstas mujeres y sus hijos.
5. Analizar las diferentes decisiones que toman dentro de sus respectivos hogares.

El cuestionario utilizado en la encuesta constó de diversas categorías comunes para las mujeres pertenecientes a la Corporación CORMUCAFA siglo XXI, estas categorías contenían preguntas orientadas a captar informaciones subjetivas e íntimas sobre la vida personal y familiar de las mujeres

encuestadas.

El cuestionario presentó la siguiente estructura:

- a. Información a nivel personal, como todos los datos de la mujer encuestada.
- b. Información sobre la forma como llegó a ser parte de la Corporación CORMUCAFA siglo XXI.
- c. Información sobre la dinámica familiar, quiere decir, la forma como la familia se lleva con el resto de la sociedad y la forma como se caracteriza su hogar.
- d. Información sobre las características socio-económicas de la mujer cabeza de familia y las personas que conforman la familia.
- e. Información sobre las diferentes dificultades con las que viven día a día.
- f. Información sobre los ingresos personales y de los miembros del hogar.

4.2.2. OBSERVACION PARTICIPANTE

Por medio de la observación participante realizada por el investigador, ya que éste hace una inmersión en el contexto, o sea se introduce dentro de la Corporación, dentro del grupo de estudio y llega a formar parte de él. Dando así descripciones de todos los acontecimientos, sucesos, de las personas, interacciones entre ellas, entre otros datos. Una de las ventajas que tiene esta

técnica es que se tienen vivencias de primera mano que le permiten comprender la situación o el comportamiento del grupo. El investigador registra los hechos observables (los gestos, maneras y acciones), lo que la gente dice (explicaciones, motivaciones y aclaraciones) que permiten inferir los valores, las reglas, entre otros.

4.2.3. GRUPO FOCAL

Esta técnica es una discusión abierta y participativa en grupo, donde las personas que lo componen tienen aspectos comunes, el investigador permite que se hable espontáneamente, permitiendo el conocimiento de una cantidad de opiniones.

Muchos de los temas tratados mediante esta técnica cualitativa, fueron de las problemáticas obtenidas por medio de la encuesta, dándole a todas las mujeres participantes, una conceptualización y explicación de la problemática, para así darles base a expresar sus diferentes experiencias en el tema y llegar a unas conclusiones y tareas en vía de brindar una solución a estos síntomas observados.

En estos grupos focales se busca establecer la comunicación interpersonal, educación, motivación, orientación, intervención en crisis, consejería, psicoterapia (individual, grupal, familiar), grupo de autoayuda, talleres, entre otros. Y se encuentra caracterizado por:

- La existencia de la comunicación interpersonal
- Se produce un intercambio cara a cara de información o sentimientos verbal o no verbal entre individuos o grupos, incluyendo proceso de educación, motivación y orientación.
- Se realiza una retroalimentación inmediata.
- Se efectúa una constante educación.
- Se observa un proceso de doble vía, basado en información específica, datos o hechos objetivos.
- La comunicación es horizontal, el emisor es a su vez receptor.
- Tiene función participativa.
- Aumenta el conocimiento
- Se produce la motivación.
- Se crea un proceso para estimular grupos o individuos para la adopción de un comportamiento apelando a su autoimagen, preocupaciones y deseos.
- Se realiza una orientación.
- Se asiste o ayuda a las personas a tomar decisiones informadas, fundamentadas para el cambio de comportamiento de acuerdo a sus circunstancias particulares.

- Se provee constantemente de una información adecuada para ayudar a la persona a tomar una decisión fundamentada.
- Se actúa como soporte emocional de la persona afectada.

Para la realización de este instrumento se requiere que se facilite un clima que propicie²²:

- El intercambio de ideas y opiniones.
- El interés y motivación por la tarea, no sólo en torno a su contenido, sino también en relación con la dinámica en que se desarrolla.
- Un clima de seguridad y aceptación donde el error no sea sancionado.
- Momentos de apertura hacia la visualización y resolución de contradicciones, así como la interrelación y retroalimentación que contribuyan al desenvolvimiento del grupo y la adquisición de un nuevo nivel de conocimiento en relación al objeto de análisis.

4.3. SISTEMATIZACION

Este proyecto recopila la información recibida, por medio de la encuesta, de cada una de las mujeres que conforman la Corporación CORMUCAFA siglo XXI, con el propósito de conocer la forma como fueron vinculadas a la

²² Tovar, María de los Angeles. Psicología Social Comunitaria: Una alternativa teórico-metodológico. Pag. 175.

Corporación, la dinámica familiar, la situación económica, las condiciones de la vivienda en la que viven, la información suficiente sobre la familia y su relación con la escuela donde estudian sus niños, la alimentación y, los problemas psicosociales a los cuales deben enfrentarse en el día a día.

Como se puede observar, en la primera sección del cuestionario se obtienen los datos personales de cada una de las mujeres. Información que no tendremos en cuenta para el respectivo análisis. Por lo anterior, se relaciona y grafica los datos más incidentes y de interés analíticos para la investigación, como son: la descripción de la dinámica familiar, la situación económica, las condiciones de la vivienda, la familia y escuela.

Tabla 1. Estado Civil de las Mujeres Cabeza de Familia de CORMUCAFA

Respuesta	Porcentaje	Respuesta	Porcentaje
Soltera	33	Separada	13
Unión Libre	16	Divorciada	10
Casada	23	Viuda	5



Tabla 2. Como Considera Usted que es el Ambiente en su Familia

Respuesta	Porcentaje
Sobreprotección	42
Rígido o exigente	30
Conciliador	25
Otro	13

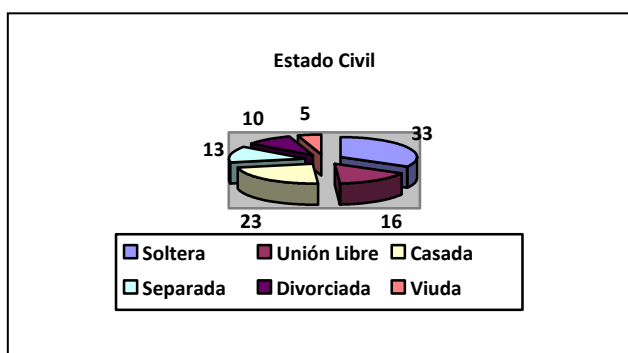

Tabla 3. Tipo de relación intrafamiliar

Respuesta	Porcentaje	Respuesta	Porcentaje
Tranquilo	43	Armonía	32
Comunicativo	12	Conflictivo	7
Colaborativo	6		

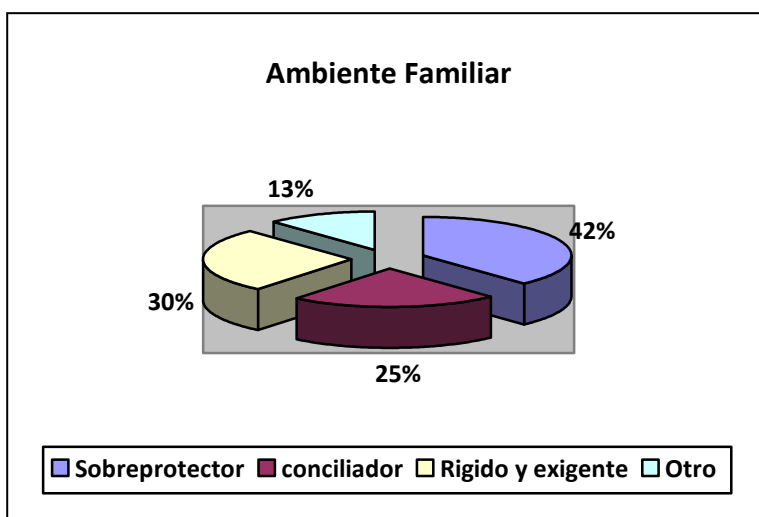

Tabla 4. Problemáticas que afectan a algún miembro de su familia

Respuesta	Porcentaje	Respuesta	Porcentaje
Alcoholismo	12	Enfermedad terminal	0
Drogadicción	22	Situaciones de discapacidad	7
Violencia intrafamiliar	10	Ancianos con necesidades	15
Problemas de Justicia	0	Desempleo	8
Problemas de juegos	0	Otro	26

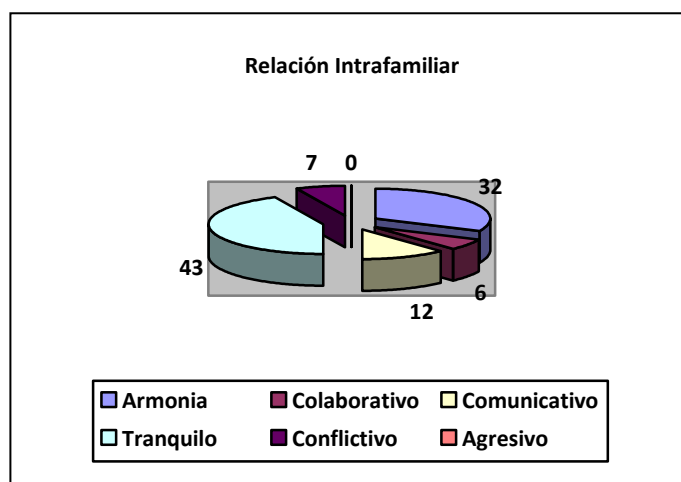

Tabla 5. De quien o quienes recibe apoyo y/o asesoría a nivel familiar

Respuesta	Porcentaje	Respuesta	Porcentaje
Familiares	45	Comisaría de familia	0
Amigos	13	Otros	0
Vecinos	15	Ninguno	12
Párroco de la iglesia	0	No contestaron	15
Defensoría	0		

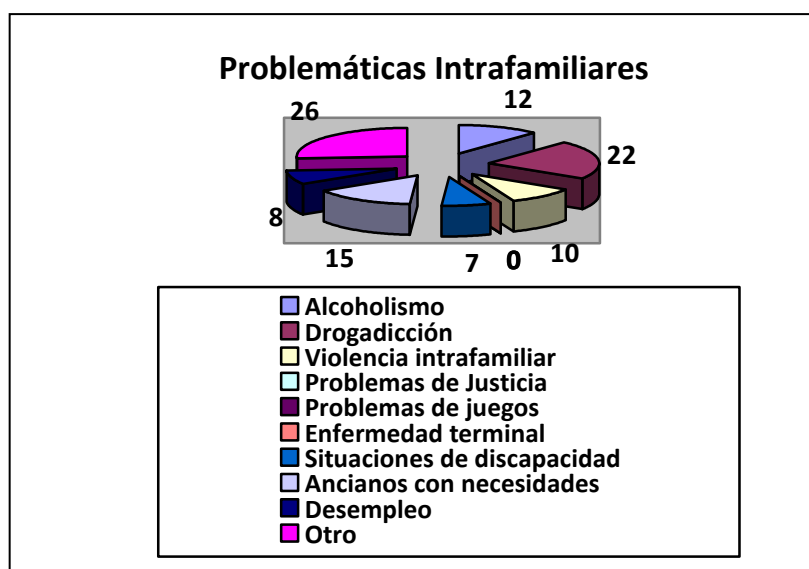

Tabla 6. Fuentes de ingreso familiar

Respuesta	Porcentaje	Respuesta	Porcentaje
Pensión	0	Propina	5
Sueldo	47	Ayuda familiares	13
Subsidio	12	Contribuciones	0
Arrendamiento	0	Otro	23

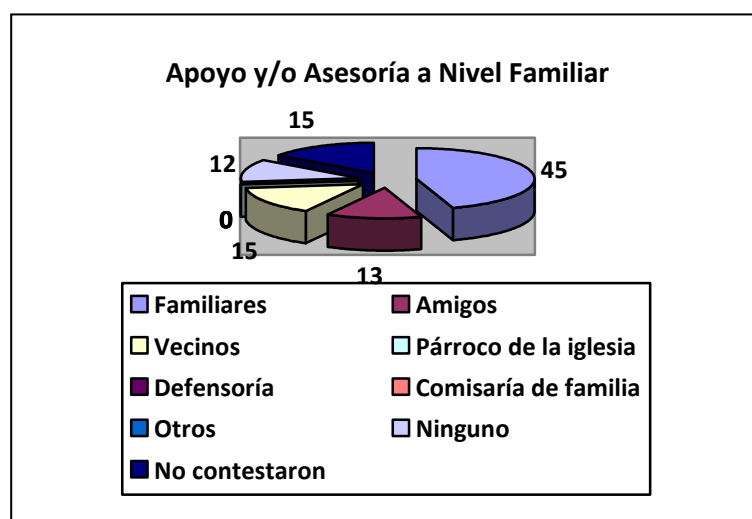

Tabla 7. Quienes aportan económicamente

Respuesta	Porcentaje	Respuesta	Porcentaje
Papá	20	Tíos	0
Mamá	78	Los hijos	0
Abuelos	0	Otros	12

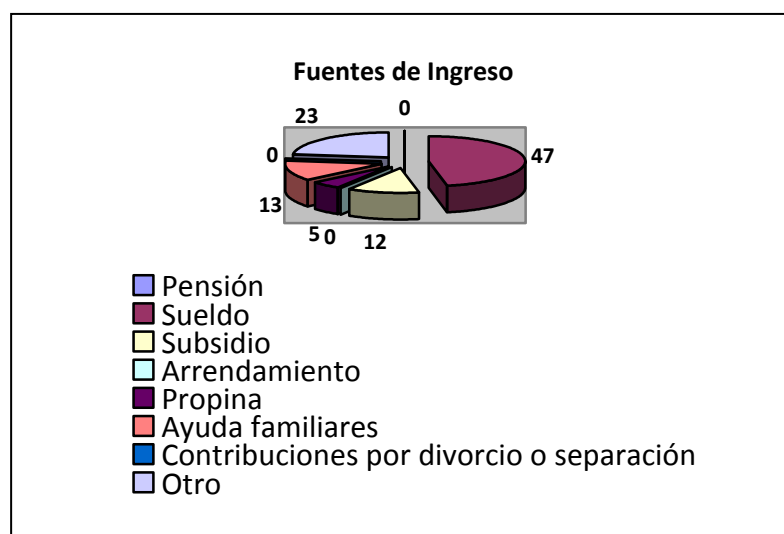

Tabla 8. Ingresos mensuales

Respuesta	Porcentaje
Menos de \$100.000	0
\$100.000 a 500.000	25
\$500.000 a 1.000.000	60
Más de 1.000.000	0
Otro	15

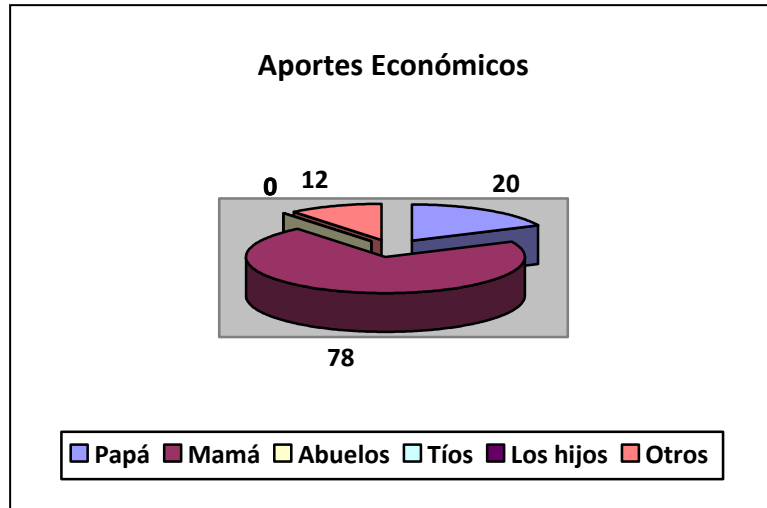

Tabla 9. Egresos mensuales

Respuesta	Porcentaje
Menos de \$100.000	0
\$100.000 a 500.000	45
\$500.000 a 1.000.000	17
Más de 1.000.000	0
Otro	15
No contestaron	23

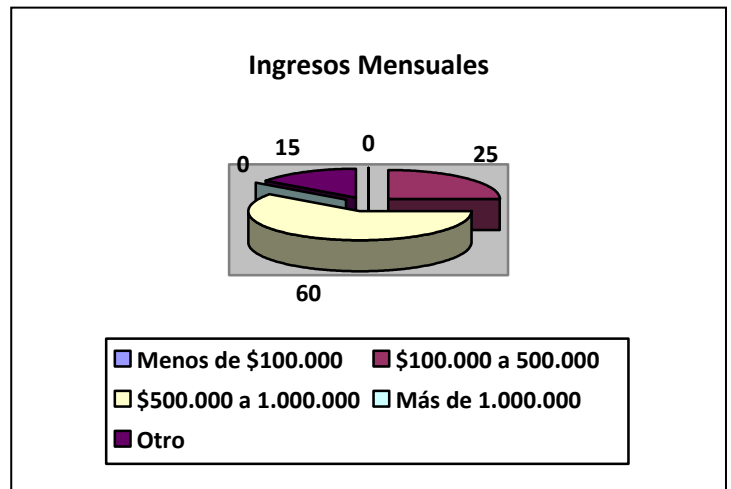

Tabla 10. Nivel cultural o educativo

Respuesta	Porcentaje	Respuesta	Porcentaje
Primaria incompleta	0	Un año universitario	5
Primaria completa	0	Dos o más años universitarios	0
Secundaria incompleta	62	Título universitario	0
Secundaria completa	15	Otro	6
Educación Técnica completa	12		

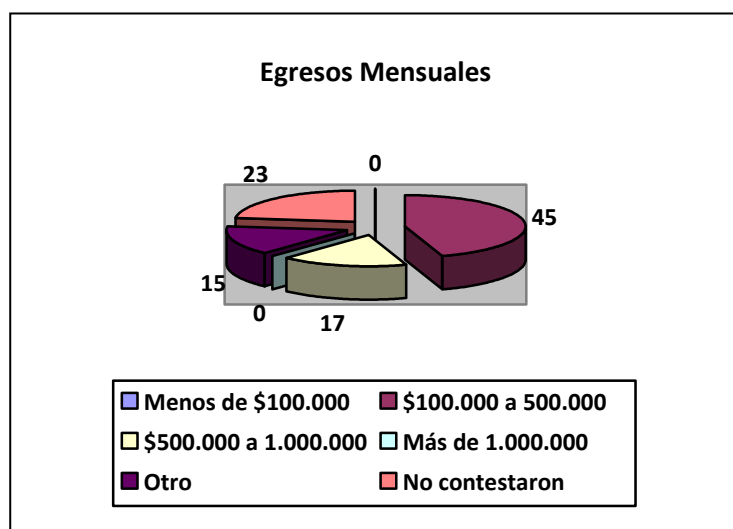

Tabla 11. Tiene usted problemas de desplazamientos

Respuesta	Porcentaje
Si	22
No	63
No contestaron	15

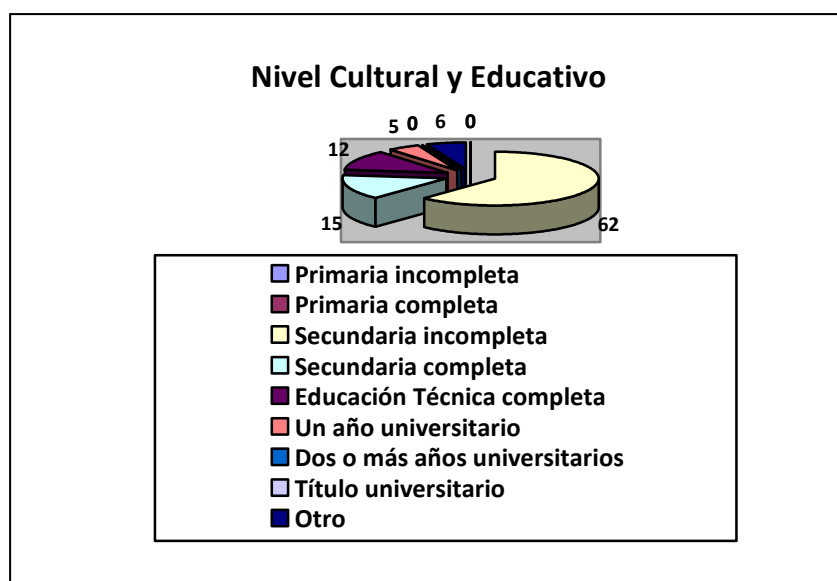

Tabla 12. La disposición de la vivienda permite la entrada de luz

Respuesta	Porcentaje
Si	89
No	0
No contestaron	11

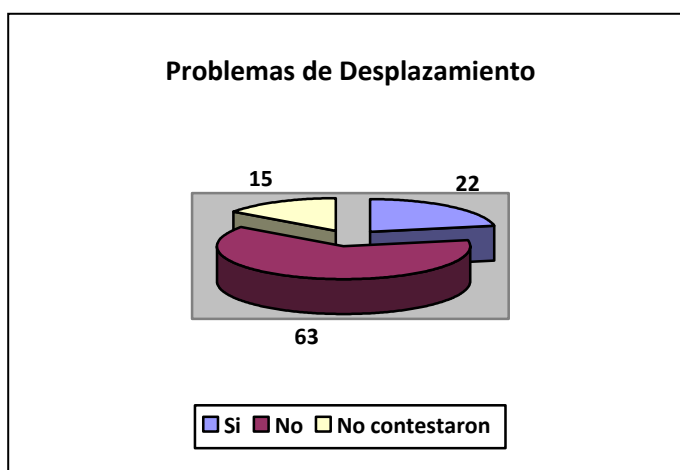

Tabla 13. La Ventilación/iluminación de la Vivienda es

Respuesta	Porcentaje
Interior	13
Exterior	14
Ambas	63
No contestaron	10

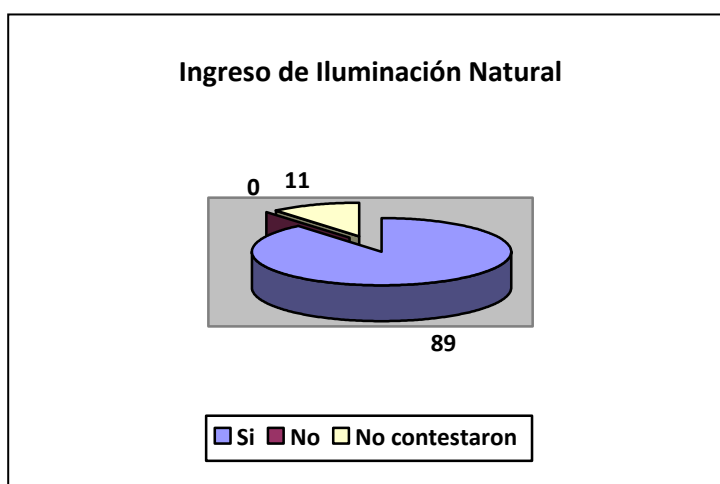

Tabla 14. La Iluminación es Adecuada para las Condiciones de la Vivienda

Respuesta	Porcentaje
Si	80
No	13
No contestaron	7

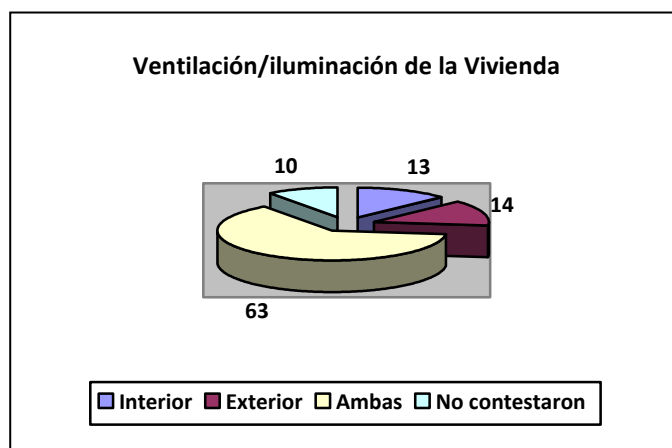

Tabla 15. Las Ventanas y su Número son Adecuadas para las Condiciones de la Vivienda

Respuesta	Porcentaje
Si	75
No	0
No contestaron	25

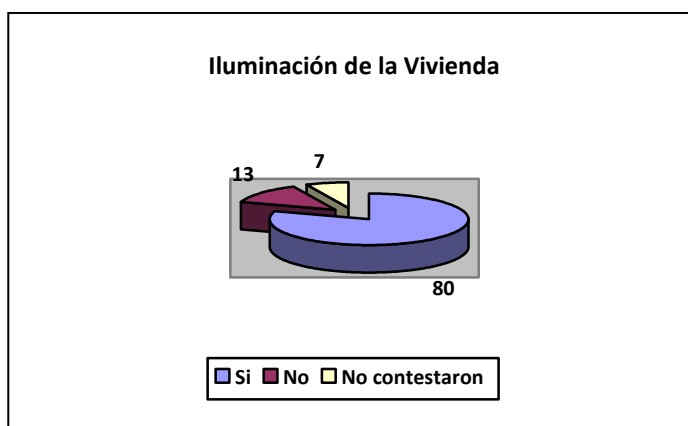

Tabla 16. Tipo de vivienda

Respuesta	Porcentaje	Respuesta	Porcentaje
Casa	47	Pieza	35
Finca	0	Tugurio	0
Apartamento	12	Otro	6

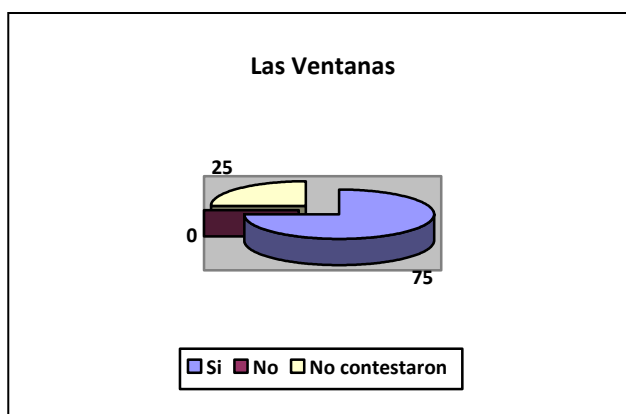

Tabla 17. La Tenencia de la Vivienda es

Respuesta	Porcentaje
Propia	29
Prestada	21
Alquilada	50
Amortización	0

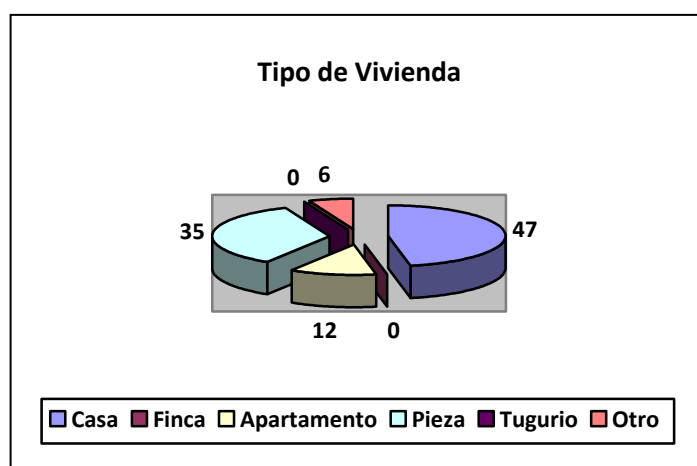

Tabla 18. Servicios Públicos Domiciliarios

Respuesta	Porcentaje
Agua	37
Luz	21
Alcantarillado	32
Teléfono	10

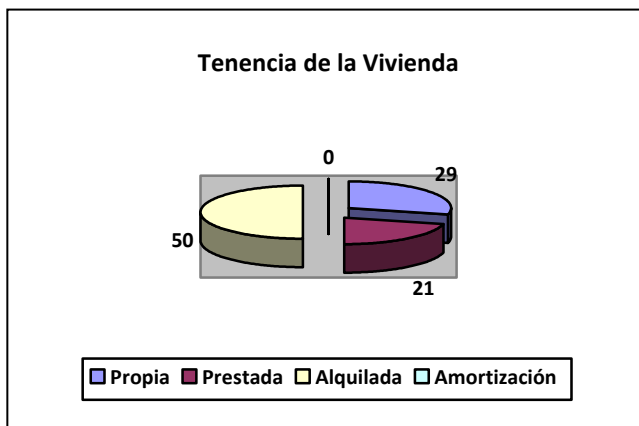

Tabla 19. Número de Dormitorios de la Vivienda

Respuesta	Porcentaje
Uno	22
Dos	61
Tres	17
Ninguno	0

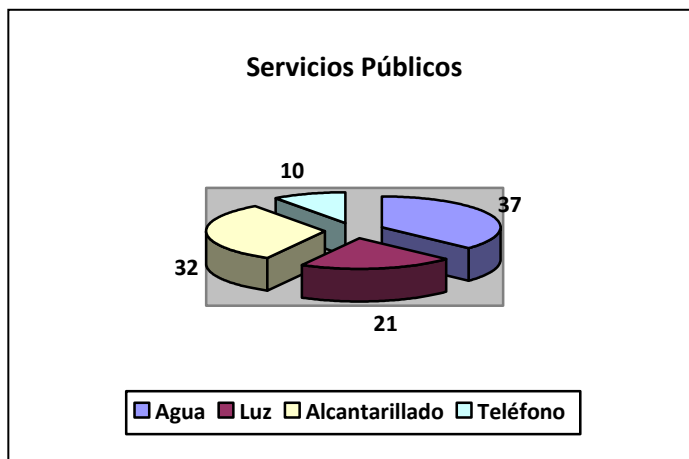

Tabla 20. Número de Personas por Dormitorios

Respuesta	Porcentaje	Respuesta	Porcentaje
Uno	18	Tres	29
Dos	42	Más	13

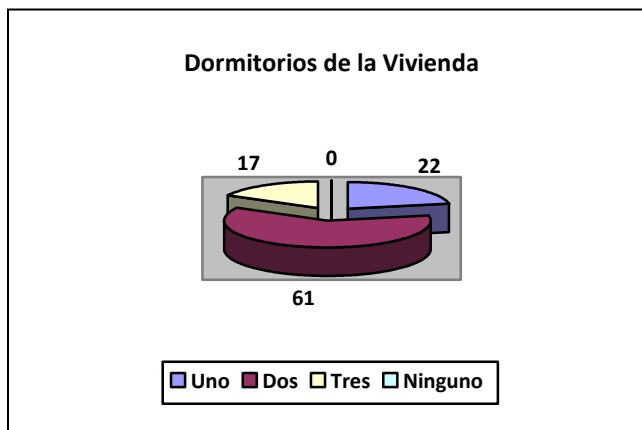

Tabla 21. Las Habitaciones de la Vivienda tienen Puertas

Respuesta	Porcentaje
Si	52
No	22
No contestaron	25

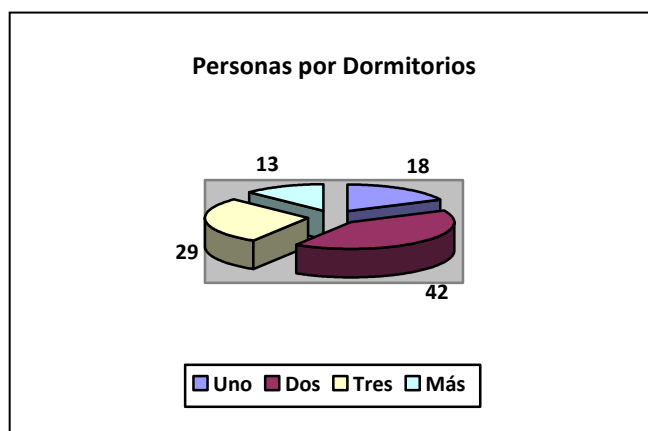

Tabla 22. Los Baños de la Vivienda tienen Puertas

Respuesta	Porcentaje
Si	12
No	63
No contestaron	25



Tabla 23. Existen Paredes que Separen las Habitaciones de los Demás Lugares de la Vivienda.

Respuesta	Porcentaje
Si	68
No	22
No contestaron	10



Tabla 24. Existen Ruinas y Deterioros en la Vivienda

Respuesta	Porcentaje
Si	21
No	27
No contestaron	52

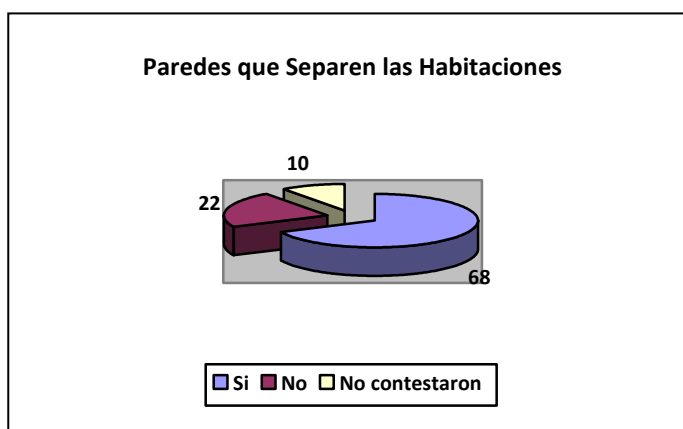

Tabla 25. Existe Humedad dentro de la Vivienda

Respuesta	Porcentaje
Si	25
No	16
No contestaron	59



Tabla 26. Sus Niños Tienen Todos los Materiales Requeridos por la Escuela

Respuesta	Porcentaje
Si	84
No	16

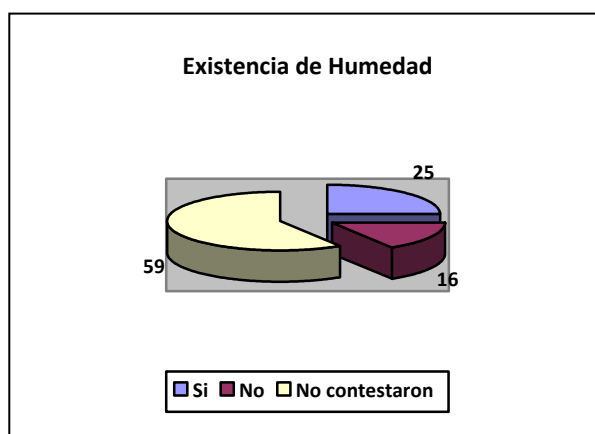

Tabla 27. Espacio Específico Dedicado para Estudiar los Niños

Respuesta	Porcentaje
Sala	59
Habitación	14
Patio	17
Otro	10

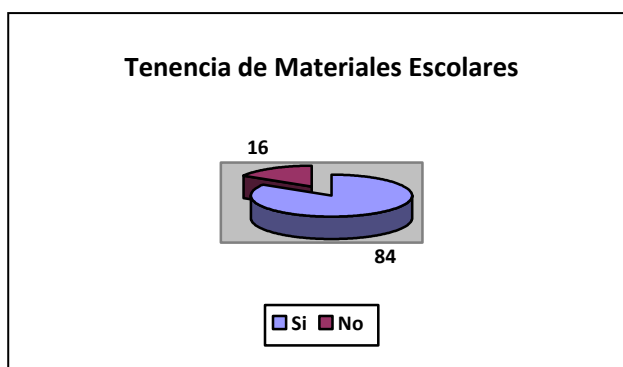

Tabla 28. Horario de Estudio de los Niños

Respuesta	Porcentaje
Mañana	38
Tarde	42
Noche	13
Jornada continua	0
No hay horarios	7



Tabla 29. Quien Acompaña a los Niños Cuando Usted no está

Respuesta	Porcentaje	Respuesta	Porcentaje
Papá	4	Tíos	14
Mamá	36	Otro	11
Abuelos	28	Ninguno	7

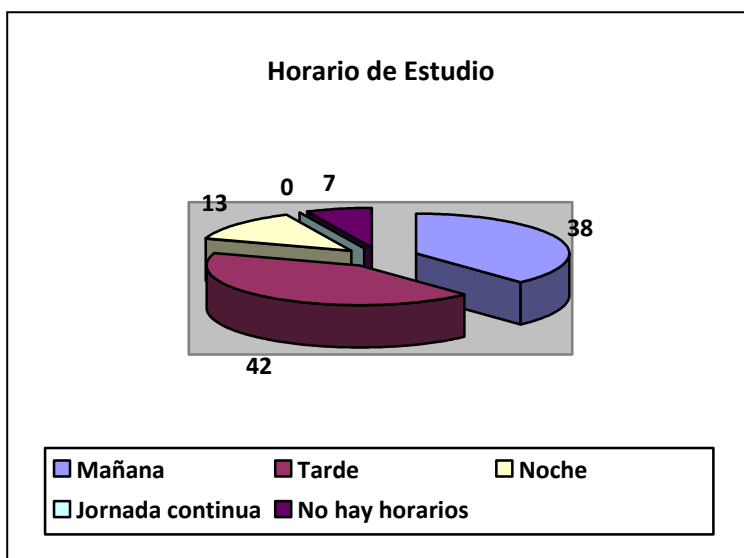

Tabla 30. Como es la Comunicación dentro del Vinculo Familiar

Respuesta	Porcentaje	Respuesta	Porcentaje
Abierta	17	Tolerancia	33
Dialogo	23	Directa	0
Gritos	12	Otro	15

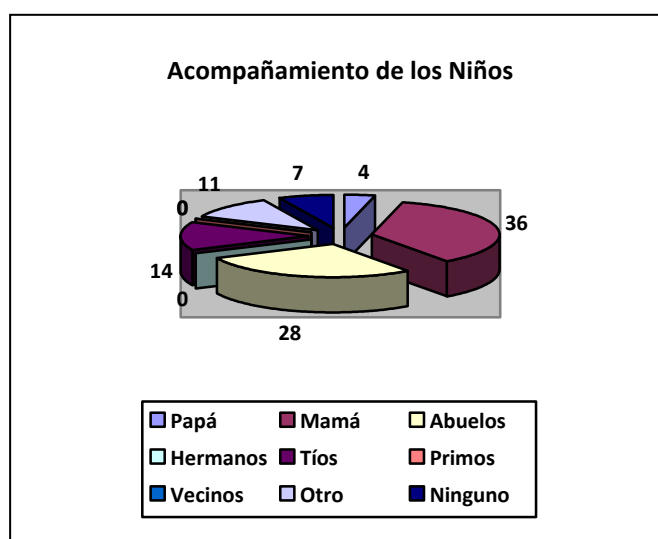

Tabla 31. Qué Influye para que no se Efectúe una Buena Comunicación en su Familia

Respuesta	Porcentaje	Respuesta	Porcentaje
No estamos apegados	18	No tengo apoyo	13
No tenemos tiempo	16	No contestaron	29
Nos enoja	24		

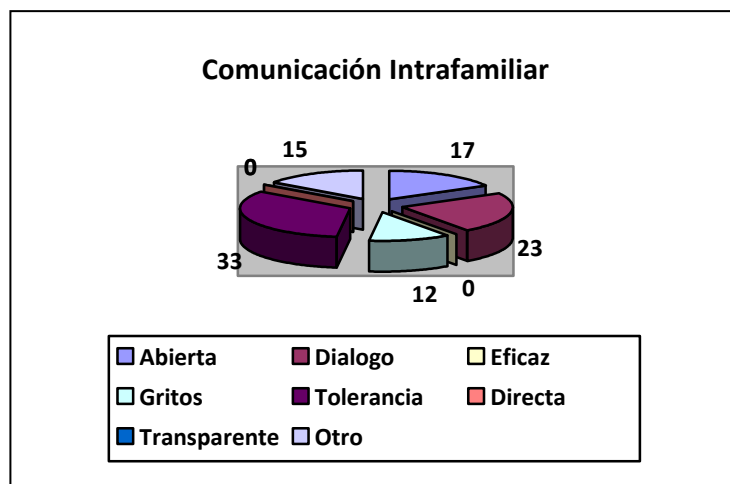

Tabla 32. Relación de la Familia con la Escuela

Respuesta	Porcentaje	Respuesta	Porcentaje
Asistencia a Reuniones	35	Actividades extracurriculares	13
Interacción con docentes y directivas	22	Otro	0
Talleres	10	No contestaron	20

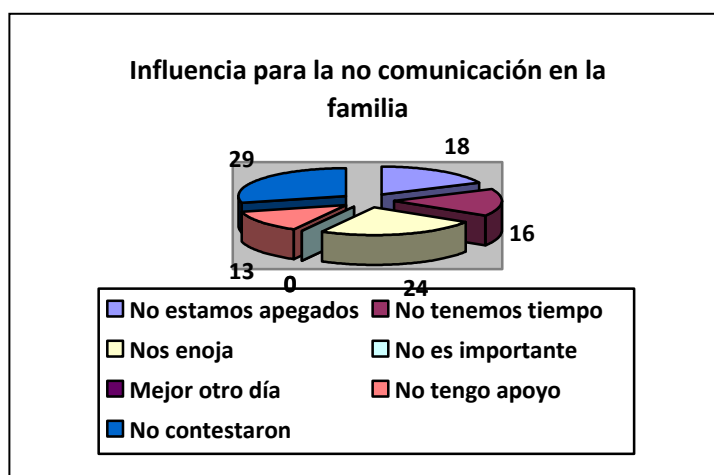

Tabla 33. Condiciones de Orden Público en el Lugar de Residencia

Respuesta	Porcentaje	Respuesta	Porcentaje
Pandilla	32	Grupos al margen de la ley	13
Vandalismo	15	Otro	21
Riñas Callejeras	10	No contestaron	9

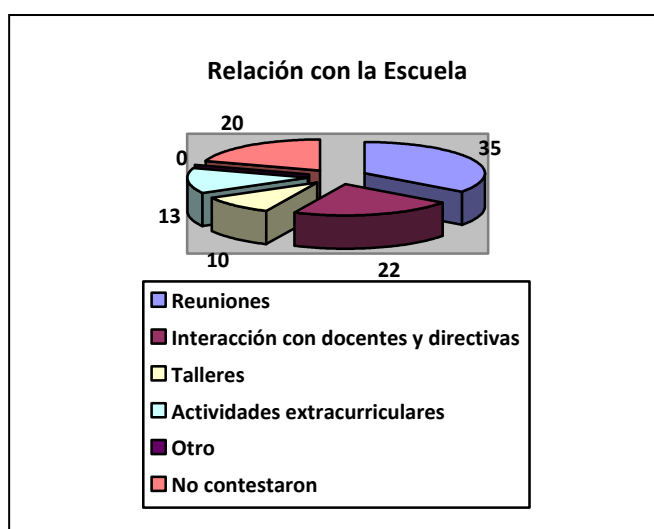

Tabla 34. Como Corrigen o Castigan en la Familia a los Niños

Respuesta	Porcentaje	Respuesta	Porcentaje
Castigo físico	11	Llamándoles la atención	32
Quitándole lo que les gusta	12	Encerrándolos	4
Gritándoles	21	Otro	2
Hablándoles y explicándoles lo que está mal	18		

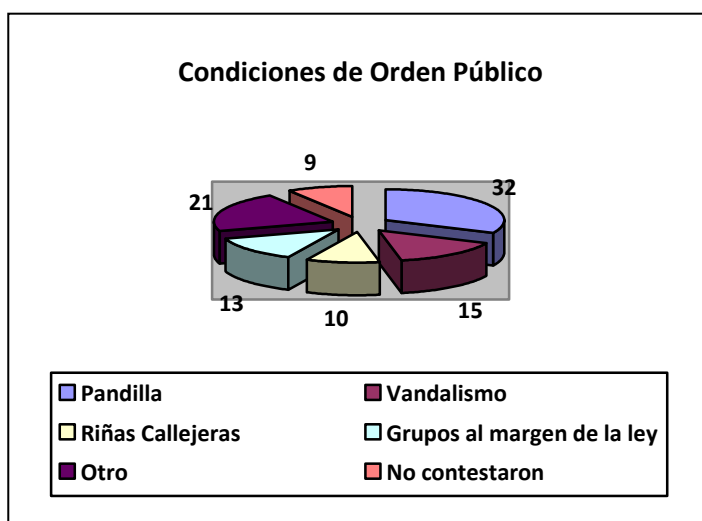

Tabla 35. Cuáles son las Razones más Comunes por las que Castiga a sus Hijos

Respuesta	Porcentaje
Porque de chico me castigaban	0
Para educar	27
No cumplen las expectativas	23
Me colma la paciencia	35
No aplico el castigo	10
No contestaron	5



Tabla 36: Simbología Utilizada en el Familiograma

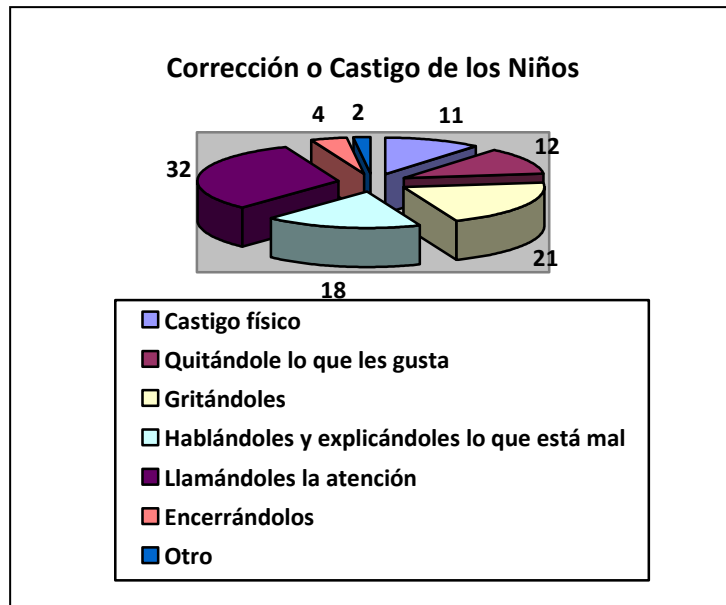



Hombre con Varias Esposas

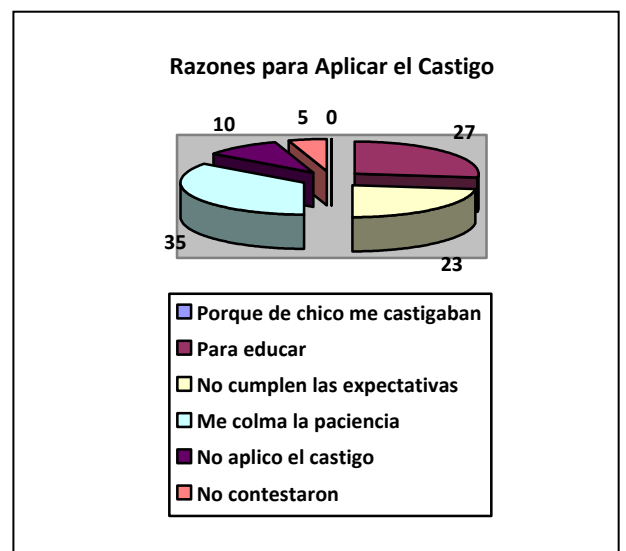
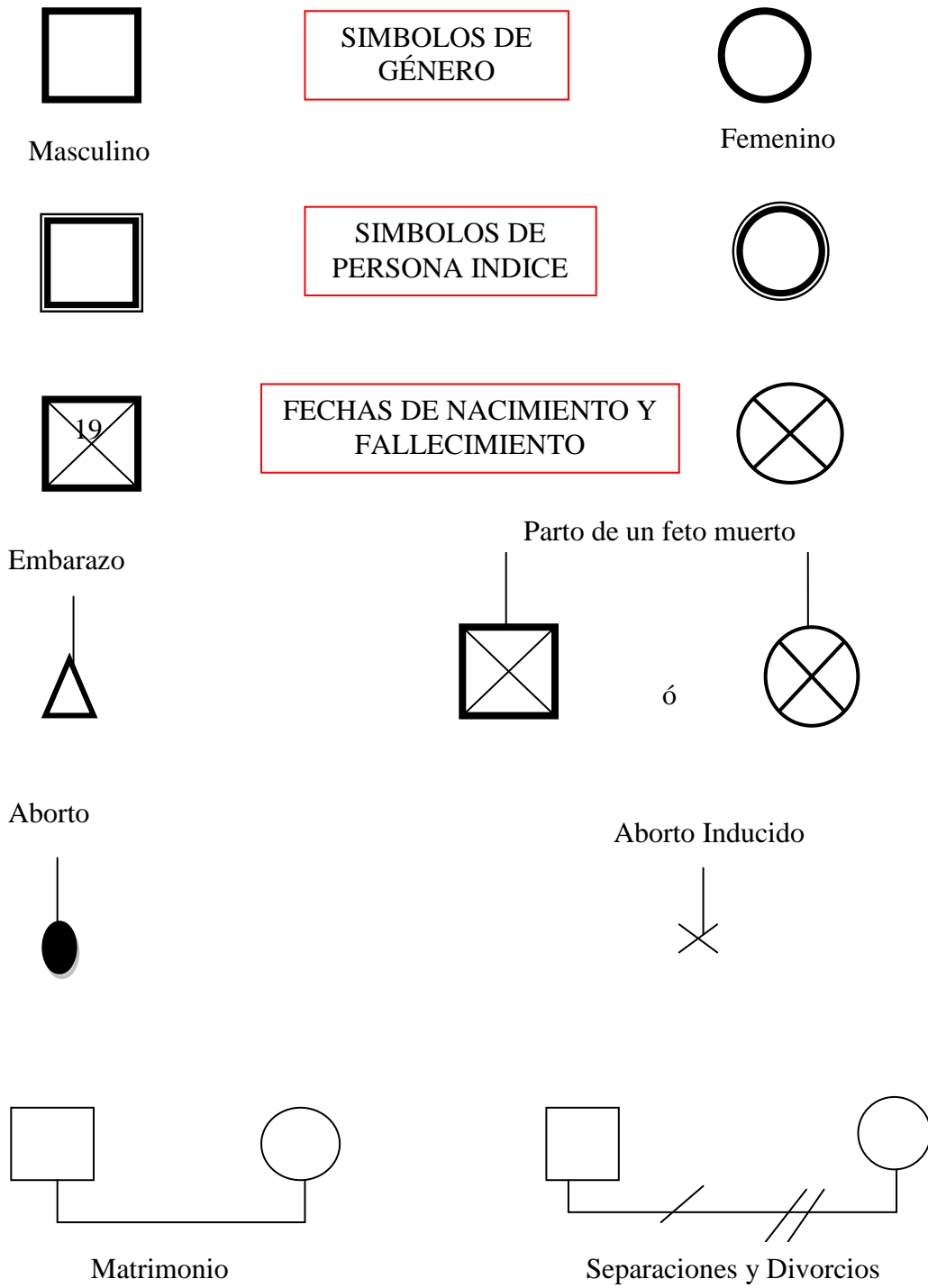
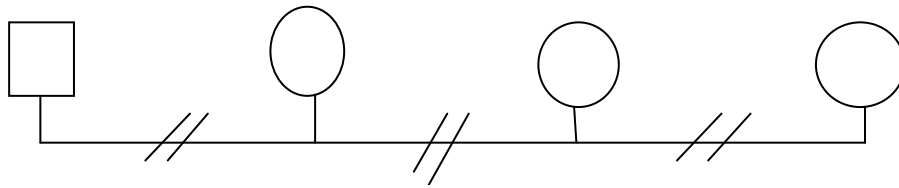

Mujer con Varios Esposos

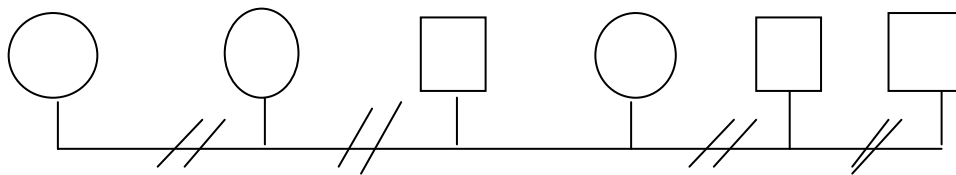

Cónyuges que han tenido varias uniones



Pareja no Casada

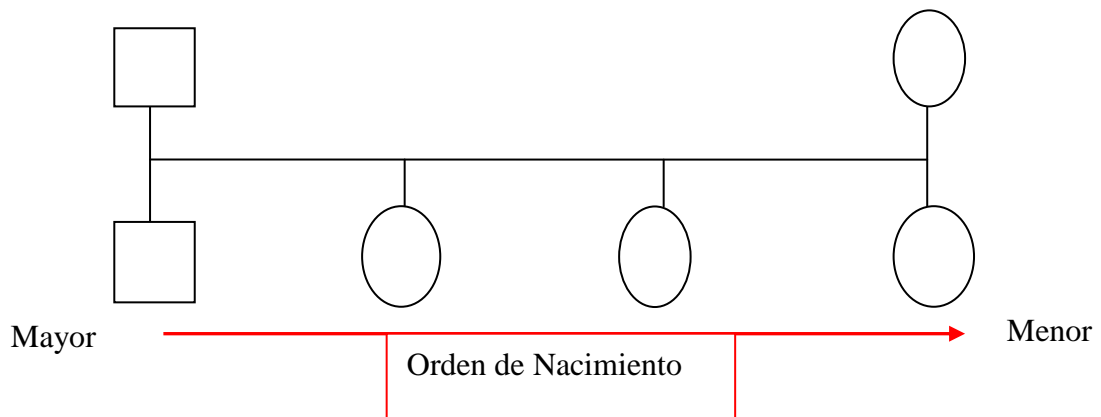

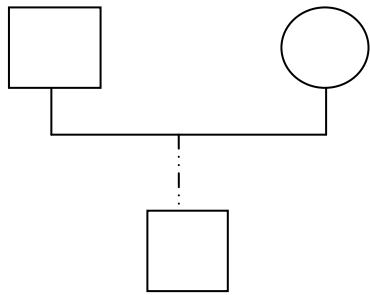

Hijos Adoptivos

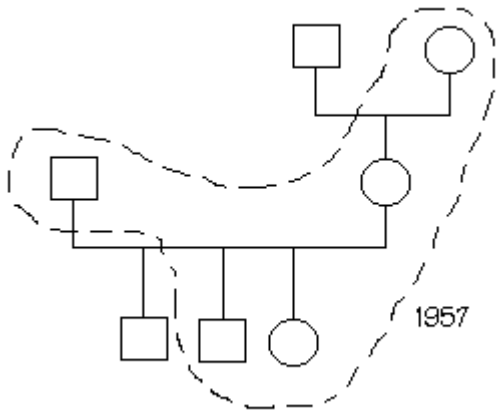

La línea punteada representa los familiares que viven juntos

Relaciones interpersonales

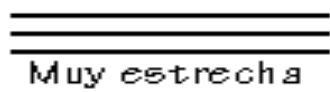

Muy estrecha

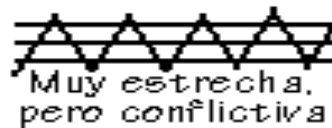

Muy estrecha,
pero conflictiva



Conflictiva

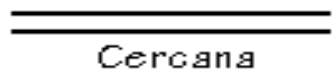

Cercana



Quiebre

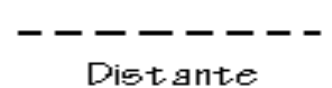

Distante

Tabla 37: familia GECF

Domicilio: conocido

Fecha de inicio de estudio: 24 de noviembre de 2009.

Integrantes de la familia:

Nombre	Edad	Parentesco	Escolaridad	Ocupación
GE	30	Madre	Bachiller	Hogar
JA	15	Hijo	Bachiller	Estudiante
YT	10	Hija	Primaria	Estudiante

Justificación del estudio

Familia en la que se han presentado varios episodios de ansiedad, depresión, desánimo y cambio temperamental brusco en la madre. El hijo presenta bajo rendimiento escolar, cuadros de angustia en forma ocasional y episodios de depresión. En la hija se observan con mucha frecuencia periodos de insomnio, cambio temperamental que alterna con episodios de ansiedad y depresión.

Antecedentes de importancia

Crisis familiares: En esta familia el estrés no es manejado de forma aceptable, el cual se presenta como un problema económico, dado que hace cuatro (4) años GE se separa de F, el padre, llegando así a ser ayudada económicamente por sus hermanos y conviviendo con ellos en la vivienda materna. Los hijos actualmente estudian y no cuentan con la ayuda económica del padre.

Defunciones psicosociales: Historia de la familia. Fase de matrimonio. Se llevo a cabo hace 16 años, F se responsabilizó de los gastos del hogar ya que tenía un trabajo de base, vivían en casa de arriendo a los 7 años de matrimonio se separan por su infidelidad.

Fase de expansión: Al año de matrimonio GE queda en embarazo, siendo un embarazo deseado y planeado, con control prenatal adecuado. Naciendo así J producto de sexo masculino a las 40 semanas. Cinco años más tarde queda por segunda vez en embarazo, presentó amenaza de aborto, siendo efectivo a las 30 semanas de gestación. A las cuatro semanas adelante recibe en adopción a un neonato, Y, producto del sexo femenino.

Fase de dispersión: Cuando J tenía 7 años y Y 2 años, F le fue infiel a GE, abandonándolos para irse a vivir con la amante y desde entonces decide no aportar económicamente.

Tipología familiar

Con base en su estructura: monoparental

Con base en su desarrollo: moderna

Con base demográfica: urbana

Con base en su integración: semi-integrada

Situación actual de la familia:

Genograma estructural

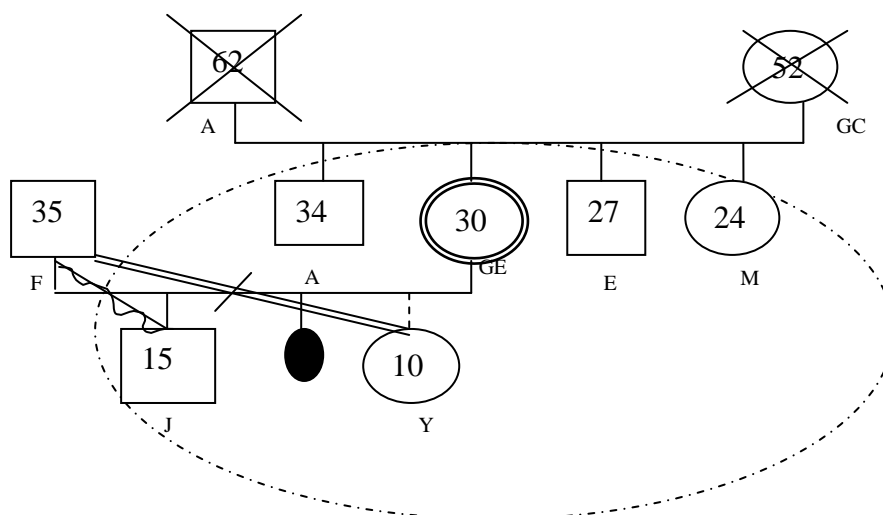

Etapa actual del ciclo familiar: La familia GECF está dispersa.

Ámbito social: Los ingresos provienen de los hermanos de GE, los cuales son en un promedio de \$100.000 a \$500.000 pesos mensuales; con lo cual se sustenta la familia y cancelan los gastos diarios.

Vivienda: Habitan en la casa de los hermanos de GE en una sola habitación.

Alimentación: No consumen los tres alimentos al día, ya que si almuerzan no cenar y no todas las veces almuerzan.

Recreación: Y visita a su padre F ocasionalmente ya que su nueva esposa no le permite tener contacto con ellos ni tampoco que les dé alguna ayuda económica, J sale ocasionalmente con sus amigos.

Uso de los servicios de salud y sociales: La familia GECF no cuenta con servicios médicos por falta de recursos económicos.

Participación comunitaria: Por lo regular la familia no participa en grupos comunitarios ni asociaciones civiles.

Ámbito laboral: GE se encuentra desempleada, por lo que vive sumida en la depresión.

Ámbito psicológico: Los roles son bien aceptados por cada uno de los miembros de la familia. En la actualidad GE adopta con frecuencia el rol del padre, por la ausencia de F. En ocasiones Y no le agrada que la GE le llame la atención ya que apoya totalmente a su padre aunque esté ausente.

GE refleja una gran preocupación tanto por J como por Y ya que han disminuido la comunicación con ella, tienen bajo rendimiento académico y se han vuelto rebeldes.

Crisis familiares actuales: GE no ha manejado adecuadamente el duelo de la separación de F, manifiesta que se siente culpable por su abandono. También

está en tensión constante ya que el dinero que le dan sus hermanos no le alcanza para el gasto familiar. También manifiesta que ha presentado cuadros de ansiedad por la falta de recursos económicos y la ausencia de F. J continúa con su rebeldía, lo cual preocupa mucho a GE. Y ha presentado llanto fácil que coincide cuando va a llegar su padre.

Estudio de la interacción familiar, métodos y técnicas de abordaje: Los roles que manejan son bien aceptados. GE maneja el rol de padre y madre. Los papeles de estudiantes de J y Y no son aceptables ya que ambos presentan bajo rendimiento académico.

GE presenta reacciones de ansiedad, desórdenes de la personalidad y reacciones de ajuste a situaciones transitorias.

Explicitación de factores de riesgos individuales y familiares

El estrés constante al cual está sometida GE hace que se presente la patología orgánica y emocional que trae como consecuencia conflictos dentro de la familia que pueden desestabilizar la función familiar.

La falta de recursos económicos, los problemas con la familia, el duelo mal manejado, pueden ser la causa de la depresión exógena y de ansiedad de GE. Al igual que la ansiedad presentada por J y Y es causada por la ausencia del padre.

Plan de manejo

Se deben tomar medidas necesarias para el manejo de la ansiedad de toda la familia, es conveniente que GE continúe con la terapia individual para que pueda manejar su duelo y los problemas con su familia. Es conveniente que la familia acuda a terapia familiar para que se maneje la ausencia del padre.

Tabla 38: familia JCB

Domicilio: conocido

Fecha de inicio de estudio: 10 de noviembre de 2009.

Integrantes de la familia:

Nombre	Edad	Parentesco	Escolaridad	Ocupación
J	35	Madre	Bachiller	Empleada
SJ	19	Hija	Universitaria	Empleada y estudiante
C	15	Hija	Bachiller	Estudiante

Justificación del estudio

J acude a la consulta por estar presentado varios episodios de ansiedad, depresión, desanimo y cambio temperamental brusco debido a los difíciles problemas económicos por los que está pasando. La hija mayor presenta preocupación por la situación de la madre y cuadros de depresión en forma ocasional por el alejamiento de su hermana. En la hija menor se observan con mucha frecuencia periodos de insomnio, cambio temperamental que alterna con episodios de ansiedad, depresión, bajo rendimiento académico.

Antecedentes de importancia

Crisis familiares: En esta familia el estrés no es manejado de forma aceptable, el cual se presenta como un problema económico, debido a que J se enfrenta a continuos cobros realizados por los bancos, por ser deudora solidaria de una amiga que al verse ayudada por ella se alejó y no pagó la deuda, causándole así graves problemas económicos y sin tener como responder, porque el trabajo que tiene en la Corporación difícilmente le alcanza para sostener a su hija. Esta situación es consecutiva después de la separación de su esposo, quien se fue a vivir con otra mujer y se llevó consigo la hija menor ya que ella era su única hija y no quería que se quedara con su madre.

Defunciones psicosociales: Historia de la familia. Fase de matrimonio. J casada hace 20 años con R, quien falleció a los cinco (5) años de casados. Dos (2) años más tarde se conoce con J y a partir de ahí viven en unión libre. Diez (10) años más tarde se separan por celos infundados y porque la convivencia ya era violenta.

Fase de expansión: A los dos años de matrimonio de J con R, queda en embarazo, siendo un embarazo deseado y planeado, con control prenatal adecuado. Naciendo así SJ producto de sexo femenino a las 40 semanas. Dos años más tarde queda por segunda vez en embarazo de J, siendo un embarazo deseado y planeado, con control prenatal adecuado. Naciendo así CC producto de sexo femenino a las 40 semanas.

Fase de dispersión: Cuando SJ tenía 3 años murió víctima de un accidente automovilístico R, quedando así viuda. Diez años más tarde J realizaba escena de celos a J, llevando la relación un poco conflictiva provocando así la separación. Esta separación conllevó a que J se llevara consigo a su hija CC, tomando así la determinación de no darle ayuda económica a J.

Tipología familiar

Con base en su estructura: monoparental

Con base en su desarrollo: moderna

Con base demográfica: urbana

Con base en su integración: semi-integrada

Situación actual de la familia:

Genograma estructural

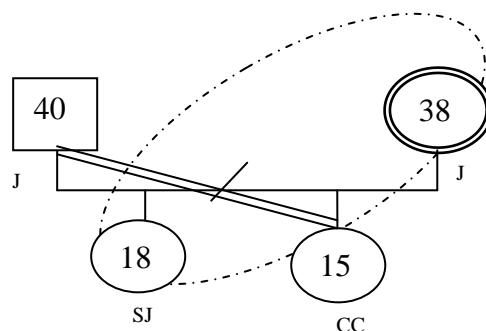

Etapa actual del ciclo familiar: La familia JCB está dispersa.

Ámbito social: Los ingresos provienen del trabajo de vendedora o sustanciadora en uno de los puntos de ventas de la Corporación CORMUCAFA Siglo XXI, los cuales son en un promedio de \$500.000 a \$1.000.000 pesos mensuales; con lo cual se sustenta la familia y cancelan los gastos diarios.

Vivienda: Habitan en un aparta estudio.

Alimentación: Consumen los tres alimentos al día.

Recreación: No tienen tiempo para recrearse y mucho menos para compartir en familia. CC visita a J solo cuando ésta le da para el transporte.

Uso de los servicios de salud y sociales: La familia JCB cuenta con servicios del SISBEN, ya que la Corporación no las tiene vinculada a una EPS.

Participación comunitaria: Por lo regular la familia no participa en grupos comunitarios ni asociaciones civiles.

Ámbito laboral: J labora en un puesto de venta de la Corporación CORMUCAFA Siglo XXI, el cual no le brinda un ingreso adecuado para sustentar a su familia.

Ámbito psicológico: Los roles son bien aceptados por cada uno de los miembros de la familia. En la actualidad J ha adoptado el rol del padre, por la ausencia de su segundo esposo J. También refleja una gran preocupación por

su hija menor ya que ha disminuido la comunicación con ella, quien sufre periodos de insomnio, cambio temperamental que alterna con episodios de ansiedad, depresión y bajo rendimiento académico.

Crisis familiares actuales: J no ha manejado adecuadamente el duelo de la separación de J, ya que no acepta el que le haya quitado a su hija menor y no le ayude económicamente. Vive en constante tensión debido a la deuda que tiene con el banco. Sufre de ansiedad, depresión, desánimo y cambio brusco del temperamento, debido a los problemas económicos por los que está atravesando y a la separación de su hija menor.

SJ continúa preocupada por la situación de la madre, presentando cuadros de depresión en forma ocasional por el alejamiento de su hermana; situación que le preocupa a J. Mientras que CC sigue presentando cambios temperamentales, bajo rendimiento académico y depresión por el alejamiento de su madre.

Estudio de la interacción familiar, métodos y técnicas de abordaje: Los roles que manejan son bien aceptados. J maneja el rol de padre y madre ante su hija SJ. Los papeles de estudiante y trabajadora de SJ son aceptable no se han afectado por la situación tanto económica como psicológica por la que está atravesando. Y el papel de estudiante de CC no son aceptables ya que presenta bajo rendimiento académico.

J presenta reacciones de ansiedad, depresión, desórdenes de la personalidad, alteraciones emocionales y reacciones de ajuste a situaciones transitorias.

Explicitación de factores de riesgos individuales y familiares

El estrés en el que se encuentra sometida J hace que se presente la patología emocional que trae como consecuencia depresión sintomática en cada uno de los miembros de la familia, lo cual puede desestabilizar la función familiar.

La falta de recursos económicos, los problemas con la familia, el duelo mal manejado, pueden ser la causa de la depresión exógena y de ansiedad de J. Al igual que la depresión presentada por SJ y CC la cual es causada por la separación de la familia.

Plan de manejo

Se deben tomar medidas necesarias para el manejo de la ansiedad, depresión, control temperamental de toda la familia, es conveniente que la familia acuda a terapia familiar para que puedan manejar el duelo por la separación de J y J.

Tabla 39: familia: PAOG

Domicilio: conocido

Fecha de inicio de estudio: 4 de diciembre de 2009.

Integrantes de la familia:

Nombre	Edad	Parentesco	Escolaridad	Ocupación
P	30	Madre	Bachiller	Desempleada
EO	33	Padre	Universitaria	Empleado
MP	12	Hija	Bachiller	Estudiante
JM	5	Hijo	Primaria	Estudiante

Justificación del estudio

P acude a la consulta por estar preocupada por los síntomas que ha venido presentando su hija MP, sufre de constante estrés e incapacidad al no saber cómo ayudar a su hija a superar sus problemas de comportamiento. El padre EO presenta preocupación por el comportamiento de su hija MP, se encuentra intranquilo cada vez que sale de su hogar o deja a su hija en la escuela porque no sabe que comportamiento pueda estar presentando en el momento de su ausencia. MP ha presentado varios episodios de ansiedad, cambio temperamental, aislamiento, bajo rendimiento escolar y sufre de constante temor a dormir sola. El hijo menor JM presenta un estado normal en su desarrollo tanto físico, emocional como psicológico.

Antecedentes de importancia

Crisis familiares: En esta familia la homeostasis está representada en MP, quien recibe toda la atención de sus padres debido a los diferentes síntomas presentados a raíz de la entrada a la etapa de la adolescencia. Sus padres P y E se encuentran en constante tensión y estrés ya que no saben cómo ayudar

de una forma más eficaz a MP a pesar de que se encuentra bajo tratamiento psiquiátrico.

Defunciones psicosociales: Historia de la familia. Fase de matrimonio. P casada hace 12 años con EO, quien tiene un trabajo de vigilancia y no gana lo suficiente para sostener a su familia, por lo que vive en la casa familiar fraterna de la esposa.

Fase de expansión: A los tres meses de noviazgo se casaron P y E debido al embarazo inoportuno e inesperado, no tuvo un control prenatal adecuado. Naciendo así MP producto de sexo femenino a las 35 semanas. Siete años más tarde queda por segunda vez en embarazo, siendo un embarazo deseado y planeado, con control prenatal adecuado a pesar de su difícil situación económica. Naciendo así JM producto de sexo masculino a las 40 semanas.

Tipología familiar

Con base en su estructura: nuclear

Con base en su desarrollo: moderna

Con base demográfica: urbana

Con base en su integración: integrada

Situación actual de la familia:

Genograma estructural

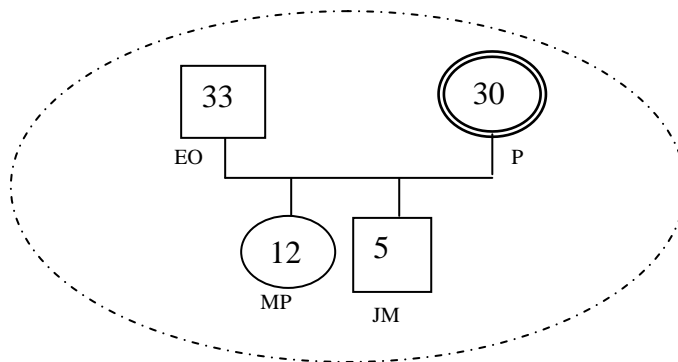

Etapas actual del ciclo familiar: La familia PAOG tiene una constitución de estabilidad y unidad.

Ámbito social: Los ingresos provienen del trabajo de celaduría que realiza E, los cuales son en un promedio de \$100.000 a \$5000.000 pesos mensuales; con lo cual se sustenta la familia y cancelan los gastos diarios pero esto no es suficiente para el sostenimiento familiar y el pago del psiquiatra quien lleva el caso de MP.

Vivienda: Habitan en un segundo piso de la vivienda familiar fraterna el cual está compuesta de una habitación, una sala, cocina y baño.

Alimentación: Consumen los tres alimentos al día.

Recreación: No tienen tiempo para recrearse y mucho menos para compartir en familia. Pero MP se encuentra inscrita en curso de natación y juega baloncesto en el colegio. No les permiten, a los niños, salir a la calle o que se encuentren con amigos, es una familia sobreprotectora.

Uso de los servicios de salud y sociales: La familia PAOG cuenta con servicios del EPS Saludcoop, ya que la entidad de vigilancia y celaduría donde trabaja E los ha afiliado y es donde reciben la atención psiquiátrica que necesita MP.

Participación comunitaria: Por lo regular la familia no participa en grupos comunitarios ni asociaciones civiles, solo P participa de las diferentes reuniones que realiza la Corporación CORMUCAFA Siglo XXI.

Ámbito laboral: E labora como vigilante, el cual no le brinda un ingreso adecuado para sustentar a su familia.

Ámbito psicológico: Los roles son bien aceptados por cada uno de los miembros de la familia. En la actualidad MP reclama porque el padre deja de hacer sus quehaceres y ella si tiene que hacerlo, motivo de muchos conflictos familiares. MP presenta episodios de ansiedad, cambio temperamental, aislamiento, bajo rendimiento escolar y sufre de constante temor a dormir sola, por lo que ha tomado como costumbre dormir con el hermano en la misma

cama. P y E presentan constante preocupación y estrés al sentirse impotentes al no poder ayudar de una forma adecuada a su hija.

Crisis familiares actuales: E y P no ha manejado adecuadamente el estrés y incapacidad que sienten por no poder ayudar adecuadamente a MP. Viven en constante tensión debido a esta problemática y al no saber en qué momento se pueda desatar una crisis de ansiedad en MP.

MP continúa en una forma más disminuida con las crisis de ansiedad debido al medicamento denominado Prozac Serefam y tanto para el insomnio como para el temor o los miedos el medicamento denominado Tofranil. Estos síntomas (ansiedad, temor, cambios temperamentales) han ocasionado en MP bajo rendimiento académico y depresión por el alejamiento de su madre.

Estudio de la interacción familiar, métodos y técnicas de abordaje: Los roles que manejan son bien aceptados. E maneja el rol de padre y sustanciador económico de la familia. P maneja el rol de madre y desempeña el rol de ama de casa. MP y JM desempeñan los roles de hijos, Los papeles de estudiante de MP no son aceptable ya que su comportamiento y sus síntomas han afectado su rendimiento académico.

Explicitación de factores de riesgos individuales y familiares

El estrés y la preocupación en la que se encuentran sometidos P y E hace que se presente la patología emocional que trae como consecuencia depresión

sintomática en cada uno de ellos, lo cual puede desestabilizar la función familiar.

Al estar atravesando por la etapa inicial de la adolescencia, MP, tiene comportamientos retraídos, de preocupación, se siente temerosa y aislada, además de sentir ansiedad asociada a la vez con la depresión. Lo cual puede ser causante más adelante de comportamientos delictivos o adictivos.

Plan de manejo

Se deben tomar medidas necesarias para el manejo de la ansiedad, depresión, control temperamental de MP, es conveniente que tanto ella como su familia acuda a terapia familiar para que puedan manejar estos síntomas de una forma colaborativa, aplicando diferentes tareas con vías al cambio de las conductas y comportamientos tanto del paciente sintomático como de la familia en general.

Tabla 40: familia BIOV

Domicilio: conocido

Fecha de inicio de estudio: 28 de noviembre de 2009.

Integrantes de la familia:

Nombre	Edad	Parentesco	Escolaridad	Ocupación
BI	55	Madre	Bachiller	Empleada
CJ	32	Hija	Bachiller	Empleada
D	15	Nieto	10 Bachillerato	Estudiante
A	12	Nieto	6 Bachillerato	Estudiante
P	8	Nieto	4 Primaria	Estudiante

Justificación del estudio

Familia en la que se han presentado varias preocupaciones, debido a los diferentes episodios de ansiedad, depresión, desánimo y cambio temperamental que sufre su hija. La hija presenta cuadros de angustia en forma ocasional, depresión, episodios de ansiedad y cambio temperamental. En los nietos se observan con mucha frecuencia periodos de insomnio, cambios temperamentales, bajo rendimiento escolar y rebeldía.

Antecedentes de importancia

Crisis familiares: En esta familia el duelo no es manejado de forma aceptable, el cual se ve representado en los comportamientos y estados de ánimos de todos los miembros de la familia, dado que hace 2 años C se separa de su esposo M, llegando así, a vivir con su madre. Los nietos actualmente estudian y se encuentran vinculados a un centro deportivo, con el fin de buscar un cambio de comportamiento, pero no reciben ayuda económica ni emocional de su padre. B sufre constantemente de episodios depresivos debido a la difícil situación por la cual atraviesa su familia.

Defunciones psicosociales: Historia de la familia. Fase de matrimonio. B se casó con A hace 33 años, A se responsabilizó de los gastos del hogar ya que tenía un trabajo estable, vivían en casa propia. Hasta que la perdieron hace 10 años por causa de deudas. C se casó con M hace 17 años, M se

responsabilizó de los gastos del hogar a pesar que no tenía un trabajo estable, vivían en arriendo.

Fase de expansión: Al año de matrimonio B queda en embarazo, siendo un embarazo deseado y planeado, sin control prenatal. Naciendo así C producto de sexo femenino a las 40 semanas. A los dos (2) años de matrimonio queda en embarazo, siendo un embarazo deseado y planeado, con control prenatal adecuado. Naciendo así DF producto de sexo masculino. Tres (3) años más tarde queda por segunda vez en embarazo, siendo un embarazo deseado y planeado, con control prenatal adecuado. Naciendo AF producto de sexo masculino. Tres (3) años más tarde queda por tercera vez en embarazo, siendo un embarazo no deseado, debido a su difícil situación económica, con control prenatal adecuado. Naciendo así P producto de sexo masculino.

Fase de dispersión: Cuando C tenía 22 años, A muere debido un accidente de trabajo, quedando así B viuda, con deudas y sin un arte para dedicarse a trabajar. Cuando DF tenía 13 años, M decide irse a otra ciudad en busca de trabajo, siéndole infiel a C, abandonándolos para irse a vivir con la otra mujer.

Tipología familiar

Con base en su estructura: monoparental

Con base en su desarrollo: moderna

Con base demográfica: urbana

Con base en su integración: semi-integrada

Situación actual de la familia:

Genograma estructural

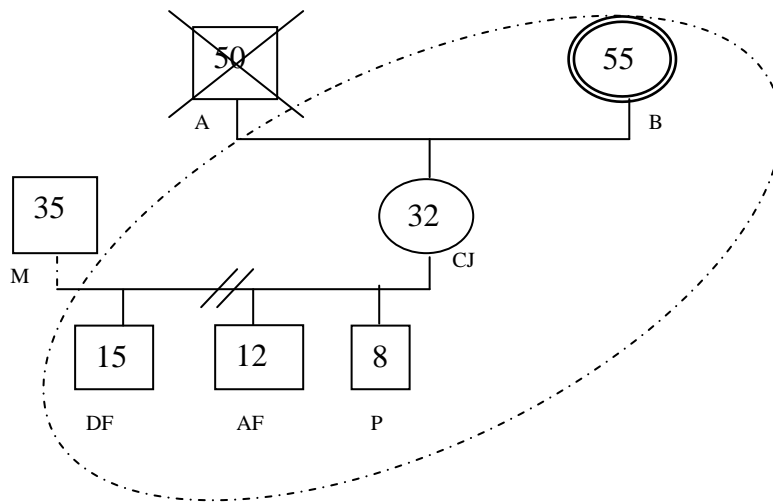

Etapa actual del ciclo familiar: La familia BIOV está unida.

Ámbito social: Los ingresos provienen de B y de C, los cuales son en un promedio de \$500.000 a \$1.000.000 pesos mensuales; con lo cual se sustenta la familia y cancelan los gastos diarios.

Vivienda: Habitan en una pieza en arriendo, en hacinamiento.

Alimentación: Consumen los tres alimentos al día.

Recreación: Los niños se divierten en un centro deportivo, no han vuelto a tener ningún contacto con su padre, la familia no tiene tiempo para el entretenimiento ni la diversión.

Uso de los servicios de salud y sociales: La familia BIOV cuenta con servicios médicos en una EPS por parte de C.

Participación comunitaria: Por lo regular la familia no participa en grupos comunitarios ni asociaciones civiles, pero si a grupos religiosos.

Ámbito laboral: B se encuentra laborando en un punto de venta de la corporación, C trabaja como vendedora en un Centro Comercial.

Ámbito psicológico: Los roles son bien aceptados por cada uno de los miembros de la familia. En la actualidad B adopta con frecuencia el rol del padre y madre, por la ausencia de M. En ocasiones a C no le agrada que B les llame la atención a sus hijos pero tampoco adopta el rol de madre con ellos, ya que espera que su esposo regrese algún día.

B refleja una gran preocupación por C debido a su comportamiento, depresión y todos los demás síntomas que ha venido presentando, también presenta preocupación por los niños debido al cambio brusco de comportamiento que han tenido a raíz del abandono de su padre.

Crisis familiares actuales: C no ha manejado adecuadamente el duelo de la separación y abandono de M, manifiesta que se siente culpable ya que ella debió haber atenderlo como él le pedía. Manifiesta que ha presentado cuadros de ansiedad y depresión. Los niños continúan con su rebeldía y bajo rendimiento escolar.

Estudio de la interacción familiar, métodos y técnicas de abordaje: Los roles que manejan no son bien aceptados. B maneja el rol de padre y madre. C maneja el rol de hija pero no el de madre. Los papeles de estudiantes de DF, AF y P no son aceptables ya que presentan bajo rendimiento académico. C presenta reacciones de ansiedad, desórdenes de la personalidad y depresión. B presenta depresión leve.

Explicitación de factores de riesgos individuales y familiares

El comportamiento de C y sus crisis depresivas y de ansiedad hace que se presenten conflictos dentro de la familia, desestabilizando la función familiar.

Los problemas con la familia, el duelo mal manejado, pueden ser la causa de la depresión y de la ansiedad de B y de C. Al igual que es causada, la rebeldía y el cambio temperamental que presentan por D, A y P, por el abandono y la ausencia del padre.

Plan de manejo

Se deben tomar medidas necesarias para el manejo de la ansiedad y la depresión de toda la familia, es conveniente que C realice terapia individual para que pueda manejar su duelo y los problemas con su familia. Es conveniente que la familia acuda a terapia familiar para que se maneje la ausencia del padre.

4.4. ANALISIS

Por medio de la encuesta efectuada a las mujeres, pertenecientes a la Corporación CORMUCAFA Siglo XXI, se pudo establecer que su vinculación fue realizada por medio de sus amistades, ya que estos tuvieron el interés de enseñarles el trabajo que esta Corporación estaba realizando, ayudando a las familias monoparentales, tomando así, cada una de ellas la decisión de vincularse. Esta Corporación ha cumplido, en la mayor parte, las expectativas que tenían las mujeres vinculadas a la Corporación, que era el recibir apoyo económico por medio de un trabajo en un punto de venta y las diferentes capacitaciones que han recibido brindadas por las diferentes entidades patrocinadoras.

El ambiente en la mayor parte de los sistemas familiares de las Mujeres Cabeza de Familia pertenecientes a la Corporación CORMUCAFA siglo XXI, se caracteriza principalmente, por ser sobreprotector. Con una interrelación familiar denominada como armónica pero a la vez conflictiva; debido a las diferentes problemáticas existentes o que estén afectando en esos momentos a

los miembros de su familia, como son: la baja autoestima, las crisis o conflictos familiares, la pobreza, la violencia intrafamiliar, el desempleo y los problemas de adolescencia.

Una parte de estas mujeres no reciben ninguna clase de apoyo, ni económico ni social, por parte de sus familiares, allegados, amigos o alguna entidad gubernamental. Y la otra parte restante recibe ayuda económica (trabajo en un punto de venta) y educativo (por medio de las diferentes capacitaciones que brindan los patrocinadores) de parte de la Corporación CORMUCAFA siglo XXI; debido a que estas mujeres no han terminado sus estudios académicos y no poseen un arte u oficio determinado.

Para esta investigación no solo el estado emocional es importante sino también todo aquello que pueda atentar contra la salud, tanto física como mental, de las mujeres encuestadas, por lo que se observa que la mayor parte de las mujeres encuestadas viven en hacinamiento, problema que dificulta la comunicación intrafamiliar. Como se puede ver son muchas las problemáticas que afectan a la mujer cabeza de familia de la Corporación CORMUCAFA siglo XXI, y entre ellas está la discriminación en la cual se ven sumergidas por el solo hecho de ser mujer. Cuando se les preguntó a las mujeres encuestadas sobre este hecho ellas respondieron que sienten el rechazo de las demás personas cuando saben su edad, que por este hecho y porque llegan a saber que son mujeres solas que a su cargo tienen niños, ancianos o discapacitados no les brindan la oportunidad de trabajar, otras de las problemáticas en las que se ven envueltas es la soledad y no tener el apoyo necesario.

4.5. DIAGNOSTICO

4.5.1. SITUACIONAL

La directora de la Corporación CORMUCAFA Siglo XXI, GALÁ, al realizar la presentación de los investigadores, los estudiantes de Psicología de la UNAD, expuso la situación sintomática por la que estaba atravesando su Corporación, debido al estado de ánimo y comportamiento de las mujeres que se encuentran vinculadas a ella, mencionando que la situación que viven día a día estas mujeres en sus respectivas familias hacen que afecten su trabajo e inclusive la atención que deben prestar a sus clientes. Muchas veces estas mujeres le han solicitado la presencia de una persona que les pueda ayudar a solucionar sus problemas personales y familiares, ya que la mayoría de sus hijos están en plena adolescencia.

Cuando los investigadores ingresaron en el contexto de estudio, observaron la rivalidad existente en cada uno de los miembros activos de la Corporación CORMUCAFA siglo XXI, esto evidenciado por la poca participación, temor a expresarse y a ser rechazados, desconfianza tanto hacia la Corporación como a sus miembros, la desintegración, falta de pertenencia, de compromiso y la no comunicación, comportamientos manifestados en los grupos focales que se realizaron.

Las mujeres encuestadas presentaron grandes problemas de violencia intrafamiliar, algunos son reconocidos otros simplemente son ocultados, debido a que no saben cómo eliminar el estrés que sienten al ejercer la doble función

en el vínculo familiar, como es el mantener emocional como económicamente a su familia; al igual, el de no saber cómo enfocar la desorientación que sienten en el proyecto de sacar adelante a su familia. También se puede ver que estas mujeres viven en una situación de pobreza absoluta lo cual se ve reflejado en el hacinamiento en la que viven, situación que hace que se les dificulte más aún su progreso debido que llega a ser la causa de problemas emocionales en cada uno de los miembros de su familia. Es el caso de aquellos, que en gran mayoría, tienen hijos en adolescencia.

Otras de las problemáticas, es el no sentirse apoyadas, el no contar con personas que les puedan brindar la mano cuando la necesiten, debido a que la Corporación les ha brindado a algunas de ellas la ayuda económica, por medio de trabajo en los diferentes puntos de venta que tienen en la ciudad de Medellín, pero no les ha brindado, la ayuda ni el apoyo tanto emocional como psicológico que necesitan.

También se reflejó que muchas de las aspiraciones de estas mujeres no se pueden llevar a cabo, como es el caso de continuar o tener un avance en su desarrollo profesional. Por lo cual uno de los propósitos de la intervención es enfocarse en inculcarles el deseo y el interés de realizar este avance para que así tengan un proyecto de vida más definido de acuerdo a sus circunstancias.

En una forma sintética, los síntomas presentados en cada una de las familias de las mujeres encuestadas, representan episodios críticos, ya que su ocurrencia transforma cualitativamente el funcionamiento familiar y perturba la percepción que de ella tienen los miembros de la familia y de la Corporación.

Por lo tanto podemos decir que el común denominador de los síntomas existentes en las familias de estas mujeres, se ven reflejados por el alto grado de ansiedad, depresión, sentimientos de desamparo, abandono, soledad e ira reprimida, síntomas disociativos y autoesquemas alterados, conductas evitativas, tendencia al aislamiento individual, comunicación interpersonal pobre y primordialmente los problemas de adolescencia por las que están atravesando cada uno de sus hijos.

4.5.2. ESTRUCTURAL

Las familias, objeto de estudio, están conformadas por una estructura monoparental, por lo que esta se encuentra soportada por los embates de la movilidad social, donde se llegan a sustituir los roles por diferentes agentes; debido a que la familia contemporánea o moderna, separa las cualidades personales de las necesidades estructurales, posibilitando la movilidad del individuo en diferentes sistemas familiares, como son la separación, divorcio o viudez.

Hay que tener en cuenta que las mujeres de la Corporación CORMUCAFA siglo XXI, han sufrido diferentes tipos de condiciones en el transcurso del proceso de convertirse en mujer cabeza de familia, ya que han tenido que cambiar sus expectativas y sueños que tenían antes de esta condición. En estas mujeres se ve muy difícil enfocar sus diferentes expectativas y sueños a la realidad, debido a que todos sus proyectos e ilusiones iniciales se desboronaron totalmente, ya que no solo debían pensar en sí mismas si no

también en las personas que tomaron bajo su responsabilidad tanto económica como emocionalmente. Por lo que ellas llegan a estar en un dilema, de construir nuevos proyectos o de resignarse con lo que le ha tocado vivir. Por lo tanto se debe reforzar la autoestima y la proyección de vida.

4.5.3. FUNCIONAL

Las familias monoparentales, siendo ésta la característica principal de los miembros activos de la Corporación, tienen como función primordial, la constitución de la instancia básica de protección individual, contra las amenazas del entorno social y natural, de cada uno de sus miembros. Razón por la cual hace que sus miembros sean indefensos e incapaces de subsistir autónomamente en el entorno natural o en el contexto.

5. PROPUESTA INTERVENTIVA

“Liderazgo Transformador y Desarrollo Personal”

A. RESUMEN EJECUTIVO DE LA PROPUESTA

Con esta propuesta se hace énfasis en el cambio de actitud de las mujeres de la Corporación CORMUCAFA Siglo XXI, las cuales conllevan a la modificación de la calidad de vida, de tal forma que esta incida tanto en lo laboral como dentro del grupo familiar y social.

Esta propuesta se compone de cinco competencias, como son: la autorregulación emocional, la escucha y el poder de la palabra, la capacidad de interactuar con sus semejantes, manejo del estrés y la fomentación de la autoconfianza y la autoestima. Con esto se puede llegar a tener cambios o transformaciones de los esquemas mentales.

El método que se utilizará en esta propuesta es el método cualitativo participativo, el cual hace énfasis en la participación ya que conlleva a una redistribución de los esquemas mentales.

B. PLATAFORMA DE GESTION DE LA PROPUESTA

Esta propuesta está dirigida a las mujeres cabeza de familia que presenten problemas, tanto dentro del vínculo familiar como social. Buscando así la relevancia en sus capacidades de competencias laborales, mejorando la interrelación con sus clientes para que puedan tener una mayor productividad y rendimiento en los ingresos de la Corporación.

Para lo cual se prestará los servicios de capacitación y modelación de comportamientos de los individuos con problemas de adaptación, baja autoestima, poca autoeficacia y autoeficiencia, y poca interrelación social.

La misión es capacitar, formar, modelar, acompañar y asesorar a las mujeres cabeza de familia, en busca de una autorregulación emocional, y de su desarrollo humano y social. Para ello se realizarán talleres y grupos focales de comunicación abierta y participativa con el fin de incentivar y motivar a las mujeres participantes para que mediante la escucha y el poder de la palabra pueda tener mayor autoconfianza, control emocional tanto dentro de su vínculo familiar como laboral.

C. SOPORTE TEORICO DE LA PROPUESTA

El tipo de sistema familiar que conforma la mujer cabeza familia es la monoparental, y está descrita por Saavedra como “aquella familia que se constituye por uno de los padres y sus hijos. Esta puede tener diversos orígenes. Ya sea porque los padres se han divorciado o separado y los hijos quedan viviendo con uno de los padres, por lo general la madre; por un embarazo precoz donde configura otro tipo de familia dentro de la mencionada, la familia de madre soltera, el fallecimiento de uno de los cónyuges, la invalidez de uno de los miembros de la familia, por sostener económicamente a sus padres, entre otros”²³.

²³ José Saavedra. Familia: tipos y modos.

Este tipo de sistema familiar tienen algunos problemas que dependen de la forma como llegaron a ser parte de ella, como por ejemplo:

a. Las madres que enviudan toman las riendas de la casa mientras lloran la muerte de su esposo. Tal vez les tome mucho tiempo adaptarse a su nuevo papel en la familia, pero así mismo tienen que luchar con los problemas económicos y la responsabilidad de consolar a sus hijos. Asumir estas nuevas responsabilidades es completamente difícil para ellas, por lo que el cuidado de los hijos es inadecuado cuando para ellos es necesario que se les atienda y conforte.

b. Las madres solteras son demasiado jóvenes y carecen de experiencia necesaria para criar unos hijos y enfrentar la vida ellas solas. Muchas de ellas no han podido terminar sus estudios y no tienen una preparación laboral, por lo cual puede ser probable que acaben en la pobreza o lleguen a ocupar algún puesto de trabajo mal pagado; o si no, llegan a ser ayudadas por sus padres u otros familiares. Estas mujeres tienen que soportar cargas emocionales, como los sentimientos de vergüenza y de soledad.

c. Las mujeres divorciadas se someten a mucha tensión. Como el sentirse furiosas por el divorcio, tienen baja autoestima y una profunda sensación de haber sido rechazadas, son incapaces de satisfacer las necesidades emocionales de sus hijos. A las madres que tienen que entrar en el mercado laboral por primera vez se les resulta difícil encargarse de la responsabilidad de administrar la casa ya que sienten que no tienen el tiempo ni las energías

necesarias para satisfacer las necesidades de sus hijos, quienes además tienen que afrontar cambios drásticos tras el divorcio de sus padres.

Estas mujeres no cuentan con un proyecto de vida, siendo éste fundamental para su florecimiento; como dice Quevedo²⁴ “Existir significa, potencialmente, construir proyectos en los que el hombre despliega sus aptitudes y recursos. Anticipa un futuro en el que la meta de la autorrealización despierta y sostiene ese despliegue”.

Para que un individuo pueda construir su proyecto de vida, se debe considerar el contexto y el conocimiento de sí mismo (el self²⁵), la búsqueda de información para satisfacer las inquietudes y posibilidades que nos rodean para alcanzar las metas propuestas; y la flexibilidad, que no debe faltar, pues los seres humanos poseen múltiples intereses, habilidades y la capacidad de rectificar, además los resultados no dependen solo de la persona. Por lo tanto se debe tener en cuenta lo que se piensa, los intereses y formar un carácter menos vulnerable al contexto.

En general muchas personas se sienten solas y emprenden una búsqueda incesante de personas que le brinden ayuda y apoyo. Pero no tienen en cuenta que no están solas, que nacen de una familia, que pertenecen a una sociedad, hacen parte de un grupo de personas que viven bajo reglas comunes, siempre se hace parte de una ciudad, de una empresa, de un pueblo, de un barrio, etc. Y para poder realizarnos y ser mejores tenemos que aprender a convivir con

²⁴ Quevedo, Ana. Proyecto de vida.

²⁵ Boeree, George. (1997) Teorías de la Personalidad, Carl Jung

esa gran cantidad de seres humanos que de una u otra forma están cerca de nosotros, que tienen angustias y esperanzas y que nos pueden brindar apoyo en algún momento que lo necesitemos²⁶, estas personas nos hace sentir queridos, útiles y nos proporciona bienestar. Todo esto proporciona un estado positivo que se proyectará en todas las facetas de nuestra vida tanto en el ámbito laboral como familiar, en general en la integración social. Es importante destacar la calidad de las relaciones más que su cantidad, cuanto mayor sea su calidad más cubiertas estarán nuestras necesidades de afecto, afiliación, nuestro sentimiento de identidad y pertenencia serán mayores y todo esto nos conducirá a un aumento en nuestra calidad de vida tanto física como psicológica.

El apoyo social también se puede percibir como ayuda, es decir, que en alguna situación problemática se tiene en quien confiar y pedirle apoyo, con lo que la situación puede no llegar a ser estresante; permitiendo creer que se preocupan por ellos y les quieren, son estimados y valorados y pertenecen a una red de comunicación y obligaciones mutuas.

Existen diferentes tipos de apoyo social, como son el emocional que se compone de la empatía, el cuidado, el amor y la confianza. El apoyo instrumental que consistiría en ayudar a alguien que lo necesite, en sentido de ayudar a terminar un trabajo, cuidar de alguien. Aunque hay que tener cuidado a la hora de ayudar a alguien en el trabajo, no se debe originar un sentimiento negativo como que no es capaz de realizarlo o que no es autosuficiente.

²⁶ Apoyo social. Texto sacado de <http://psicologia.costasur.com/apoyo-social.html>

El apoyo informativo, en el que se le da información a alguien para que pueda por sí mismo llegar a dar una solución al problema.

El apoyo evaluativo que también consiste en la transmisión de información pero será relevante para la autoevaluación, para la comparación social.

Cuando sucede un hecho traumático, la emoción o el sentimiento que prevalece es el miedo. Sin embargo, ante una situación anormal, surgen sentimientos y emociones normales y naturales. Cada persona experimenta sus emociones de forma diferente y el recuerdo de los eventos será parte de su vida, y ellas a su propio ritmo superarán las huellas que el evento ha dejado en su memoria. Algunas de esas reacciones son las siguientes:

- Confusión para pensar.
- Problemas para dormir.
- Cambio en los hábitos alimenticios.
- Disminución de la resistencia a las enfermedades.
- Sentimiento de impotencia.
- Aislamiento y abandono.
- Intensa preocupación por otros.
- Temblores musculares.
- Problemas de concentración y memoria
- Taquicardia
- Culpabilidad por haber sobrevivido
- Recuerdos muy vivos del evento.
- Desorientación.

- Dificultades para retornar al nivel normal de actividad.
- Llanto, fatiga, frustración, miedo, irritabilidad, pánico.

Cuando se experimenta una situación como esta, lo mejor que se puede hacer es:

- Hablar con otras personas.
- Compartir sentimientos y pensamientos con otros.
- Buscar compañía.
- Escribir durante las horas de insomnio
- Recordar que todas estas reacciones son normales

La amistad, como lo describe Zaldívar²⁷ “requiere ser cultivada con esmero y dedicación para que brinde sus mejores frutos. Entre los factores que la hacen perdurable, además del grado de cumplimiento de las expectativas que desarrolla cada sujeto, en parte influidas por la imagen que se tiene de lo que es un amigo, está la creación y desarrollo de un adecuado clima para el intercambio y la comunicación amistosa, esto es, un apropiado espacio que permita el crecimiento de la rosa de la amistad y que tiene entre sus requerimientos la sinceridad y honestidad, la empatía, la equidad y flexibilidad en el trato y, sobre todo, la capacidad de mostrar un verdadero interés por el otro”. En otras palabras la amistad es importante debido a que ella modera de manera directa los efectos del estrés, influye de manera indirecta sobre

²⁷ Zaldívar Pérez, Dionisio. *Amistad, apoyo social y bienestar*.

diversas variables como los eventos vitales dañinos o amenazantes, disminuyendo sus impactos negativos.

Como se puede observar la mayoría de los sistemas familiares sufren diferentes tipos de conflictos o problemas, que aparecen cuando los sistemas familiares se encuentra a la deriva y sin dirección clara, muchas veces surgen porque no han sido resueltos cuando aparecieron por primera vez, ya que fueron ignorados, olvidados o enterrados, creando así una homeostasis que mantiene la familia por medio de la autorregulación el feed-back positivo.

Estos síntomas hacen necesario un cambio, por medio de una morfogénesis familiar, que hace redefinir el sistema de relaciones intrafamiliar.

Este cambio dará un giro en las reglas que gobiernan el funcionamiento del sistema familiar, es decir, un cambio en el modo de comportarse²⁸.

Los conflictos son momentos evolutivos, de crecimiento de la familia, que atraviesan todos los seres humanos. No obstante, hay crisis que se acarrean durante toda la vida y que pueden convertirse en disfuncionales si no se logra una solución o cambio favorable.

Como ejemplos de crisis se puede citar: las situaciones de infidelidad, la entrada en la adolescencia de los hijos, la muerte de un miembros de la familia, también la pérdida de trabajo, un embarazo precoz de una hija, una mudanza, etc. Son infinitas las situaciones que causan conflictos dentro de la familia. Estas crisis son fundamentales y evolutivas.

²⁸ Pizarro, Mariela. Los conflictos familiares.

Lo que resulta motivo de tensión en una casa, puede no serlo en otra. Dependerá del conflicto y de la vulnerabilidad de la familia a este estresor. Cada familia es única, tiene una historia irrepetible y cuenta con recursos y limitaciones propios de su identidad.

El dilema que plantea la crisis se resolverá con éxito cuando se logren nuevas respuestas sin abandonar los viejos modelos familiares.

Tipos de conflictos:

A pesar de que cada crisis es única, se las puede dividir en 4 tipos diferentes.

Si bien se separan en categorías pueden aparecer superpuestas.

- Crisis de evolución o del ciclo vital: es inevitable una crisis en cada etapa vital. Son los conflictos más esperados y universales, pero que requieren de cambios dentro del sistema familiar. Algunos de estos cambios pueden ser repentinos o dramáticos y otros leves y graduales. Son crisis reales, y deberían ser manifiestas. Están determinadas social o biológicamente. No se pueden prevenir. Los problemas aparecen cuando la familia intenta impedir las crisis, en lugar de definirla y adaptarse; o cuando intentan que sean detenidas o que se produzcan en forma prematura. Algunos ejemplos son: jubilación, matrimonio de uno de los hijos, entrada en la pubertad, vejez.

- Crisis externas: son sucesos inesperados. Son las más simples. El gran peligro aparece cuando se buscan culpables y se comienza a pensar en lo que se podría haber hecho para evitar la crisis en lugar de tratar de adaptarse a la

situación. Algunos ejemplos son: pérdida repentina del empleo, muerte imprevista de un miembro, un accidente.

- Crisis estructurales: son las más complicadas. Hay crisis reiteradas (la familia repite antiguas crisis). Lo más factible es que la tensión surja de fuerzas encubiertas e internas. Estos conflictos tratan de evitar que se produzca un cambio. Por ejemplo: familias con miembros violentos, alcohólicos, con un miembro que tiene reiterados intentos de suicidio.

- Crisis de atención: se presenta en familias con uno o más miembros desvalidos o dependientes. Este miembro mantiene a toda la familia aferrada con sus reclamos de cuidado y atención. La crisis más graves se presentan cuando se requiere una ayuda tan especializada que no se puede sustituir la labor en caso de ser necesario. Por ejemplo si no viene la enfermera alguien debería ausentarse de su trabajo (la tensión es generalmente externa). Ejemplo de estas crisis involucran a personas que dependen de algo externo para su sostén económico, o las que dependen de personas externas para el cuidado de uno de los miembros, etc.

El conflicto es menos problemático si es manifiesto, ya que la familia puede recurrir a personas externas e incluso unirse para recibir ayuda. Si es oculto nadie se entera y resulta más difícil su solución.

Si la tensión es habitual (siempre sucede lo mismo), puede resultar ser molesta, más que preocupar a la familia. Por ejemplo, cuando un miembro que se alcoholiza a diario.

Las familias que identifican la tensión como proveniente desde afuera son familias en las que nadie acepta la responsabilidad del cambio.

Como soportar la crisis:

Un conflicto puede derrumbar a una familia, pero también puede emerger de la crisis fortalecida y con mayores recursos. Esto dependerá de la capacidad para enfrentarla y de reponerse de ella. La autora Froma Walsh (1998), propone, el concepto de resiliencia para explicar esto. Este hace alusión a la manera en que una familia se prepara para hacer frente al conflicto.

Las comunicaciones que surgen dentro de la familia, su organización, los recursos y limitaciones con los que cuenta, la forma habitual de resolver los problemas, los sistemas de creencias que la rigen, van a influir en el modo en que ésta enfrente la crisis.

Es fundamental que los miembros colaboren entre sí y que se tengan confianza para poder superar con eficacia cada situación que se les presenta.

Estudios sobre la resiliencia demuestran que ésta es una condición innata y que además depende de factores adquiridos a lo largo de la vida. Las fuentes de la resiliencia se encuentran fuera de la familia (en terapeutas, profesores, etc)

Estas personas son quienes van a compensar las influencias perniciosas que hay dentro del núcleo familiar.

Por lo tanto, por medio de una terapia sistémica familiar, se ayudará a la familia a enfrentar más eficazmente las crisis y permitirle salir fortalecida de ella, pueden provenir desde el interior o el exterior de la familia. Estos aspectos

están relacionados con rasgos personales, factores de protección en la familia y factores presentes en el contexto social.

Un gran optimismo, una visión positiva del mundo, una postura positiva aún ante situaciones que resulten inquietantes es un rasgo personal fundamental que debe poseer el individuo para afrontar la crisis exitosamente.

Para sostener los conflictos, crecer y aprender de ellos es necesario que la familia sea flexible, esté lo suficientemente cohesionada, su comunicación sea sincera y por último, que cuente con una red social que pueda actuar de apoyo en circunstancias desfavorables.

Para lograr esto hay que tener en cuenta los rasgos de la personalidad de cada miembro de la familia, ya que toda persona tiene en su interior sentimientos, que según su personalidad puede manifestarlos de diferentes maneras. Estas manifestaciones dependen muchas veces del contexto, los sentimientos y las emociones, ya que pueden influir positiva o negativamente en la formación de la autoestima.

La autoestima, como lo describe García²⁹ “es el sentimiento valorativo de nuestro ser, de nuestra manera de ser, de quienes somos nosotros, del conjunto de rasgos corporales, mentales y espirituales que configuran nuestra personalidad”. Podemos decir que esta es la responsable de nuestros fracasos y éxitos, una buena autoestima con un excelente autoconcepto, potenciará la capacidad de desarrollar habilidades y la seguridad individual, mientras que

²⁹ García, Vero. *Autoestima*

una autoestima baja potencia a las personas hacia la derrota y el fracaso.

Como lo describe García:

“Todos tenemos en el interior sentimientos no resueltos, aunque no siempre seamos conscientes de estos. Los sentimientos ocultos de dolor suelen convertirse en enojo, y con el tiempo volvemos el enojo contra nosotros mismos, dando así lugar a la depresión. Estos sentimientos pueden asumir muchas formas: odiarnos a nosotros mismos, ataques de ansiedad, repentinos cambios de humor, culpas, reacciones exageradas, hipersensibilidad, encontrar el lado negativo en situaciones positivas o sentirse impotentes y autodestructivos.

Cuando una persona no logra ser auténtica se le originan los mayores sufrimientos, tales como, enfermedades psicológicas, la depresión, las neurosis y ciertos rasgos que pueden no llegar a ser patológicos, pero crean una serie de insatisfacciones y situaciones de dolor, como por ejemplo, timidez, vergüenza, temores, trastornos psicósomáticos.

Las razones por la cual una persona no tiene autoconfianza es porque se lo han hecho sentir personas importantes en sus vidas, les dan mensajes de desvalorización y descalificación, las comparan con otras personas haciéndolas sentir inferiores a ellas, por lo que sienten que no rinden, creen que su existencia no tiene un sentido, un norte; no comprenden que todas las personas son diferentes, únicas e irrepetibles, por lo que se consideran menos que los demás.

D. JUSTIFICACION DE LA PROPUESTA

Esta propuesta tiene como fin la búsqueda de una comunicación asertiva, aumento de la autoestima, manejo adecuado de los conflictos familiares y afianzar un mayor estado anímico, por medio de una intervención basada en una terapia familiar sistémica, donde las mujeres cabeza de familia puedan mejorar su rendimiento laboral y social, para que de esta manera se puedan cubrir las expectativas de los directivos de la Corporación CORMUCAFA Siglo XXI.

Otra razón por la cual se optó por esta propuesta, es por la vivencia actual de las mujeres cabeza de familia que viven en un ambiente de soledad, ansiedad, frustración, tristeza y pocas expectativas de vida. El querer cambiar ese ambiente poco proactivo a través de métodos que desarrollen aún más el estado anímico y se complementen en procesos que invadan a la mujer de seguridad ante situaciones inesperadas como son la violencia intrafamiliar, el desamparo, el desempleo y la falta de apoyo.

Con esto se logrará formar un individuo apto, productivo, tolerante y aceptado socialmente.

E. OBJETIVOS DE LA PROPUESTA

OBJETIVO GENERAL

Potenciar un cambio anímico en las mujeres cabeza de familia, por medio de estrategias que ayuden a enfrentarse a las diferentes problemáticas existente

en el vínculo familiar, laboral y social, buscando así un aumento en los ingresos de los diferentes puntos de ventas de la Corporación CORMUCAFA Siglo XXI.

OBJETIVOS ESPECIFICOS

- Potenciar la autoestima y el autoconcepto.
- Establecer pautas comportamentales para el buen manejo de la interrelación familiar y social.
- Establecer herramientas y pautas que ayuden a solucionar los conflictos familiares.
- Diseñar y poner en práctica los diferentes proyectos de vida.

F. METODOLOGIA DE LA PROPUESTA

Para la ejecución de esta propuesta se aplicarán algunos grupos focales de comunicación abierta, interrelacionada con talleres donde se aborden los temas de interés como son, el proyecto de vida, el autoestima, autoconcepto, conflictos familiares, violencia intrafamiliar, entre otros.

Esta propuesta estará basada en la Terapia Familiar Sistémica, ya que con la utilización de ellas se podrá realizar las diferentes intervenciones a las familias de las mujeres que están vinculadas, de una u otra manera, a la Corporación; buscando así la solución de sus diferentes problemáticas en la totalidad del vínculo familiar.

H. PRESUPUESTO DE LA PROPUESTA

La propuesta a efectuar no requiere de gastos especiales aparte de los materiales básicos que se utilizarán como son computador, hojas, lápices, etc. Que los mismos investigadores correrán con los gastos a los que estos equivalen, para lo cual se describen en la tabla 50.

Tabla 42. Presupuesto de la Investigación

ITEMS	CANTIDAD	VALOR UND.	UND. DE TIEMPO	APORTE COMUNIDAD	VALOR TOTAL
RECURSOS HUMANOS					
Psicólogas	2	0.	*		0.
SUBTOTAL					0.
EQUIPOS					
Fungibles (materiales)					
Hoja blanca tamaño carta	2 Resma	\$30.000			\$30.000
Lápices	20	\$3.000			\$3.000
Recordatorios de reconocimiento	40	\$26.000			\$26.000
No fungibles (Equipos)					
Computador	1				
Grabadora digital	1				
Cámara digital	1				
Proyector	1			X	
Auditorio	1			x	
SUBTOTAL					\$59.000.
IMPREVISTOS 5%					\$30.000.
TOTAL					\$89.000.

* El tiempo para el trabajo de investigación por los estudiantes de psicología se usará de acuerdo con la disponibilidad de ellos.

5.1. APLICACION

La intervención del grupo investigativo, se realizó dentro de las instalaciones de la Corporación Mujer Cabeza de Familia CORMUCAFA Siglo XXI, donde se aplicaron diferentes grupos focales de comunicación abierta participativa, analizándose de una forma más directa, los problemas que afectan a la comunidad de estudio. A estas mujeres se les brindó suficiente información y medios para enfrentar los diferentes síntomas que presentan en el día a día; brindándoles la oportunidad de comparar y adquirir mayor información, de acuerdo a las experiencias que sus compañeras, han tenido que vivir, brindándoles así bases y fuerza psicológica para que puedan salir de esas problemáticas.

En los diferentes grupos focales y talleres realizados se trataron temas relacionados con cada una de las problemáticas que afectan a las mujeres que conforman la Corporación y que fueron identificados por medio de la encuesta, estos grupos focales están identificados así: Mujer Cabeza de Familia, proyecto de vida, Apoyo Social y amistad, La adolescencia y sus cambios emocionales, Conflictos y Crisis Familiares, Comunicación asertiva, Autoestima y autoconcepto, violencia intrafamiliar.



**PROGRAMA DE PSICOLOGIA SOCIAL COMUNITARIA
CURSO DE ACTUALIZACION “DESARROLLO HUMANO Y FAMILIA”**

Referencia: Tabla 43

EFEKTOS: Informe metodológico de impacto.

GRUPO INVESTIGADOR:

CEAD: Medellín

TEMA: Mujer Cabeza de Familia

RESPONSABLE:

FECHA	No. ASISTENTES	ACTIVIDAD	OBJETIVO Principal	OBJETIVOS Secundarios	LOCACIÓN	OBSERVACIONES GENERALES
6/11/09	15 Mujeres	<p>Actividad 1: Técnica de animación para la presentación “¡Yo también!”</p> <p>Actividad 2: Charla educativa “Familia Monoparental”</p> <p>Actividad 3: Técnica de análisis “discusión de conceptos”.</p> <p>Actividad 4: Técnica de animación “liberando la paloma de la paz”, para la evaluativa y de cierre PNI (positivo, negativo e interesante).</p>	<p>Analizar el comportamiento, sentimientos, emociones con referencia al estado de ser mujer cabeza de familia y sus diferentes implicaciones. Para poder conocer los comportamientos o conductas, que se puedan reforzar, tratar o amenguar con una intervención psicológica.</p>	<p>Analizar los diferentes sentimientos que tienen las mujeres cabeza de familia.</p> <p>Identificar la problemática psicosocial con la que están viviendo.</p>	Salón Principal de la Corporación CORMUCAFA.	<p>Desde el inicio del grupo focal, se observó el distanciamiento y la desconfianza existente entre compañeras dentro de la Corporación y con la misma entidad.</p>

Resultados inmediatos del impacto:	Evidencia inmediata:
Las Mujeres Cabeza de Familia de la Corporación CORMUCAFA, fueron más accesible a la comunicación.	Mayor comprensión del estado de ser mujer cabeza de familia.
Las mujeres se vieron identificadas con el tema.	
Las mujeres lograron interactuar con sus compañeras sin tanta prevención.	



**PROGRAMA DE PSICOLOGIA SOCIAL COMUNITARIA
CURSO DE ACTUALIZACION “DESARROLLO HUMANO Y FAMILIA”**

Referencia: Tabla 44

EFFECTOS: Informe metodológico de impacto.

GRUPO INVESTIGADOR:

CEAD: Medellín

TEMA: Proyecto de Vida

RESPONSABLE:

FECHA	No. ASISTENTES	ACTIVIDAD	OBJETIVO Principal	OBJETIVOS Secundarios	LOCACIÓN	OBSERVACIONES GENERALES
10/11/09	13 Mujeres	<p>Actividad 1: Técnica de animación para la presentación “¡Yo también!”</p> <p>Actividad 2: Charla educativa “Proyecto de Vida”</p> <p>Actividad 3: Técnica de análisis “discusión de conceptos”.</p> <p>Actividad 4: Elaboración del proyecto de vida individual.</p> <p>Actividad 5: Técnica de animación “liberando la paloma de la paz”, para la evaluativa y de cierre PNI (positivo, negativo e interesante).</p>	<p>Obtener un cambio en las metas y proyecciones de cada una de las mujeres de la Corporación.</p>	<p>Realizar un proyecto de vida factible para las mujeres cabeza de familia de la Corporación CORMUCAFA.</p> <p>Potenciar la creación de circunstancias a través de la acción inteligente, de la iniciativa y la creatividad.</p>	<p>Salón Principal de la Corporación CORMUCAFA.</p>	<p>Se observan expresiones como de que todo cuanto escribían sobre su proyección solo era una ilusión, un sueño, algo inalcanzable.</p>

Resultados inmediatos del impacto:	Evidencia inmediata:
Se sintieron contentas al tener sus metas y objetivos claros.	Se observa la animación en las mujeres al leer su proyecto de vida y pensar en la forma de hacerlo realidad.



**PROGRAMA DE PSICOLOGIA SOCIAL COMUNITARIA
CURSO DE ACTUALIZACION “DESARROLLO HUMANO Y FAMILIA”**

Referencia: Tabla 45

EFFECTOS: Informe metodológico de impacto.

GRUPO INVESTIGADOR:

CEAD: Medellín

TEMA: Apoyo social y amistad

RESPONSABLE:

FECHA	No. ASISTENTES	ACTIVIDAD	OBJETIVO Principal	OBJETIVOS Secundarios	LOCACIÓN	OBSERVACIONES GENERALES
28/11/09	13 Mujeres	Actividad 1: Presentación de los nuevos participantes Actividad 2: Resumen de la sesión anterior. Actividad 3: Charla educativa “Apoyo Social” y “La amistad” Actividad 4: Técnica de análisis “discusión de conceptos”. Actividad 5: Técnica de animación “liberando la paloma de la paz”, para la evaluativa y de cierre PNI (positivo, negativo e interesante).	Aclarar y potenciar la ayuda, el apoyo, el compañerismo, la amistad entre los miembros de la corporación con el fin de que cada una de las mujeres se sienta acompañada, escuchada y querida durante el tiempo que hagan parte de la corporación.	Propiciar una fuente de apoyo. Brindar a cada mujer la confianza que debe sentir al pertenecer a la Corporación siendo ésta una fuente de apoyo para ellas.	Salón Principal de la Corporación CORMUCAFA	Se observó el distanciamiento que existe entre cada una de las mujeres y con la corporación. No se sienten acompañadas ni aceptadas ya que lo único que dicen que la corporación quiere es que vendan sus productos. No existe el compañerismo ni el don de ayuda.

Resultados inmediatos del impacto:	Evidencia inmediata:
Se sintieron escuchadas por lo tanto más tranquilas.	La comunicación fue fluida y abierta.
Pudieron ver que tenían mucho en común por lo que podían compartir mucho más.	Participación activa de todas las mujeres participantes.
Se potencializó el compañerismo.	



**PROGRAMA DE PSICOLOGIA SOCIAL COMUNITARIA
CURSO DE ACTUALIZACION “DESARROLLO HUMANO Y FAMILIA”**

Referencia: Tabla 46

EFFECTOS: Informe metodológico de impacto.

GRUPO INVESTIGADOR:

CEAD: Medellín

TEMA: La adolescencia y sus cambios emocionales

RESPONSABLE:

FECHA	No. ASISTENTES	ACTIVIDAD	OBJETIVO Principal	OBJETIVOS Secundarios	LOCACIÓN	OBSERVACIONES GENERALES
10/12/09	23 mujeres	Actividad 1: Presentación de los nuevos participantes Actividad 2: Resumen de la sesión anterior. Actividad 3: Charla educativa: La Adolescencia y sus cambios emocionales Actividad 4: Técnica de análisis “discusión de conceptos”. Actividad 5: Técnica de animación “liberando la paloma de la paz”, para la evaluativa y de cierre PNI (positivo, negativo e interesante).	Orientar sobre los diferentes problemas causados por los cambios tanto emocionales como físicos de los adolescentes y que afectan a toda la familia.	Brindar a las mujeres de la Corporación, herramientas necesarias para enfrentar la adolescencia de sus hijos como una etapa y no como una enfermedad o problema. Analizar las diferentes consecuencias causadas por una adolescencia sin una guía de acompañamiento.	Salón Principal de la Corporación CORMUCAFA	Interés por conocer cada uno de los procesos por los que pasa un niño al ingresar a la adolescencia. Animación de las mujeres por expresar o dar a conocer sus experiencias con sus hijos adolescentes.

Resultados inmediatos del impacto:	Evidencia inmediata:
Mayor comprensión de las diferentes emociones por los que pasa el adolescente.	Se les vio interés en estar pendientes de sus hijos en la etapa de la adolescencia.
Deseos de conocer con más detalles el proceso de la adolescencia.	



**PROGRAMA DE PSICOLOGIA SOCIAL COMUNITARIA
CURSO DE ACTUALIZACION “DESARROLLO HUMANO Y FAMILIA”**

Referencia: Tabla 47

EFEKTOS: Informe metodológico de impacto.

GRUPO INVESTIGADOR:

CEAD: Medellín

TEMA: Conflictos y Crisis Familiares

RESPONSABLE:

FECHA	No. ASISTENTES	ACTIVIDAD	OBJETIVO Principal	OBJETIVOS Secundarios	LOCACIÓN	OBSERVACIONES GENERALES
17/12/09	20 mujeres	Actividad 1: Presentación de los nuevos participantes Actividad 2: Resumen de la sesión anterior. Actividad 3: Charla educativa “Conflictos y crisis familiares” Familiares” Actividad 4: Aplicación de un inventario de eventos vitales Actividad 5: Técnica de análisis “discusión de conceptos”. Actividad 6: Técnica de animación “liberando la paloma de la paz”, para la evaluativa y de cierre PNI (positivo, negativo e interesante).	Brindar herramientas necesarias, en las que se puede basar la mujer para solucionar una crisis familiar.	Orientar sobre el manejo de conflictos familiares cotidianos. Brindar información sobre los eventos que puedan promover crisis familiares. Orientar sobre las formas adecuadas de enfrentar los conflictos y crisis familiares.	Salón Principal de la Corporación CORMUCAFA	Mucha participación de las mujeres asistentes. Mucha motivación por describir los diferentes conflictos por los que han estado pasando.

Resultados inmediatos del impacto:	Evidencia inmediata:
Manifestación de mayor control en las diferentes problemáticas existente dentro del vínculo familiar.	Motivación por contar sus anécdotas y problemas con el fin de que se les pudiera guiar en una solución inmediata.



**PROGRAMA DE PSICOLOGIA SOCIAL COMUNITARIA
CURSO DE ACTUALIZACION “DESARROLLO HUMANO Y FAMILIA”**

Referencia: Tabla 48

EFEKTOS: Informe metodológico de impacto.

GRUPO INVESTIGADOR:

CEAD: Medellín

TEMA: Comunicación asertiva

RESPONSABLE:

FECHA	No. ASISTENTES	ACTIVIDAD	OBJETIVO Principal	OBJETIVOS Secundarios	LOCACIÓN	OBSERVACIONES GENERALES
16/01/10	20 mujeres	Actividad 1: Presentación de los nuevos participantes Actividad 2: Resumen de la sesión anterior. Actividad 3: Charla educativa “Comunicación asertiva” Actividad 4: Técnica de análisis “discusión de conceptos”. Actividad 5: Técnica de animación “liberando la paloma de la paz”, para la evaluativa y de cierre PNI (positivo, negativo e interesante).	Potenciar un estilo honesto, directo y equilibrado de comunicación, caracterizado por un diálogo respetuoso y frontal, para expresar y defender los derechos a través de comportamientos adecuados con voz firme, contacto visual, postura recta y frontal y uso de expresiones verbales que reflejen autorespeto.	Animar a las mujeres cabeza de familia de la Corporación a tener un propósito, poseer objetivos claros y metas definidas. Potenciar el autorespeto.	Salón Principal de la Corporación CORMUCAFA	Las mujeres cabeza de familia perteneciente a la corporación se tienen ellas mismas estigmatizadas, ya que creen que por tener muchos problemas no pueden salir adelante y lograr colocar sus vidas al nivel en el que desearían tenerla.

Resultados inmediatos del impacto:	Evidencia inmediata:
Una comunicación verbal más positiva y respetuosa.	Participación activa por parte de las mujeres asistentes.



**PROGRAMA DE PSICOLOGIA SOCIAL COMUNITARIA
CURSO DE ACTUALIZACION “DESARROLLO HUMANO Y FAMILIA”**

Referencia: Tabla 49

EFFECTOS: Informe metodológico de impacto.

GRUPO INVESTIGADOR:

CEAD: Medellín

TEMA: Autoestima, autoconcepto

RESPONSABLE:

FECHA	No. ASISTENTES	ACTIVIDAD	OBJETIVO Principal	OBJETIVOS Secundarios	LOCACIÓN	OBSERVACIONES GENERALES
22/01/10	17 mujeres.	Actividad 1: Presentación de los nuevos participantes Actividad 2: Resumen de la sesión anterior. Actividad 3: Charla educativa “Autoestima” y “Autoconcepto” Actividad 4: Técnica de análisis “discusión de conceptos”. Actividad 5: Tarea de reconocimiento personal de quien se ha aprendido. Actividad 6: Técnica de animación “liberando la paloma de la paz”, para la evaluativa y de cierre PNI (positivo, negativo e interesante).	Brindar las herramientas necesarias para que sea aumentada la autoestima de las mujeres de la Corporación.	Potenciar la creación de las circunstancias a través de la acción inteligente, de la iniciativa y la creatividad. Establecer bases solidas para que las mujeres cabeza de familia de la corporación pueda controlar su trabajo y mantener la armonía consigo misma, con las máquinas, con las personas y con los procesos.	Salón Principal de la Corporación CORMUCAFA	Se observa la iniciativa, de las mujeres de la corporación, por actuar no por la obligación que tienen como cabeza de familia y por el trabajo sino por la elección personal.

Resultados inmediatos del impacto:	Evidencia inmediata:
Se vinculan honestamente con los demás, respetando sus ideas, estados emocionales y decisiones.	Han aceptado que muchas de sus actuaciones como envidiar, criticar, maltratar, celar, quejarse, negarse a aceptar las cosas como son, evitar los cambios necesarios, trabajar compulsivamente y actuar tímidamente o con apatía; revelan desamor por sí mismas, pérdida del equilibrio de la mente y del cuerpo y, por consiguiente, la urgente necesidad de restablecer la autoestima que es la pieza clave para todo tipo de relación en la vida: paternal, amoroso, de trabajo o social.
Disfrutan lo que hacen ya que son conscientes de que actúan por que ellas quieren y no porque les toca.	



**PROGRAMA DE PSICOLOGIA SOCIAL COMUNITARIA
CURSO DE ACTUALIZACION “DESARROLLO HUMANO Y FAMILIA”**

Referencia: Tabla 50

EFFECTOS: Informe metodológico de impacto.

GRUPO INVESTIGADOR:

CEAD: Medellín

TEMA: Violencia Intrafamiliar

RESPONSABLE:

FECHA	No. ASISTENTES	ACTIVIDAD	OBJETIVO Principal	OBJETIVOS Secundarios	LOCACIÓN	OBSERVACIONES GENERALES
26/01/10	15 mujeres	Actividad 1: Presentación de los nuevos participantes Actividad 2: Resumen de la sesión anterior. Actividad 3: Exposición de la experiencia de la tarea anterior. Actividad 4: Charla educativa “Violencia intrafamiliar, causas, efecto y consecuencia” Actividad 5: Técnica de análisis “discusión de conceptos”. Actividad 6: Técnica de animación “liberando la paloma de la paz”, para la evaluativa y de cierre PNI (positivo, negativo e interesante).	Brindar las pautas necesarias para que la interacción intrafamiliar cambie y busquen formas de eliminar el estrés.	Brindar herramientas de eliminación de los elementos estresores.	Salón Principal de la Corporación CORMUCAFA	Se observa poca participación debido a la desconfianza por contar los problemas que conllevan la violencia, por temor de ser juzgadas y rechazadas.

Resultados inmediatos del impacto:	Evidencia inmediata:
Se nota la ansiedad por conocer los medios necesarios para controlar y evitar la violencia intrafamiliar.	Interés por conocer más del tema.

5.2. RESULTADOS

De las diferentes intervenciones realizadas se logró obtener, que las mujeres cabeza de familia de la Corporación CORMUCAFA Siglo XXI, comprendieran el tipo de problemática por la que estaban pasando, las causas y sus consecuencias, las diferentes soluciones. Por lo tanto estas mujeres llegaron a comprender que el ser mujeres cabeza de familia no es un problema exclusivo de la mujer sino una situación pasajera o situacional por la que un individuo, en determinado momento, puede llegar a vivir.

Cada una de las mujeres intervenidas, elaboró su proyecto de vida a corto, mediano y largo plazo, donde plasmaron sus expectativas, sueños y anhelos, comprometiéndose así a que cada día lucharían por cumplirlas.

Conocieron las características que tiene la autoestima y autoconcepto, el cómo el sentirse desvalorizadas, sentir desamor por sí mismas puede hacer que se afecte tanto su vida a nivel familiar como a nivel laboral. Obteniendo así bases sólidas para elevar el autoestima, el sentirse útiles y productivas, logrando satisfacer, no sólo las necesidades económicas de la Corporación sino también a sentirse satisfechas con ellas mismas.

Los diferentes conflictos evidenciados dentro de los vínculos familiares de cada una de ellas, fueron tratados por medio de los grupos focales de comunicación abierta y participativa, donde se les dio las bases para poder enfrentarlos y solucionarlos con el fin de que estos no afectaran su estado anímico ni su vida, tanto laboral como social. Obteniendo así por medio de la aplicación de la terapia familiar sistémica y de todos estos elementos, un cambio en su vida

familiar (logrando sobrellevar las dificultades de una manera más amena y satisfactoria), en su vida social (que los problemas no se reflejen en su personalidad ni estado anímico) y en la vida laboral (aumentando en un 15% la clientela como los ingresos de los diferentes puntos de venta de la Corporación).

Estas mujeres, muchas de ellas madres de hijos en la etapa de la adolescencia, se les brindó información necesaria para poder comprender esta etapa tan difícil para la mayoría de los jóvenes y problemática para los padres, ya que en ella definen sus respectivas personalidades, por lo cual se les enseñó cada uno de los cambios emocionales por los que pasan, cómo podrían ayudarlos a sobrellevar esta etapa, de tal forma, que tanto los jóvenes como ellas, pudieran comprenderla y saber qué hacer en cada uno de los cambios anímicos que están sintiendo.

Se les brindó información sobre cómo realizar una comunicación asertiva buscando con ello un cambio de actitud; llevándolas a ser un poco más positivas con todas las actividades que emprendan, obteniendo un propósito claro, poseyendo unos objetivos y metas definidas.

Con cada uno de los talleres e intervenciones familiares mediante la utilización de la terapia familiar sistémica, que se realizaron se lograron cambios comportamentales positivos en las mujeres y en sus respectivas familias. Disminuyendo la homeostasis existente dentro de cada sistema familiar. Además que dentro de la Corporación la comunicación y la interrelación de cada uno de sus miembros fueron más efectivas, abierta y de mayor confianza.

6. CONCLUSIONES

La experiencia investigativa realizada marca un precedente en la investigación en Terapia Familiar Sistémica y la Psicología Social, ya que se han ampliado las alternativas en el campo de la evaluación descriptiva del vínculo, desde el marco de referencia propias de las teorías utilizadas como la cibernética, Palo Alto, la Teoría de la Comunicación, entre otros.

A partir de la sistematización de los resultados logrados por este trabajo investigativo, se llega a conocer todas las problemáticas psicosociales que la mujer cabeza de familia, en especial las vinculadas a la Corporación CORMUCAFA Siglo XXI, llegan a sufrir, como: la falta de apoyo, baja autoestima, estrés, desconfianza, ansiedad, falta de comunicación, discriminación y aislamiento social, soledad, depresión, agresividad y la pobreza, debido a la violencia intrafamiliar en que estaban sumergidas; por lo tanto necesitaban sentirse útiles, valoradas y poder aportar, tanto económica como afectiva, a su grupo familiar bases sólidas que permitieran vislumbrar estrategias que erradicaran la violencia, los conflictos familiares y todos aquellos problemas que sufrían al interior de su vínculo familiar.

Por medio de la encuesta realizada se recopilaron datos importantes, cuyo análisis posterior sirvió como punto de partida para la evaluación de los elementos que constituyen un vínculo familiar.

En el proceso de evaluación y diagnóstico descriptivo familiar surgieron elementos generales y comunes a todos los grupos familiares, los cuales

conformaron luego la dinámica de grupos focales de comunicación abierta y participativa, convirtiéndose en otro elemento de gran importancia en el proceso de evaluación familiar.

Todo sistema familiar está en una posición intermedia entre los individuos y la sociedad, por tener que responder por las diferentes necesidades de cada uno de sus miembros y más que todo las que son de tipo afectiva. Pero cuando estas necesidades no son satisfechas los diferentes miembros de la familia sufren síntomas que llegan a repercutir en todo el sistema familiar. Entre los problemas psicosociales que ponen en riesgo un sistema familiar es la pobreza, ya que ésta constituye un atentado contra la dignidad, ocasionando síntomas que impidan su crecimiento a nivel emocional, familiar, social y laboral.

La calidad de las relaciones de los miembros de la familia, la estructura y los logros evolutivos, influye en la organización y consolidación de los vínculos en el interior del sistema familiar, y sobre la consolidación de sus elementos, como son las normas, la autoridad, las relaciones de poder, la comunicación, entre otros.

Mediante las intervenciones realizadas, basadas en la terapia familiar sistémica, se logró mejorar la convivencia intrafamiliar y social, elevar su autoestima, se establecieron canales de comunicación asertiva, estrechar los vínculos afectivos entre los miembros de la Corporación y sus respectivas familias.

Cada una de las mujeres intervenidas realizó su proyecto de vida, a corto, mediano y largo plazo, obteniendo con esto un propósito claro para así poseer objetivos y metas definidas para colocar sus vidas al nivel en que desearían tenerla.

En conclusión, se puede decir que todo problema psicosocial se puede tratar por medio de una intervención sistémica en los diferentes vínculos familiares y sociales, obteniendo cambios que permiten el disfrute de las actividades que hacen, ya que son consientes de que actúan, no por obligación sino por elección personal.

BIBLIOGRAFIA

CONSULTADA

Haz, A. (1991). *El Síntoma como Función. Terapia Sistémica y Contexto Social*. Chile.

..... (2007). *Modulo del Curso de Diseño de Proyectos Sociales*. Programa de Psicología. Escuela de Ciencia Sociales, Artes y Humanidades. Universidad Nacional Abierta y a Distancia UNAD. Bogotá.

..... (2007). *Modulo del Curso de Intervención en Familia*. Programa de Psicología. Escuela de Ciencia Sociales, Artes y Humanidades. Universidad Nacional Abierta y a Distancia UNAD. Bogotá.

REFERENCIADA

..... *Comunicación, Sociedad y Cultura, Perfil Biográfico y Pensamiento*.

Documento recuperado de <http://www.infoamerica.org/teoria/lewin1.htm>

..... *Paul Watzlavick*. Wapedia. Documento recuperado de

[http://wapedia.mobi/es/Paul Watzlawick](http://wapedia.mobi/es/Paul_Watzlawick)

..... *Apoyo social. Ayuda y consejos para este tema*. Documento recuperado de <http://psicologia.costasur.com/es/apoyo-social.html>

Bandura, A. (1991). *Social Cognitive Theory of Self-regulation*. Organizational Behavior and Human Decision Processes.

Barrón, A. (1996). *Apoyo Social: Aspectos Teóricos y Aplicaciones*. Madrid: Siglo Veintiuno de España Editores.

Berkowitz, Marvin. *Educación de la Persona Moral en su Totalidad*. Documento recuperado de <http://www.rieoei.org/oeivirt/rie08a03.htm>

Boeree, George. (1997). *Teorías de la Personalidad, Carl Jung, 1875-1961*. Documento recuperado de <http://webpace.ship.edu/cgboer/jungesp.html>

Cases, Blanca. (1999). *La Cibernética. El Gap Intelectual en la Concepción de la Inteligencia Artificial*. Documento recuperado de http://www.sikilearning.com/monografia/vida_artificial_un_enfoque_desde_la_informatica_teorica-la_cibernetica_el_gap_intelectual_en_la_concepcion_de_la_inteligencia_arti/3809-6

CMA. La Teoría Sistémica. Ing. José Olalde. 2005. Documento recuperado de http://www.adaptogeno.com/art_opinion/art74.asp

García, Vero. *Autoestima*. Documento recuperado de <http://www.monografias.com/trabajos5/autoest/autoest.shtml>

Gergen, K. (1992). *El yo saturado. Dilemas de identidad en el mundo contemporáneo*. Barcelona: Paidós.

Giraldes, Mónica. *La Familia Monoparental*. Documento recuperado de <http://www.zerbitzuan.net/documentos/zerbitzuan/La%20familia%20monoparental.pdf>

González, A. (2001). *Autorregulación del aprendizaje: una difícil tarea*. IberPsicología.

González, Lionel. *Enfoque Sistémico de las Organizaciones*. Documento recuperado de <http://h1.ripway.com/lionelarmando/UNIDAD%20II.%20EL%20ENFOQUE>

[%20SISTEMICO%20DE%20LAS%20ORGANIZACIONES.pdf](#)

Granada Henry. (2007). *Primer Encuentro Internacional. La Perspectiva de la Interculturalidad: Reflexiones y Testimonios desde América Latina.*

Documento recuperado de

<http://74.125.47.132/search?q=cache:7XpXJ2yeMxkJ:www.eecaintercultural.org/Comunidades%2520de%2520di%25E1logo/salud%2520y%2520espiritualidad/Henry%2520Granda.doc+en+psicologia+social+es+estado+de+la+adaptacion+a+un+nuevo+ambiente&cd=6&hl=es&ct=clnk&gl=co>

Grano de Arena Familiar. (2009). *Construcción de Valores en Familia.* Grupo Editorial Cree-Ser. Bogotá.

Hardy, Thomas. Entropía. Documento recuperado de

www.economiasolidaria.net/.../ENTROPIE,%20LA%20BALSA.doc

Hernández, R., Fernández, C y Baptista, P. (2006). *Metodología de la Investigación.* México: Mc Graw Hill.

Hoffman, L. (1996). Una postura reflexiva para la terapia familiar. En: McName, S. y Gergen, K. (1996). *La terapia como construcción social.* Barcelona: Paidós.

Huisa, Elizabeth. *Teoría General de Sistemas en las Organizaciones.*

Documento recuperado de <http://www.slideshare.net/elizabethuisa/teora-de-sistemas>

Luz de Lourdes Eguiluz (2007). *Dinámica de la familia: Un enfoque psicológico sistémico.* México: Editorial Pax.

Martínez Soria, Dilia (2006) *El Apego de la Familia Monoparental (Madre e*

Hijo) y la Primera Experiencia Escolar. Documento recuperado de <http://www.monografias.com/trabajos35/apego-familia-monoparental/apego-familia-monoparental.shtml>

Menéndez Benavente, Isabel. *Adolescencia: La Crisis Necesaria.* Documento recuperado de <http://www.psicologoinfantil.com/articuloadolescencia.htm>

Mora Espinosa, Hector Hugo. (2008). *Elementos Básicos de la Psicología. Enfoque Sistémico.* Documento recuperado de <http://www.buenastareas.com/ensayos/Enfoque-Sistemico/5279.html>

Pizarro, Mariela. *Los Conflictos Familiares.* Documento recuperado de http://www.mundomujer.cl/pags/sicologia/conflictos_familiares.html

Quevedo Barragán, Ana Judith. *Proyecto de Vida.* Documento recuperado de <http://www.monografias.com/trabajos35/proyecto-de-vida/proyecto-de-vida.shtml>

Rodríguez Ceberio, Marcelo. *Viejas y Nuevas Familias “La Transición hacia Nuevas Estructuras Familiares”.* Documento recuperado de <http://www.redrelates.org/documentacion/Familias.pdf>

Roldós, Eduardo. (2008) *Deconstruyendo el Fenómeno del Maltrato Intra-familiar.* Documento recuperado de <http://www.laplegariadeunpagano.com/2008/03/deconstruyendo-el-fenomeno-del-maltrato.html>

Saavedra, José. *Familia: tipos y modos*. Documento recuperado de <http://www.monografias.com/trabajos26/tipos-familia/tipos-familia.shtml>

Shimabukuro, Jorge Luis. *Intervención en Violencia Intrafamiliar en Niños y Adolescentes*. Documento recuperado de <http://www.monografias.com/trabajos51/violencia-ninos/violencia-ninos.shtml>

Tovar, María de los Ángeles. (2001). *Psicología Social Comunitaria: Una Alternativa Teórico-Methodológica*. Editorial Plaza y Valdes.

Undurraga, C. y Avendaño, C. (1998). *Dimensión Psicológica de la Pobreza*.

Zaldívar Perez, Dionisio. *Amistad, apoyo social y bienestar*. Infomed. Documento recuperado de <http://www.sld.cu/saludvida/psicologia/temas.php?idv=17839>

Zuluaga, Beatriz. (2007) *Relaciones Familiares. Una Mirada de la Familia desde la Perspectiva Sistémica*. Documento recuperado de <http://beatrizzuluaga.wordpress.com/2007/02/09/las-relaciones-de-pareja-y-su-influencia-en-los-hijos/>

ANEXOS

ANEXO 1
EVALUACIÓN DEL ENTORNO FAMILIAR Y SOCIAL

1. INFORMACIÓN GENERAL

FECHA: _____
NOMBRE DE LA MADRE: _____
DIRECCIÓN: _____ TELÉFONO: _____
NOMBRE DEL BARRIO: _____

2. VINCULACION CON LA FUNDACION

2.2. Como supo de la Fundación?

Radio Televisión
 Periódico Programas comunitarios
 Amigos Otros

2.3. Como se vinculó con la Fundación?

Campaña Amigos
 Invitación Curiosidad
 Otros cual? _____

2.4. La Fundación cumple con sus expectativas?

Si No
Porque _____

3. DESCRIPCIÓN DE LA DINÁMICA FAMILIAR

1.1. Estado civil

Casada Unión libre
 Soltera Separada
 Divorciada Viuda

1.2. Indicar los nombres de las personas que conforman su familia

1.3. Como considera usted que es el ambiente en su familia

Sobreprotección Rígido o Exigente
 Conciliador Otro cual _____

1.4. Tipo de relación intrafamiliar

Armonía Conflictivo
 Colaborativo Tranquilo
 Comunicativo Agresivo

1.5. Problemáticas que afectan a algún miembro de su familia

Alcoholismo Enfermedad terminal
 Drogadicción Situaciones de discapacidad
 Violencia intrafamiliar Ancianos con necesidades
 Problemas de justicia Desempleo
 Problemas de juegos Otra Cual _____

1.6. De quien o quienes recibe apoyo y/o asesoría a nivel familiar

- | | |
|---|--|
| <input type="checkbox"/> Familiares | <input type="checkbox"/> Vecinos |
| <input type="checkbox"/> Amigos | <input type="checkbox"/> Párrocos de iglesia |
| <input type="checkbox"/> Comisaría de familia | <input type="checkbox"/> Defensoría |
| <input type="checkbox"/> Otros Cuales _____ | |

2. SITUACIÓN ECONÓMICA

2.1. Fuentes de ingreso familiar

- | | |
|---|--|
| <input type="checkbox"/> Pensión | <input type="checkbox"/> Sueldo |
| <input type="checkbox"/> Subsidio | <input type="checkbox"/> Arrendamiento |
| <input type="checkbox"/> Propina | <input type="checkbox"/> Ayudas familiares |
| <input type="checkbox"/> Contribuciones por divorcio o separación | |
| <input type="checkbox"/> Otro cual? _____ | |

2.2. Quienes aportan económicamente:

- | | | |
|----------------------------------|------------------------------------|-----------------|
| <input type="checkbox"/> Papá | <input type="checkbox"/> Tíos | cuantos (_____) |
| <input type="checkbox"/> Mamá | <input type="checkbox"/> Los hijos | cuantos (_____) |
| <input type="checkbox"/> Abuelos | <input type="checkbox"/> Otro | Quien _____ |

2.3. Ingresos mensuales

- | | |
|--|--|
| <input type="checkbox"/> Menos de \$100.000 | <input type="checkbox"/> \$500.000 a 1.000.000 |
| <input type="checkbox"/> \$100.000 a 500.000 | <input type="checkbox"/> más de \$1.000.000 |

2.4. Egresos mensuales

- | | |
|--|--|
| <input type="checkbox"/> Menos de \$100.000 | <input type="checkbox"/> \$500.000 a 1.000.000 |
| <input type="checkbox"/> \$100.000 a 500.000 | <input type="checkbox"/> más de \$1.000.000 |

2.5. Nivel cultural o educativo

- Educación primaria incompleta
 Educación primaria completa
 Educación secundaria completa
 Educación secundaria incompleta
 Educación técnica completa
 Un año de educación universitaria
 Dos o más años de educación universitaria
 Título universitario
 Otro Cual? _____

2.6. Tiene usted problemas de desplazamientos: Si ___ No ___

¿De qué región? _____

3. CONDICIONES DE LA VIVIENDA EN GENERAL

3.1. La disposición de la vivienda permite la entrada de luz

- si No

3.2. La ventilación/iluminación de la casa es

- Interior exterior ambas

3.3. Las ventanas y su número son adecuadas para las condiciones de la vivienda

- | | | |
|-------------|-----------------------------|-----------------------------|
| Iluminación | <input type="checkbox"/> si | <input type="checkbox"/> no |
| Ventilación | <input type="checkbox"/> si | <input type="checkbox"/> no |

- 3.4. Tipo de vivienda
- | | |
|--------------------------------------|--|
| <input type="checkbox"/> casa | <input type="checkbox"/> Finca |
| <input type="checkbox"/> Apartamento | <input type="checkbox"/> Pieza |
| <input type="checkbox"/> Tugurio | <input type="checkbox"/> Otra cual _____ |
- 3.5. La vivienda es
- | | |
|------------------------------------|---------------------------------------|
| <input type="checkbox"/> Propia | <input type="checkbox"/> Prestada |
| <input type="checkbox"/> Alquilada | <input type="checkbox"/> Amortización |
- 3.6. Servicios domiciliarios
- | | |
|---|-----------------------------------|
| <input type="checkbox"/> Agua | <input type="checkbox"/> Luz |
| <input type="checkbox"/> Alcantarillado | <input type="checkbox"/> Teléfono |
- 3.7. Número de dormitorios de la vivienda
- | | |
|-----------------------------------|----------------------------------|
| <input type="checkbox"/> Uno (1) | <input type="checkbox"/> Dos (2) |
| <input type="checkbox"/> Tres (3) | <input type="checkbox"/> Ninguno |
- 3.8. Número de personas por dormitorio
- | | |
|-----------------------------------|--|
| <input type="checkbox"/> Uno (1) | <input type="checkbox"/> Dos (2) |
| <input type="checkbox"/> Tres (3) | <input type="checkbox"/> más cuantos _____ |
- 3.9. Características de la vivienda que pueden facilitar o restringir el desarrollo
- Las habitaciones tienen puertas
- Los baños tienen puertas
- Existen paredes que separen la habitación de los demás lugares de la casa
- Existen ruinas y deterioros de la casa
- Existe humedad dentro de la casa

4. FAMILIA Y ESCUELA

- 4.1. Sus niños tienen todos los materiales requeridos por la escuela
- | | |
|-----------------------------|-----------------------------|
| <input type="checkbox"/> Si | <input type="checkbox"/> No |
|-----------------------------|-----------------------------|
- 4.2. Espacio específico dedicado para estudiar los niños
- | | |
|--------------------------------|--|
| <input type="checkbox"/> Sala | <input type="checkbox"/> habitación |
| <input type="checkbox"/> patio | <input type="checkbox"/> otro cual _____ |
- 4.3. Horario de estudio de los niños
- | | |
|--|---|
| <input type="checkbox"/> Mañana | <input type="checkbox"/> tarde |
| <input type="checkbox"/> Noche | <input type="checkbox"/> Jornada continua |
| <input type="checkbox"/> No hay horarios | |
- 4.4. Quien acompaña a los niños cuando usted no está
- | | |
|--|-----------------------------------|
| <input type="checkbox"/> Papá | <input type="checkbox"/> Mamá |
| <input type="checkbox"/> Abuelos | <input type="checkbox"/> Hermanos |
| <input type="checkbox"/> Tíos | <input type="checkbox"/> Primos |
| <input type="checkbox"/> Vecinos | <input type="checkbox"/> Ninguno |
| <input type="checkbox"/> Otros quien _____ | |

- 4.5. Como es la comunicación dentro del vínculo familiar
- | | |
|----------------------------------|--|
| <input type="checkbox"/> Abierta | <input type="checkbox"/> Tolerancia |
| <input type="checkbox"/> Dialogo | <input type="checkbox"/> Directa |
| <input type="checkbox"/> Eficaz | <input type="checkbox"/> Transparente |
| <input type="checkbox"/> Gritos | <input type="checkbox"/> Otro cual _____ |
- 4.6. Qué influye para que no se efectúe una buena comunicación en su familia
- Ya no estamos tan apegados
- Ya no tenemos tiempo
- Pensamos como: eso me enoja, pero no quiero platicar de esto y empezar a pelear, por lo que quizá se decide mejor olvidarlo y dejarlo pasar.
- No es importante
- Mejor otro día
- No tengo apoyo
- 4.7. Relación de la familia con la escuela
- Asistencia a reuniones
- Interacción con los docentes y directivas
- Asistencia a talleres
- Participación en actividades extracurriculares
- Otra cual _____
- 4.8. Condiciones de orden público en el lugar de su residencia
- | | |
|---|---|
| <input type="checkbox"/> Pandillas | <input type="checkbox"/> Riñas callejeras |
| <input type="checkbox"/> Vandalismo | <input type="checkbox"/> Grupos al margen de la ley |
| <input type="checkbox"/> Otros cual _____ | |

5. TRATAMIENTO COMPORTAMENTAL ENTRE PADRES E HIJOS

- 5.1. Cómo corrigen o castigan en la familia a los niños
- Castigo físico
- Quitándoles las cosas que les gustan
- Gritándoles
- Hablándoles y explicándoles lo que está mal
- Llamándoles la atención
- Encerrándolos
- Otro cual _____
- 5.2. Cuáles son las razones más comunes por las que castiga a sus hijos
- Si de chico me golpeaban a mí, ¿Por qué no golpear a mi hijo?
- Para educar, los niños son maleducados
- Porque no cumple mis expectativas
- Me colma la paciencia
- No aplico el maltrato al niño

6. ALIMENTACION

- 6.1. Los niños desayunan
- si no a veces

- 6.2. Los niños almuerzan
_____ si _____ no _____ a veces
- 6.3. Los niños toman refrigerio
_____ si _____ no _____ a veces
- 6.4. Los niños cenan
_____ si _____ no _____ a veces

7. INFORMACION GENERAL

- 7.1. Cree que haya discriminación en la mujer cabeza de familia
_____ si _____ no
Porque _____
- 7.2. Que problemas son más comunes en una familia encabezada por una mujer

- 7.3. Como ha llevado el rol de padre y madre

ANEXO 2 Evidencia Fotográfica

















