

**Evaluación financiera de la empresa Concretos Argos S.A.S.: estudio de rentabilidad,
solvencia y liquidez**

Liz Zenith Barco Anzola

María Teresa Jara Rodríguez

Asesor

María Andrea Cortes Barreto

Universidad Nacional Abierta y a Distancia UNAD

Escuela de Ciencias Administrativas, Contables, Económicas y de Negocios - ECACEN

Contaduría Pública

2025

Dedicatoria

Siempre y sin duda alguna Dios será el primero a quien agradecemos no solo por la vida, sino también por el hecho de estar aquí y ahora, la oportunidad de superarnos profesionalmente, tener la fuerza y la dedicación para cada meta propuesta y culminar un nuevo paso en nuestro aprendizaje.

Reconocemos a nuestras familias, nuestros hijos Sara, Andrés, Tomás, Sebastián, Alanna y Antonella, nuestros compañeros Orlando y Alfredo y nuestras madres Maila y Teresa; quienes desempeñaron ese papel de motores y apoyo, sobre todo en aquellos momentos que sentíamos desfallecer o en los cuales por las múltiples actividades no sabíamos que hacer o cómo hacerlo, claramente son nuestros pilares en este camino. También a los compañeros, aquellos que desde el inicio de este camino Esther y Yonatan y del mismo modo en esta etapa final Liz y Teresa, conocimos y con los cuales nos comprometimos a apoyarnos en este proceso y hoy con orgullo somos testigos que se logró el objetivo.

Finalmente a nuestra Universidad, que por medio de sus tutores y directores nos transmitieron, sabiduría, grandes conocimientos y enseñanzas, las cuáles se reflejan en el proceso formativo que hemos alcanzado.

Agradecimientos

Terminar este proceso de formación profesional es un triunfo, nuestro diplomado de profundización en finanzas nos produce mucha felicidad y emoción porque es el resultado de muchos esfuerzos, superación de dificultades como los quebrantos de salud, asumiendo con fortaleza cada actividad propuesta y por supuesto siendo responsables.

En este momento tan importante resaltamos la dedicación de la universidad a sus estudiantes, donde por medio de las retroalimentaciones recibidas, las Web conferencia y las Cipas, siempre nos dio a entender que el aprendizaje autónomo iba de la mano con ellos nuestros tutores y directores, quienes con paciencia y valiosos consejos nos dieron una mayor claridad que se refleja en los resultados finales, nos motivaron a dar siempre lo mejor, destacamos su amor a la docencia.

Las familias por ser incondicionales, ser apoyo constante e inspiración en cada paso de este camino, dentro del cual avanzamos con entusiasmo, seguras de que lo lograríamos.

Finalmente, damos gracias a todos quienes hicieron parte de este proceso y creyeron en nosotras.

Resumen

El presente diagnóstico y análisis financiero, se enfoca en la empresa Concretos Argos S.A.S., uno de los conglomerados más importantes de Colombia y América Latina, con presencia en sectores estratégicos como cemento, energía, infraestructura y concesiones viales. A través de un estudio de los estados financieros para los años 2021, 2022 y 2023, la metodología empleada incluye estudiar y evaluar el análisis vertical y horizontal de los estados financieros, el cálculo de ratios financieros, los indicadores clave de rentabilidad, liquidez, endeudamiento y eficiencia operativa como ROCE, ROA, WACC, árbol de rentabilidad, entre otros.

Los resultados permiten identificar fortalezas y la estabilidad operativa de la compañía, así como debilidades relacionadas con el nivel de endeudamiento, que finalmente constituyen el instrumento esencial para valorar el estado financiero de esta organización y permite realizar las recomendaciones orientadas a fortalecer la posición financiera de la organización, mejorar la creación de valor para los accionistas, que permitan encontrar sus fortalezas y debilidades para enfrentar con mayor solidez los desafíos del entorno económico actual.

Palabras clave: Diagnóstico Financiero, Estados Financieros, Indicadores, Rentabilidad, Liquidez.

Abstract

This financial diagnosis and analysis focuses on Concretos Argos S.A.S., one of the most important conglomerates in Colombia and Latin America, with a presence in strategic sectors such as cement, energy, infrastructure, and road concessions. Through a review of the financial statements for the years 2021, 2022, and 2023, the methodology used includes studying and evaluating the vertical and horizontal analysis of the financial statements, calculating financial ratios, and key indicators of profitability, liquidity, debt, and operating efficiency such as ROCE, ROA, WACC, and profitability tree, among others.

The results identify the company's strengths and operational stability, as well as weaknesses related to its debt level. These ultimately constitute the essential tool for assessing the financial status of this organization and allow for recommendations aimed at strengthening the group's financial position, improving shareholder value creation, and identifying its strengths and weaknesses to more robustly face the challenges of the current economic environment.

Keywords: Financial Diagnosis, Financial Statements, Indicators, Profitability, Liquidity.

Tabla de Contenido

Introducción	12
Problema de la Investigación	13
Justificación.....	14
Objetivos	15
Objetivo General	15
Objetivos Específicos.....	15
Marco Conceptual	16
Acción Ordinaria.....	16
Acción Preferencial.....	16
Apalancamiento	16
Indicadores de Apalancamiento	16
Capital de trabajo	16
Diagnóstico Financiero	17
Fases del Diagnóstico financiero	17
Aspectos que evalúa el diagnóstico financiero	17
Eficiencia	17
Indicadores de Eficiencia	18
Indicadores	18
Rentabilidad	18
Indicadores de Rentabilidad.....	18
Liquidez	18

Indicadores de Liquidez más comunes	19
Mercado	19
Indicadores de Mercado	19
Historia de la Empresa	21
Metodología de la Investigación	22
Tipo de Estudio	22
Diseño de la Investigación	22
Enfoque de la Investigación	23
Técnicas e instrumentos de investigación	23
Análisis Documental:	23
Análisis de Contenido:	23
Técnica de recolección de datos	23
Análisis del Entorno Macroeconómico y Sectorial	24
Análisis Estratégico y Competitivo de la Empresa	26
Estados Financieros Concretos Argos S.A.S.	28
Análisis Estado de Situación Financiera	31
Análisis Estado de Resultados	36
Análisis de la posición de liquidez de la empresa	39
Margen Neto de Rentabilidad	39
Rotación del Activo	40
Apalancamiento Financiero	41
Rentabilidad del Patrimonio	42
Rentabilidad sobre Activos	43

Método Dupont	44
Prueba Ácida.....	45
Margen Neto de Utilidad	45
Cobertura de Intereses.....	46
Rotación Deudores Comerciales	46
Rotación de Inventarios	47
Rotación Acreedores Comerciales	47
Ciclo Operacional	48
Ciclo de Conversión del Efectivo	49
Árbol de Rentabilidad	50
El EVA.....	52
WACC (Costo Promedio Ponderado del Capital)	52
UODI (Utilidad Operativa después de Impuestos)	53
Margen de EBITDA.....	53
Análisis de generación de beneficios de Concretos Argos S.A.S.	56
Política de dividendos Concretos Argos S.A.S.	58
Mercados financieros Concretos Argos S.A.S.....	61
Limitaciones del proyecto	64
Futuras líneas de análisis.....	65
Conclusiones	66
Recomendaciones	68
Referencias Bibliográficas.....	70
Apéndices	73

Lista de Figuras

Figura 1 <i>Matriz DOFA de Concretos Argos S.A.S.</i>	26
Figura 2 <i>Matriz de estrategia fuerzas competitivas de Michael Porter</i>	27
Figura 3 <i>Estado Situación Financiera de Concretos Argos S.A.S. Año 2021, 2022 y 2023 corte diciembre 31</i>	28
Figura 4 <i>Estado de Resultados de Concretos Argos S.A.S. Año 2021, 2022 y 2023 corte diciembre 31</i>	30
Figura 5 <i>Análisis Vertical Estado Situación Financiera de Concretos Argos S.A.S. Año 2021, 2022 y 2023 corte diciembre 31</i>	31
Figura 6 <i>Análisis Horizontal Estado Situación Financiera de Concretos Argos S.A.S. Año 2021, 2022 y 2023 corte diciembre 31</i>	33
Figura 7 <i>Análisis Vertical Estado de Resultados de Concretos Argos S.A.S. Año 2021, 2022 y 2023 corte diciembre 31</i>	36
Figura 8 <i>Análisis Horizontal Estado de Resultados de Concretos Argos S.A.S. Año 2021, 2022 y 2023 corte diciembre 31</i>	37
Figura 9 <i>Margen Neto de Rentabilidad</i>	40
Figura 10 <i>Rotación del Activo</i>	41
Figura 11 <i>Multiplicador del Apalancamiento Financiero</i>	42
Figura 12 <i>Rentabilidad del Patrimonio</i>	43
Figura 13 <i>Fondo de Maniobra de la Empresa</i>	44
Figura 14 <i>Método Dupont</i>	44
Figura 15 <i>Prueba Ácida</i>	45

Figura 16 <i>Margen Neto de Utilidad</i>	45
Figura 17 <i>Cobertura de Intereses</i>	46
Figura 18 <i>Rotación Deudores Comerciales</i>	46
Figura 19 <i>Rotación de Inventarios</i>	47
Figura 20 <i>Rotación de Acreedores Comerciales</i>	48
Figura 21 <i>Ciclo Operacional</i>	48
Figura 22 <i>Ciclo de Conversión del Efectivo</i>	49
Figura 23 <i>Árbol de Rentabilidad</i>	50
Figura 24 <i>Indicador EVA</i>	52
Figura 25 <i>Métrica Financiera WACC</i>	52
Figura 26 <i>UODI (Utilidad Operativa después de Impuestos)</i>	53
Figura 27 <i>Margen de EBITDA</i>	53
Figura 28 <i>Política de Dividendos</i>	58
Figura 29 <i>Política de Dividendos Concretos Argos S.A.S.</i>	59
Figura 30 <i>Dividendo por Acción concretos Argos S.A.S</i>	60

Lista de Apéndices

Apéndice A <i>Enlace a Excel con la evidencia de los todos los ratios financieros hallados a largo del Diplomado de Profundización en Finanzas</i>	73
---	-----------

Introducción

La Empresa Concretos Argos S.A.S. es una empresa de gran importancia en el país, en el sector industrial de la construcción, pues es un aliado estratégico para el desarrollo de este, se encuentra presente como proveedor en más del 80 % de las grandes obras de infraestructura como autopistas, túneles y renovaciones urbanas. A nivel internacional tiene capacidad exportadora a múltiples puertos de destino en el continente, lo que le permite aprovechar mercados claves e impactar en la industria del cemento, el concreto y los agregados.

En el presente trabajo se da a conocer el análisis financiero de la empresa Concretos Argos S.A.S. Que es subsidiaria de Cementos Argos S.A., por medio del cual se brindan las herramientas para realizar el diagnóstico de la organización, y establecer la capacidad que tiene para generar valor económico. Este análisis se realiza por medio de la información de los estados financieros de tres periodos 2021, 2022 y 2023, los resultados obtenidos son importantes en la toma de decisiones y en el estudio de alternativas de inversión.

Adicionalmente se observa la problemática del endeudamiento, para conocer como la compañía gestiona los recursos y los orienta a la estabilidad económica, la liquidez y el rendimiento financiero lo cual permite presentar una solución que se enfoque en disminuir el grado de endeudamiento con miras a dar más estabilidad y apalancamiento financiero y estrategias que incrementen las ganancias de la empresa objeto de este estudio.

Finalmente se presentará el Diagnóstico Financiero Bursátil, que permitirá dar una opinión, y recomendación sobre la empresa y saber si es recomendable invertir en ella.

Problema de la Investigación

Concretos Argos S.A.S. es una de las principales empresas industriales del sector de la construcción en Colombia, adicionalmente es una multinacional en crecimiento, una de las más relevantes en Centroamérica y el Caribe, está presente en dieciséis países y lleva más de noventa años construyendo historia, fortaleciendo su posición financiera y estratégica continuando con el crecimiento sostenible. Es una empresa que genera valor para sus accionistas y se enfoca en el desarrollo de su negocio principal producción y comercialización de cemento, concretos y agregados.

El estudio se centrará en los tres últimos años (2021, 2022 y 2023) y se tendrán en cuenta las operaciones nacionales e internacionales de la organización, este estudio busca determinar la efectividad de las estrategias financieras de esta organización y analizar los factores que mayormente afectan su desempeño financiero, por ello la formulación final de esta caracterización será:

¿Qué tan efectiva ha sido la estrategia financiera de la empresa Concretos Argos SAS en respuesta a las fluctuaciones del mercado de cemento, concreto y agregados, cuáles son los factores que más influyen en el desempeño financiero de la empresa?

Justificación

La empresa Concretos Argos S.A.S. se ha caracterizado por su importancia para la economía de Colombia. En términos generales es líder en producción y comercialización de cemento y concreto en Colombia y otros países del continente americano. Su economía se basa en la producción y venta de concreto, agregados y otros productos relacionados con la construcción, con un fuerte enfoque en la sostenibilidad y la innovación.

De acuerdo con el reporte integrado de la Compañía (2024 y 2023), cuenta con más de 4.000 colaboradores en sus regionales, 7 plantas de cemento, 41 plantas de concreto, 10 plantas de agregados, 7 moliendas de clínker, 11 puertos y terminales, casi 603 camiones mezcladores y 4 barcos bajo la modalidad de Time Charter. Su capacidad instalada total es de 14.4 millones de toneladas de cemento. En 2024, exportó a 30 destinos. Las utilidades presentaron un crecimiento notable entre 2021 y 2023; en el 2021 la utilidad neta fue de COP 1,2 billones, aumento 683%, en el 2022 aumentó a COP 1,4 billones, aumento 19 %, y en 2023 cerró con COP 789,000 millones, aumentó 128% en comparación con el 2022.

En el 2023 la compañía registró los mejores resultados financieros y operativos en toda su historia, reflejo del talento humano, entendimiento de las dinámicas de mercado, su adaptabilidad y resiliencia para superar los retos y desafíos de la industria, la visión empresarial hacia la generación de valor sostenible en el tiempo, de riqueza para sus inversionistas, la sociedad, el medioambiente y para los diferentes grupos de interés.

Objetivos

Objetivo General

Analizar los estados financieros la empresa Concretos Argos S.A.S. con el fin de entender su comportamiento financiero durante los periodos 2021, 2022 y 2023 mediante la utilización de indicadores, ratios y razones financieras.

Objetivos Especificos

Reconocer la posición de liquidez de la Empresa Concretos Argos mediante la aplicación de ratios financieros clave, identificando la gestión de activos y pasivos corrientes.

Aprender teóricamente la relación entre rentabilidad, endeudamiento y apalancamiento financiero que tiene la empresa Concretos Argos S.A.S.

Aportar mediante el diagnóstico financiero y bursátil estrategias y recomendaciones para la toma de decisiones internas o externas con relación a la empresa estudiada.

Marco Conceptual

El análisis financiero de una empresa requiere abordar varios conceptos que permitan entender el enfoque del mismo. A continuación se abordan los principales y que serán utilizados para el desarrollo de la evaluación financiera de Concretos Argos SAS.

Acción Ordinaria

Malagón, Ruiz y Montoya (2018) Afirman: “Acción que tiene la característica de conceder a su titular ciertos derechos de participación en la sociedad emisora entre los cuales está el de percibir dividendos, y el voto en la Asamblea”

Acción Preferencial

Como lo enuncian Malagón, Ruiz y Montoya (2018), la Acción Preferencial es la que otorga a su titular ciertos privilegios financieros sobre los accionistas ordinarios, en lo relacionado con el pago de dividendos y la distribución de activos en caso de liquidación de la empresa, no otorgan derecho a voto en las decisiones corporativas, pero ofrecen mayor seguridad en la rentabilidad, ya que suelen tener dividendos fijos o prioritarios.

Apalancamiento

Miden la capacidad de la empresa para cumplir con sus obligaciones a largo plazo y la estructura de su deuda. Burguete (2018)

Indicadores de Apalancamiento

Ratio de cobertura de intereses: $\text{Beneficio Operativo} / \text{Gastos por intereses}$

Ratio de endeudamiento: $\text{Pasivos totales} / \text{Activos totales}$

Capital de trabajo

Representa la liquidez operativa a corto plazo de una empresa. Es la diferencia entre sus activos corrientes (lo que posee a corto plazo) y sus pasivos corrientes (lo que debe a corto

plazo). Mide la capacidad de la empresa para cubrir sus obligaciones de corto plazo con los recursos disponibles en el mismo periodo. Córdoba Padilla, M. (2016)

Diagnóstico Financiero

Se define como el análisis integral y sistemático de la situación económica y financiera de la empresa, determinando su estado financiero real, su tiempo de vida restante, posibilidades de inversión, de financiación, es un proceso que además permite identificar los rubros donde se requiere mayor atención o que gastan más recursos. Es recomendable realizar este diagnóstico por lo menos una vez al año para saber la situación real de la compañía. Córdoba Padilla, M. (2016)

Fases del Diagnóstico financiero

Búsqueda y evaluación de la información.

Preparación de la información.

Aplicación de la técnica adecuada para el análisis y la interpretación de resultados.

Redacción y presentación de informe.

Aspectos que evalúa el diagnóstico financiero

Los principales aspectos que se evalúan son los estados financieros, la gestión financiera, la liquidez, el endeudamiento, la rentabilidad, el punto de equilibrio y los indicadores financieros.

Eficiencia

Estos indicadores determinan la capacidad de la empresa para utilizar sus recursos de forma óptima en la generación de ingresos y control de costos, evalúan qué tan bien una organización administra sus activos y pasivos para lograr operaciones rentables, minimizando desperdicios y maximizando el rendimiento operativo.

Indicadores de Eficiencia

Rotación de activos totales: Ingresos netos / Activos totales

Rotación de cuentas por cobrar / Cuentas por Cobrar Promedio

Rotación de inventarios: Costo de ventas / Inventarios promedio

Indicadores

De acuerdo con Ortega, J. (2015) Los Indicadores son herramientas utilizadas para clarificar y definir de manera precisa los objetivos y los impactos de la información encontrada, adicionalmente, permiten verificar si presentaron cambios, se presentan bajo estándares que facilitan su análisis y evaluación para demostrar resultados. Los principales indicadores son:

Rentabilidad

Los indicadores de rentabilidad se utilizan para evaluar la eficiencia y la capacidad de una empresa para generar ganancias en relación con sus recursos financieros, activos o inversiones.

Indicadores de Rentabilidad

Margen Operativo: $(\text{beneficio operativo} / \text{ingresos}) * 100$.

Rendimiento sobre la inversión (ROI): $\text{UAI} / (\text{Pasivo financiero} + \text{patrimonio}) * 100$.

Rentabilidad del Activo Total (ROA): $\text{UODI} / \text{Activo total promedio}$.

Rentabilidad del Patrimonio (ROE): $\text{Utilidad neta} / \text{Patrimonio neto}$.

Liquidez

Los indicadores de liquidez, evalúan la capacidad de una empresa para cumplir con sus obligaciones financieras a corto plazo utilizando sus activos líquidos, la información que evalúan da a conocer la solidez financiera y la capacidad de la empresa para responder a sus obligaciones financieras. Los resultados son importantes para los usuarios de la información financiera

internos y externos como por ejemplo los inversionistas, los gerentes, los proveedores entre otros.

Indicadores de Liquidez más comunes

Capital neto de trabajo: (Activo corriente – Pasivo corriente)

Prueba ácida: (Activo corriente – inventarios) / Pasivos corrientes

Ratio de liquidez corrientes: Activos corrientes / Pasivos corrientes

Mercado

Estos indicadores son métricas que permiten analizar el desempeño de una empresa en el mercado de capitales, evalúa la percepción de los inversionistas sobre la empresa, su valor en bolsa y las expectativas futuras de rentabilidad y crecimiento; comparan variables contables como las utilidades o el valor contable con el precio de las acciones en el mercado, proporcionando una visión sobre la valoración bursátil de la empresa.

Indicadores de Mercado

Precio / Ganancia: Indica cuántas veces los inversionistas están dispuestos a pagar las utilidades anuales actuales, su fórmula es $P/E = \text{Precio de la Acción} / \text{Utilidad por Acción (EPS)}$

Utilidad por Acción (EPS) Indica la utilidad generada por cada acción ordinaria, para analizar la rentabilidad individual del accionista, su fórmula es $EPS = \text{Utilidad Neta} / \text{Número de Acciones en Circulación}$.

Valor Libro por Acción (VBPA o BVPS): Indica el valor contable de cada acción, útil para comparar con el precio de mercado, su fórmula es $BVPS = \text{Patrimonio Neto} / \text{Número de Acciones en Circulación}$.

Precio / Valor en Libros (P/B o P/VL), mide cuánto están dispuestos a pagar los inversionistas por cada peso del valor contable de la empresa, su fórmula P/B =

Precio de la Acción / Valor Libro por Acción.

Dividend Yield (Rendimiento por Dividendos), representa el retorno en forma de dividendos en relación con el precio de mercado de la acción. Su fórmula es Dividend Yield =

Dividendo por Acción / Precio de la Acción \times 100.

Historia de la Empresa

Concretos Argos S.A.S. es una empresa colombiana, hace parte de Cementos Argos S.A., está dedicada a la producción y comercialización de concreto. Fue fundada en 1934 en Medellín como Compañía de Cemento Argos, nombre derivado de los apellidos de sus fundadores Arango, es líder en el mercado del cemento y del concreto en Colombia y una de las principales en Latinoamérica, en 1936 la planta de Medellín produjo y comercializó el primer saco de cemento gris en Colombia, valía 40 pesos la tonelada, la fábrica comienza a producir cemento con una capacidad de 50 toneladas diarias y continuó creciendo, expandiendo su presencia en Colombia, adquiriendo y fusionando empresas cementeras regionales como Cementos del Valle, Cementos Caldas y Cementos del Caribe. En el 2005 fusiona varias cementeras y Cementos del Caribe se convierte en Cementos Argos.

A nivel internacional, se expande a otros países de Centroamérica, el Caribe y Estados Unidos, consolidándose como una multinacional y participando en proyectos de infraestructura nacional e internacional.

En la actualidad, la empresa continúa con su estrategia de crecimiento, innovación y sostenibilidad, buscando crear valor para la sociedad y sus accionistas, tiene una trayectoria de más de 90 años en esta industria, se enfoca en el desarrollo de proyectos de infraestructura y construcción, contribuyendo al progreso de los países donde está presente.

Metodología de la Investigación

La metodología se centra en el análisis de los estados financieros de la empresa, examinando los años 2021, 2022 y 2023. El objetivo es llevar a cabo un estudio descriptivo que permita detallar y analizar la información de los diferentes estados financieros en términos de inversiones, estrategias de mercado, solvencia económica y deudas. Al final, se proporcionará una opinión sobre los resultados obtenidos.

Tipo de Estudio

Este análisis es de naturaleza descriptiva, ya que busca comprender, describir, analizar e interpretar la situación financiera de la empresa durante los años 2021, 2022 y 2023, se utilizan técnicas y herramientas de análisis financiero a partir de la información financiera presentada por la empresa.

Diseño de la Investigación

Siendo un estudio de naturaleza descriptiva, la principal fuente de información son los estados financieros y la información proporcionada por la empresa, datos de mercados financieros, informes sectoriales y datos económicos generales. Esto permite satisfacer las necesidades de la compañía y facilitar la toma de decisiones.

Se inicia esta investigación con un análisis vertical y horizontal para determinar la composición porcentual de los componentes del estado de situación financiera; además, se aplica las mismas técnicas al estado de resultados y al flujo de caja, examinando la evolución y la estructura interna a lo largo de los tres periodos estudiados para identificar las diversas fuentes de financiación. Posteriormente, se analiza la capacidad para cumplir con las obligaciones a corto plazo a través de indicadores financieros, lo cual permitirá proyectar una estructura financiera de la empresa.

Enfoque de la Investigación

Se desarrolla mediante un enfoque cuantitativo, empleando tablas financieras, cifras, estadísticas y otros factores numéricos que proporcionan información precisa sobre la situación de la empresa, permitiendo un análisis adecuado basado en sus movimientos financieros.

Técnicas e instrumentos de investigación

Análisis Documental:

Consiste en elegir las ideas más relevantes de un texto con la finalidad de recuperar el contenido sin ambigüedades. (Godoy, 2023)

Análisis de Contenido:

Es el análisis del contenido obtenido a través de las otras técnicas. (Godoy, 2023)

Técnica de recolección de datos

Para este diagnóstico se consideró la observación no experimental, que consiste en analizar documentos de la industria del cemento y el concreto, textos que facilitan la comprensión del tema en desarrollo, por esto se tuvieron en cuenta textos bibliográficos obtenidos de diversas bases de datos, como la página oficial de la Empresa Cementos Argos S.A. y los estados financieros conseguidos en la plataforma de Legiscomex.

Análisis del Entorno Macroeconómico y Sectorial

Concretos Argos S.A.S. opera en un entorno macroeconómico y sectorial complejo, debido a que la economía en Colombia y en el mundo enfrenta desafíos que impactan directamente en la demanda de cemento y concreto, así como en los costos de producción y distribución. El sector cementero, es altamente competitivo y se encuentra en constante evolución tecnológica. Allí, la organización debe analizar la evolución de la economía colombiana y global, la competencia en el sector cementero, la tecnología, la regulación, los proveedores y los clientes para tomar decisiones estratégicas y asegurar su sostenibilidad en el futuro.

El entorno macroeconómico tiene en cuenta el crecimiento económico, las tasas de interés, la inflación, el tipo de cambio y las políticas gubernamentales (como las relacionadas con infraestructura) influyen en la demanda de cemento y concreto para la construcción. Adicionalmente, tienen un impacto de factores externos, la situación económica global, las fluctuaciones en los precios de las materias primas (como el coque y el hierro), el clima político y social, y las políticas comerciales, también afectan la actividad de la empresa. Las variables macroeconómicas clave como el PIB, la inversión en infraestructura, la tasa de interés, el tipo de cambio y la inflación son variables que se deben analizar cuidadosamente para predecir la demanda de cemento y concreto en el futuro.

En el entorno sectorial la empresa es altamente competitiva, frente a otras empresas globales y locales, busca captar cuotas de mercado y para ello influye su innovación, la calidad del producto, el precio, la distribución y el servicio al cliente como factores claves de diferenciación. También la tecnología, la automatización, la digitalización y la sostenibilidad son

tendencias importantes en el sector cementero, que le pueden generar mayores eficiencias, reducción de costos y nuevas oportunidades de negocio.

Esta organización no puede dejar de lado las políticas ambientales, las normas de construcción y las leyes laborales son factores que pueden afectar la operación de la empresa y los costos de producción. Asimismo debe tener en cuenta los proveedores de materias primas (como la caliza y el coque), los transportistas y los distribuidores como factores importantes en la cadena de valor de la empresa. La adecuada gestión en las relaciones con los proveedores es crucial para asegurar la calidad y el precio de los insumos y finalmente los clientes como constructoras, desarrolladoras inmobiliarias, empresas de infraestructura y consumidores finales a quienes debe comprender las necesidades y expectativas para ofrecer productos y servicios que satisfagan sus requerimientos.

Análisis Estratégico y Competitivo de la Empresa

Figura 1

Matriz DOFA de Concretos Argos S.A.S.

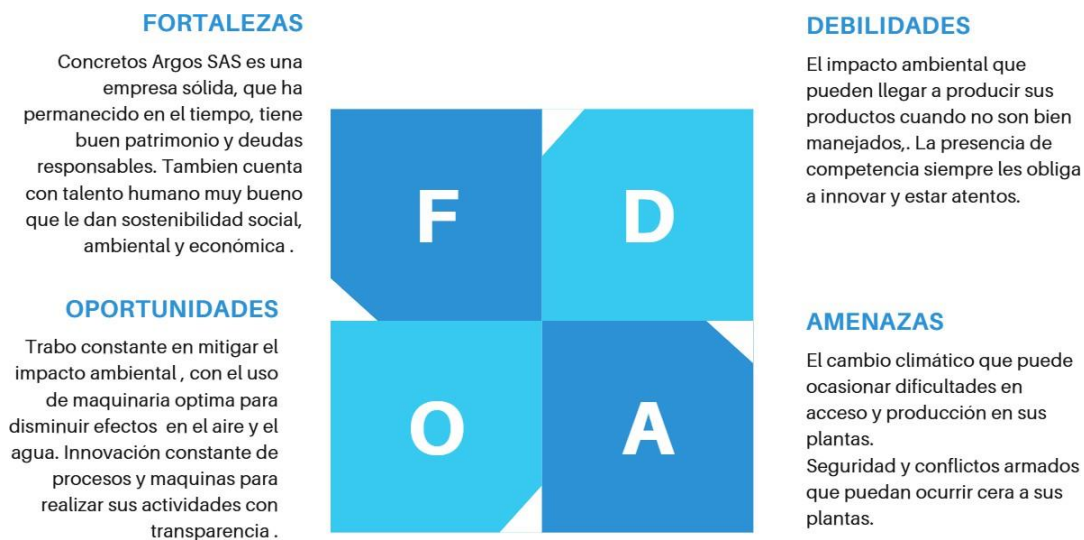

Nota. La figura enuncia fortalezas, oportunidades, debilidades y amenazas consideradas de la empresa Concretos Argos S.A.S.

Figura 2

Matriz de estrategia fuerzas competitivas de Michael Porter.



Nota. La figura enuncia el análisis de fuerzas competitivas para la empresa Concretos Argos SAS.

Estados Financieros Concretos Argos S.A.S.

Figura 3

Estado Situación Financiera de Concretos Argos S.A.S. Año 2021, 2022 y 2023 corte diciembre

31

CONCRETOS ARGOS S.A.S.					
NIT:860350697					
ESTADO DE SITUACIÓN FINANCIERA					
ACTIVO, PASIVO Y PATRIMONIO 2021 - 2022 - 2023					
Detalle		2021 COP	2022 COP	2023 COP	
Activos		\$ 637.228.352.000,00	\$ 1.342.040.681.000,00	\$ 604.991.254.000,00	
	Activos corrientes	\$ 198.847.047.000,00	\$ 453.974.759.000,00	\$ 223.139.477.000,00	
	Efectivo y equivalentes al efectivo	\$ 4.683.137.000,00	\$ 727.812.000,00	\$ 3.115.071.000,00	
	Cuentas comerciales por cobrar y otras cuentas por cobrar corrientes	\$ 89.390.735.000,00	\$ 218.191.784.000,00	\$ 131.150.516.000,00	
	Inventarios corrientes	\$ 27.358.789.000,00	\$ 62.968.998.000,00	\$ 34.659.659.000,00	
	Activos por impuestos corrientes, corriente	\$ 34.704.252.000,00	\$ 55.795.263.000,00	\$ 32.618.021.000,00	
	Otros activos no financieros corrientes	\$ 2.844.134.000,00	\$ 34.613.262.000,00	\$ 21.596.210.000,00	
	Otros activos financieros corrientes	\$ -	\$ 1.945.640.000,00	\$ -	
	Activos no corrientes o grupos de activos para su disposición clasificados como mantenidos para la venta o como mantenidos para distribuir a los propietarios	\$ 39.866.000.000,00	\$ 79.732.000.000,00	\$ -	
	Activos no corrientes	\$ 438.381.305.000,00	\$ 888.065.922.000,00	\$ 381.851.777.000,00	
	Propiedades, planta y equipo	\$ 414.351.710.000,00	\$ 837.904.712.000,00	\$ 342.945.534.000,00	
	Activos intangibles distintos de la plusvalía	\$ 13.496.876.000,00	\$ 24.219.591.000,00	\$ 10.870.962.000,00	
	Cuentas comerciales por cobrar y otras cuentas por cobrar no corrientes	\$ 7.758.934.000,00	\$ 15.225.626.000,00	\$ 7.028.686.000,00	
	Otros activos no financieros no corrientes	\$ -	\$ 4.207.050.000,00	\$ 2.260.289.000,00	
	Otros activos financieros no corrientes	\$ 3.943.000,00	\$ 7.886.000,00	\$ 4.286.000,00	
	Propiedad de inversión	\$ 2.769.842.000,00	\$ 6.037.870.000,00	\$ 3.043.700.000,00	
	Inversiones contabilizadas utilizando el método de la participación	\$ -	\$ 463.186.000,00	\$ 15.698.320.000,00	
	Inversiones en subsidiarias, negocios conjuntos y asociadas	\$ -	\$ 1.000,00	\$ -	

Pasivos			\$ 439.893.177.000,00	\$ 967.136.089.000,00	\$ 419.182.120.000,00
	Pasivos corrientes		\$ 282.006.622.000,00	\$ 661.966.767.000,00	\$ 348.455.656.000,00
		Cuentas por pagar comerciales y otras cuentas por pagar	\$ 232.110.652.000,00	\$ 269.847.714.000,00	\$ -
		Otros pasivos financieros corrientes	\$ 14.916.242.000,00	\$ 34.187.998.000,00	\$ 164.630.344.000,00
		Otros pasivos no financieros corrientes	\$ -	\$ 42.666.427.000,00	\$ 24.008.975.000,00
		Pasivos por impuestos corrientes, corriente	\$ 16.551.116.000,00	\$ 3.615.668.000,00	\$ -
		Provisiones corrientes por beneficios a los empleados	\$ 11.494.130.000,00	\$ 25.146.810.000,00	\$ 13.973.210.000,00
		Otras provisiones corrientes	\$ 6.934.482.000,00	\$ 16.654.436.000,00	\$ 3.840.817.000,00
	Pasivos no corrientes		\$ 157.886.555.000,00	\$ 305.169.322.000,00	\$ 70.726.464.000,00
		Pasivo por impuestos diferidos	\$ 4.676.250.000,00	\$ 20.671.688.000,00	\$ 5.910.923.000,00
		Cuentas comerciales por pagar y otras cuentas por pagar no corrientes	\$ 4.687.000,00		
		Otras provisiones no corrientes	\$ 7.394.160.000,00	\$ 11.111.216.000,00	\$ 11.305.635.000,00
		Otros pasivos financieros no corrientes	\$ 145.811.458.000,00	\$ 273.386.418.000,00	\$ 53.509.906.000,00
Patrimonio			\$ 197.335.175.000,00	\$ 374.904.592.000,00	\$ 185.809.134.000,00
	Capital emitido		\$ 9.603.752.000,00	\$ 19.207.504.000,00	\$ 9.603.752.000,00
	Prima de emisión		\$ 54.922.069.000,00	\$ 109.844.138.000,00	\$ 54.922.069.000,00
	Acciones propias en cartera		\$ 194.648.000,00	\$ 389.296.000,00	\$ 194.648.000,00
	Inversión suplementaria al capital asignado		\$ -	\$ -	\$ -
	Otras participaciones en el patrimonio		\$ -	\$ -	\$ -
	Superávit por revaluación		\$ -	\$ -	\$ -
	Otras reservas		\$ 31.278.440.000,00	\$ 62.556.880.000,00	\$ 31.278.440.000,00
	Ganancias acumuladas		\$ 101.725.562.000,00	\$ 183.685.366.000,00	\$ 90.199.521.000,00
Patrimonio y pasivos			\$ 637.228.352.000,00	\$ 1.342.040.681.000,00	\$ 604.991.254.000,00

Nota. Información Financiera Legiscomex de Concretos Argos SAS.

Figura 4

Estado de Resultados de Concretos Argos S.A.S. Año 2021, 2022 y 2023 corte diciembre 31

ESTADO DE RESULTADOS INTEGRALES (2021-2022-2023)			
CONCRETOS ARGOS S.A.S.			
NIT:860350697			
Detalle	2021 COP	2022 COP	2023 COP
Ingresos de actividades ordinarias	\$ 773.404.814.000,00	\$ 1.896.597.366.000,00	\$ 1.033.003.968.000,00
Costo de ventas	\$ 767.727.566.000,00	\$ 1.842.123.042.000,00	\$ 968.329.892.000,00
Ganancia bruta	\$ 5.677.248.000,00	\$ 54.474.324.000,00	\$ 64.674.076.000,00
Otros ingresos	\$ 11.093.407.000,00	\$ 36.218.514.000,00	\$ 5.865.079.000,00
Gastos de administración	\$ 18.164.471.000,00	\$ 45.958.600.000,00	\$ 28.738.908.000,00
Otros Gastos	\$ 2.961.306.000,00	\$ -	\$ -
Ganancia (pérdida) por actividades de op	-\$ 17.138.962.000,00	\$ 14.226.818.000,00	\$ 32.505.164.000,00
Ingresos financieros	\$ 8.917.498.000,00	\$ 15.021.978.000,00	\$ 3.604.886.000,00
Costos financieros	\$ 7.900.868.000,00	\$ 31.899.887.000,00	\$ 37.558.870.000,00
Ingreso (gasto) por impuestos	-\$ 4.449.316.000,00	\$ 121.530.000,00	-\$ 4.276.382.000,00
Ganancia (pérdida), antes de impuestos	-\$ 16.553.451.000,00	-\$ 6.776.348.000,00	-\$ 5.919.544.000,00
Ganancia (pérdida) procedente de opera	-\$ 12.104.135.000,00	-\$ 6.897.878.000,00	-\$ 1.643.162.000,00
Ganancia (pérdida)	-\$ 12.104.135.000,00	-\$ 6.897.878.000,00	-\$ 1.643.162.000,00
Costos de distribución	\$ 12.783.840.000,00	\$ 30.507.420.000,00	\$ 9.295.083.000,00

Nota. Información Financiera Legiscomex de Concretos Argos SAS.

Análisis Estado de Situación Financiera

Figura 5

Análisis Vertical Estado Situación Financiera de Concretos Argos S.A.S. Año 2021, 2022 y 2023 corte diciembre 31

CONCRETOS ARGOS S.A.S.								
NIT:860350697								
ESTADO DE SITUACIÓN FINANCIERA								
ACTIVO, PASIVO Y PATRIMONIO 2021 - 2022 - 2023								
Cuenta Contable	2021 COP	ANÁLISIS VERTICAL 2021	2022 COP	ANÁLISIS VERTICAL L 2022	2023 COP	ANÁLISIS VERTICAL 2023		
Activos	\$ 637.228.352.000,00	100,00%	\$ 1.342.040.681.000,00	100,00%	\$ 604.991.254.000,00	100,00%		
Activos corrientes	\$ 198.847.047.000,00	31,20%	\$ 453.974.759.000,00	33,83%	\$ 223.139.477.000,00	36,88%		
Efectivo y equivalentes al efectivo	\$ 4.683.137.000,00	0,73%	\$ 727.812.000,00	0,05%	\$ 3.115.071.000,00	0,51%		
Cuentas comerciales por cobrar y otras cuentas por cobrar corrientes	\$ 89.390.735.000,00	14,03%	\$ 218.191.784.000,00	16,26%	\$ 131.150.516.000,00	21,68%		
Inventarios corrientes	\$ 27.358.789.000,00	4,29%	\$ 62.968.998.000,00	4,69%	\$ 34.659.659.000,00	5,73%		
Activos por impuestos corrientes, corriente	\$ 34.704.252.000,00	5,45%	\$ 55.795.263.000,00	4,16%	\$ 32.618.021.000,00	5,39%		
Otros activos no financieros corrientes	\$ 2.844.134.000,00	0,45%	\$ 34.613.262.000,00	2,58%	\$ 21.596.210.000,00	3,57%		
Otros activos financieros corrientes	\$ -	0,00%	\$ 1.945.640.000,00	0,14%	\$ -	0,00%		
Activos no corrientes o grupos de activos para su disposición clasificados como mantenidos para la venta o como mantenidos para distribuir a los propietarios	\$ 39.866.000.000,00	6,26%	\$ 79.732.000.000,00	5,94%	\$ -	0,00%		
Activos no corrientes	\$ 438.381.305.000,00	68,80%	\$ 888.065.922.000,00	66,17%	\$ 381.851.777.000,00	63,12%		
Propiedades, planta y equipo	\$ 414.351.710.000,00	65,02%	\$ 837.904.712.000,00	62,44%	\$ 342.945.534.000,00	56,69%		
Activos intangibles distintos de la plusvalía	\$ 13.496.876.000,00	2,12%	\$ 24.219.591.000,00	1,80%	\$ 10.870.962.000,00	1,80%		
Cuentas comerciales por cobrar y otras cuentas por cobrar no corrientes	\$ 7.758.934.000,00	1,22%	\$ 15.225.626.000,00	1,13%	\$ 7.028.686.000,00	1,16%		
Otros activos no financieros no corrientes	\$ -	0,00%	\$ 4.207.050.000,00	0,31%	\$ 2.260.289.000,00	0,37%		
Otros activos financieros no corrientes	\$ 3.943.000,00	0,00%	\$ 7.886.000,00	0,00%	\$ 4.286.000,00	0,00%		
Propiedad de inversión	\$ 2.769.842.000,00	0,43%	\$ 6.037.870.000,00	0,45%	\$ 3.043.700.000,00	0,50%		
Inversiones contabilizadas utilizando el método de la participación	\$ -	0,00%	\$ 463.186.000,00	0,03%	\$ 15.698.320.000,00	2,59%		
Inversiones en subsidiarias, negocios conjuntos y asociadas	\$ -	0,00%	\$ 1.000,00	0,00%	\$ -	0,00%		
Pasivos	\$ 439.893.177.000,00	69,03%	\$ 967.136.089.000,00	72,06%	\$ 419.182.120.000,00	69,29%		
Pasivos corrientes	\$ 282.006.622.000,00	44,26%	\$ 661.966.767.000,00	49,33%	\$ 348.455.656.000,00	57,60%		
Cuentas por pagar comerciales y otras cuentas por pagar	\$ 232.110.652.000,00	36,43%	\$ 269.847.714.000,00	20,11%	\$ -	0,00%		
Otros pasivos financieros corrientes	\$ 14.916.242.000,00	2,34%	\$ 34.187.998.000,00	2,55%	\$ 164.630.344.000,00	27,21%		
Otros pasivos no financieros corrientes	\$ -	0,00%	\$ 42.666.427.000,00	3,18%	\$ 24.008.975.000,00	3,97%		
Pasivos por impuestos corrientes, corriente	\$ 16.551.116.000,00	2,60%	\$ 3.615.668.000,00	0,27%	\$ -	0,00%		
Provisiones corrientes por beneficios a los empleados	\$ 11.494.130.000,00	1,80%	\$ 25.146.810.000,00	1,87%	\$ 13.973.210.000,00	2,31%		
Otras provisiones corrientes	\$ 6.934.482.000,00	1,09%	\$ 16.654.436.000,00	1,24%	\$ 3.840.817.000,00	0,63%		
Pasivos no corrientes	\$ 157.886.555.000,00	24,78%	\$ 305.169.322.000,00	22,74%	\$ 70.726.464.000,00	11,69%		
Pasivo por impuestos diferidos	\$ 4.676.250.000,00	0,73%	\$ 20.671.688.000,00	1,54%	\$ 5.910.923.000,00	0,98%		
Cuentas comerciales por pagar y otras cuentas por pagar no corrientes	\$ 4.687.000,00			0,00%		0,00%		
Otras provisiones no corrientes	\$ 7.394.160.000,00	1,16%	\$ 11.111.216.000,00	0,83%	\$ 11.305.635.000,00	1,87%		
Otros pasivos financieros no corrientes	\$ 145.811.458.000,00	22,88%	\$ 273.386.418.000,00	20,37%	\$ 53.509.906.000,00	8,84%		

Patrimonio		\$ 197.335.175.000,00	30,97%	\$ 374.904.592.000,00	27,94%	\$ 185.809.134.000,00	30,71%
Capital emitido		\$ 9.603.752.000,00	1,51%	\$ 19.207.504.000,00	1,43%	\$ 9.603.752.000,00	1,59%
Prima de emisión		\$ 54.922.069.000,00	8,62%	\$ 109.844.138.000,00	8,18%	\$ 54.922.069.000,00	9,08%
Acciones propias en cartera		\$ 194.648.000,00	0,03%	\$ 389.296.000,00	0,03%	\$ 194.648.000,00	0,03%
Inversión suplementaria al capital asignado		\$ -	0,00%	\$ -	0,00%	\$ -	0,00%
Otras participaciones en el patrimonio		\$ -	0,00%	\$ -	0,00%	\$ -	0,00%
Superávit por revaluación		\$ -	0,00%	\$ -	0,00%	\$ -	0,00%
Otras reservas		\$ 31.278.440.000,00	4,91%	\$ 62.556.880.000,00	4,66%	\$ 31.278.440.000,00	5,17%
Ganancias acumuladas		\$ 101.725.562.000,00	15,96%	\$ 183.685.366.000,00	13,69%	\$ 90.199.521.000,00	14,91%
Patrimonio y pasivos		\$ 637.228.352.000,00	100,00%	\$ 1.342.040.681.000,00	100,00%	\$ 604.991.254.000,00	100,00%

Nota. Autoría propia, cálculo en Excel Análisis Vertical estados financieros Concretos Argos

SAS.

Figura 6

Análisis Horizontal Estado Situación Financiera de Concretos Argos S.A.S. Año 2021, 2022 y 2023 corte diciembre 31

CONCRETOS ARGOS S.A.S.							
NIT:860350697							
ESTADO DE SITUACIÓN FINANCIERA							
ACTIVO, PASIVO Y PATRIMONIO 2021 - 2022 - 2023							
Cuenta Contable	2021 COP	2022 COP	2023 COP	ANÁLISIS HORIZONTAL 2022 - 2021 Variación Absoluta	ANÁLISIS HORIZONTAL 2022 - 2021 Variación relativa	ANÁLISIS HORIZONTAL 2023 - 2022 Variación Absoluta	ANÁLISIS HORIZONTAL 2023 - 2022 Variación relativa
Activos	\$ 637.228.352.000,00	\$ 1.342.040.681.000,00	\$ 604.991.254.000,00	\$ 704.812.329.000,00	110,61%	-\$ 737.049.427.000,00	-54,92%
Activos corrientes	\$ 198.847.047.000,00	\$ 453.974.759.000,00	\$ 223.139.477.000,00	\$ 255.127.712.000,00	128,30%	-\$ 230.835.282.000,00	-50,85%
Efectivo y equivalentes al efectivo	\$ 4.683.137.000,00	\$ 727.812.000,00	\$ 3.115.071.000,00	\$ 3.955.325.000,00	-84,46%	\$ 2.387.259.000,00	328,00%
Cuentas comerciales por cobrar y otras cuentas por cobrar corrientes	\$ 89.390.735.000,00	\$ 218.191.784.000,00	\$ 131.150.516.000,00	\$ 128.801.049.000,00	144,09%	-\$ 87.041.268.000,00	-39,89%
Inventarios corrientes	\$ 27.358.789.000,00	\$ 62.968.998.000,00	\$ 34.659.659.000,00	\$ 35.610.209.000,00	130,16%	-\$ 28.309.339.000,00	-44,96%
Activos por impuestos corrientes, corriente	\$ 34.704.252.000,00	\$ 55.795.263.000,00	\$ 32.618.021.000,00	\$ 21.091.011.000,00	60,77%	-\$ 23.177.242.000,00	-41,54%
Otros activos no financieros corrientes	\$ 2.844.134.000,00	\$ 34.613.262.000,00	\$ 21.596.210.000,00	\$ 31.769.128.000,00	1117,01%	-\$ 13.017.052.000,00	-37,61%
Otros activos financieros corrientes	\$ -	\$ 1.945.640.000,00	\$ -	\$ 1.945.640.000,00	0,00%	-\$ 1.945.640.000,00	-100,00%
Activos no corrientes o grupos de activos para su disposición clasificados como mantenidos para la venta o como mantenidos para distribuir a los propietarios	\$ 39.866.000.000,00	\$ 79.732.000.000,00	\$ -	\$ 39.866.000.000,00	100,00%	-\$ 79.732.000.000,00	-100,00%
Activos no corrientes	\$ 438.381.305.000,00	\$ 888.065.922.000,00	\$ 381.851.777.000,00	\$ 449.684.617.000,00	102,58%	-\$ 506.214.145.000,00	-57,00%
Propiedades, planta y equipo	\$ 414.351.710.000,00	\$ 837.904.712.000,00	\$ 342.945.534.000,00	\$ 423.553.002.000,00	102,22%	-\$ 494.959.178.000,00	-59,07%
Activos intangibles distintos de la plusvalía	\$ 13.496.876.000,00	\$ 24.219.591.000,00	\$ 10.870.962.000,00	\$ 10.722.715.000,00	79,45%	-\$ 13.348.629.000,00	-55,12%
Cuentas comerciales por cobrar y otras cuentas por cobrar no corrientes	\$ 7.758.934.000,00	\$ 15.225.626.000,00	\$ 7.028.686.000,00	\$ 7.466.692.000,00	96,23%	-\$ 8.196.940.000,00	-53,84%
Otros activos no financieros no corrientes	\$ -	\$ 4.207.050.000,00	\$ 2.260.289.000,00	\$ 4.207.050.000,00	0,00%	-\$ 1.946.761.000,00	-46,27%
Otros activos financieros no corrientes	\$ 3.943.000,00	\$ 7.886.000,00	\$ 4.286.000,00	\$ 3.943.000,00	100,00%	-\$ 3.600.000,00	-45,65%
Propiedad de inversión	\$ 2.769.842.000,00	\$ 6.037.870.000,00	\$ 3.043.700.000,00	\$ 3.268.028.000,00	117,99%	-\$ 2.994.170.000,00	-49,59%
Inversiones contabilizadas utilizando el método de la participación	\$ -	\$ 463.186.000,00	\$ 15.698.320.000,00	\$ 463.186.000,00	0,00%	\$ 15.235.134.000,00	3289,20%
Inversiones en subsidiarias, negocios conjuntos y asociadas	\$ -	\$ 1.000,00	\$ -	\$ 1.000,00	0,00%	-\$ 1.000,00	-100,00%
Pasivos	\$ 439.893.177.000,00	\$ 967.136.089.000,00	\$ 419.182.120.000,00	\$ 527.242.912.000,00	119,86%	-\$ 547.953.969.000,00	-56,66%
Pasivos corrientes	\$ 282.006.622.000,00	\$ 661.966.767.000,00	\$ 348.455.656.000,00	\$ 379.960.145.000,00	134,73%	-\$ 313.511.111.000,00	-47,36%
Cuentas por pagar comerciales y otras cuentas por pagar	\$ 232.110.652.000,00	\$ 269.847.714.000,00	\$ -	\$ 37.737.062.000,00	16,26%	-\$ 269.847.714.000,00	-100,00%
Otros pasivos financieros corrientes	\$ 14.916.242.000,00	\$ 34.187.998.000,00	\$ 164.630.344.000,00	\$ 19.271.756.000,00	129,20%	\$ 130.442.346.000,00	381,54%
Otros pasivos no financieros corrientes	\$ -	\$ 42.666.427.000,00	\$ 24.008.975.000,00	\$ 42.666.427.000,00	0,00%	-\$ 18.657.452.000,00	-43,73%
Pasivos por impuestos corrientes, corriente	\$ 16.551.116.000,00	\$ 3.615.668.000,00	\$ -	\$ 12.935.448.000,00	-78,15%	-\$ 3.615.668.000,00	-100,00%
Provisiones corrientes por beneficios a los empleados	\$ 11.494.130.000,00	\$ 25.146.810.000,00	\$ 13.973.210.000,00	\$ 13.652.680.000,00	118,78%	-\$ 11.173.600.000,00	-44,43%
Otras provisiones corrientes	\$ 6.934.482.000,00	\$ 16.654.436.000,00	\$ 3.840.817.000,00	\$ 9.719.954.000,00	140,17%	-\$ 12.813.619.000,00	-76,94%
Pasivos no corrientes	\$ 157.886.555.000,00	\$ 305.169.322.000,00	\$ 70.726.464.000,00	\$ 147.282.767.000,00	93,28%	-\$ 234.442.858.000,00	-76,82%
Pasivo por impuestos diferidos	\$ 4.676.250.000,00	\$ 20.671.688.000,00	\$ 5.910.923.000,00	\$ 15.995.438.000,00	342,06%	-\$ 14.760.765.000,00	-71,41%
Cuentas comerciales por pagar y otras cuentas por pagar no corrientes	\$ 4.687.000,00	\$ -	\$ -	\$ 4.687.000,00	-100,00%	\$ -	0,00%
Otras provisiones no corrientes	\$ 7.394.160.000,00	\$ 11.111.216.000,00	\$ 11.305.635.000,00	\$ 3.717.056.000,00	50,27%	\$ 194.419.000,00	1,75%
Otros pasivos financieros no corrientes	\$ 145.811.458.000,00	\$ 273.386.418.000,00	\$ 53.509.906.000,00	\$ 127.574.960.000,00	87,49%	-\$ 219.876.512.000,00	-80,43%
Patrimonio	\$ 197.335.175.000,00	\$ 374.904.592.000,00	\$ 185.809.134.000,00	\$ 177.569.417.000,00	89,98%	-\$ 189.095.458.000,00	-50,44%
Capital emitido	\$ 9.603.752.000,00	\$ 19.207.504.000,00	\$ 9.603.752.000,00	\$ 9.603.752.000,00	100,00%	-\$ 9.603.752.000,00	-50,00%
Prima de emisión	\$ 54.922.069.000,00	\$ 109.844.138.000,00	\$ 54.922.069.000,00	\$ 54.922.069.000,00	100,00%	-\$ 54.922.069.000,00	-50,00%
Acciones propias en cartera	\$ 194.648.000,00	\$ 389.296.000,00	\$ 194.648.000,00	\$ 194.648.000,00	100,00%	-\$ 194.648.000,00	-50,00%
Inversión suplementaria al capital asignado	\$ -	\$ -	\$ -	\$ -	0,00%	\$ -	0,00%
Otras participaciones en el patrimonio	\$ -	\$ -	\$ -	\$ -	0,00%	\$ -	0,00%
Superávit por revaluación	\$ -	\$ -	\$ -	\$ -	0,00%	\$ -	0,00%
Otras reservas	\$ 31.278.440.000,00	\$ 62.556.880.000,00	\$ 31.278.440.000,00	\$ 31.278.440.000,00	100,00%	-\$ 31.278.440.000,00	-50,00%
Ganancias acumuladas	\$ 101.725.562.000,00	\$ 183.685.366.000,00	\$ 90.199.521.000,00	\$ 81.959.804.000,00	80,57%	-\$ 93.485.345.000,00	-50,89%
Patrimonio y pasivos	\$ 637.228.352.000,00	\$ 1.342.040.681.000,00	\$ 604.991.254.000,00	\$ 704.812.329.000,00	110,61%	-\$ 737.049.427.000,00	-54,92%

Nota. Autoría propia, cálculo en Excel Análisis Horizontal estados financieros Concretos Argos SAS.

El análisis del balance de Concretos Argos SAS permite conocer aspectos importantes como la composición de sus activos y su estructura financiera, el total de activos de la empresa ha experimentado distintas fluctuaciones durante los periodos analizados. En 2022, los activos alcanzaron su punto más alto, con un total de \$1.342.040.681.000, mientras que en 2023 disminuyeron a \$604.991.254.000. Este cambio sugiere cierta incertidumbre en la gestión de los activos de la empresa o cambios en su estrategia, lo cual pudo ser generado por la reactivación económica después del COVID-19 en el 2022 a nivel operativo y financiero y su posterior normalización en el 2023.

Para el año 2023, los activos corrientes de la empresa sumaron \$223.139.477.000, que respecto al 2022 con \$453.974.759.000, sigue siendo mayor al 2021 que tuvo \$198.847.047.000. Los componentes principales de los activos corrientes en 2023 incluyen efectivo y equivalentes por \$3.115.071.000, deudores comerciales y otras cuentas a cobrar por \$131.150.516.000, existencias por \$34.659.659.000 y otros activos corrientes por \$21.596.210.000, información financiera que representa la liquidez y los recursos a corto plazo de la empresa.

En cuanto a los activos no corrientes, en 2023 fueron \$381.851.777.000, mostrando una significativa disminución frente a 2022 que tuvo \$888.065.922.000. Dentro de los activos no corrientes 2023, destacan la propiedad, planta y equipo valorados en \$342.945.534.000, activos intangibles por valor de \$ 10.870.962.000 y las inversiones a largo plazo en \$15.698.320.000. La disminución puede indicar desinversiones y depreciación de activos a largo plazo.

En 2021, el total de pasivos era de \$ 439.893.177.000, mientras que el patrimonio era de \$197.335.175.000, resultando en una relación de deuda a patrimonio de aproximadamente 0.44. En 2022, los pasivos aumentaron a \$ 967.136.089.000 y el patrimonio a \$ 374.904.592.000, manteniendo la relación de deuda a patrimonio en aproximadamente 0.39. En 2023, los pasivos

ascendieron a \$ 419.182.120.000 y el patrimonio fue de \$ 185.809.134.000, presentando la relación de deuda a patrimonio similar al 2021 de 0.44. La relación de deuda a patrimonio (debt-to-equity ratio) compara el total de pasivos de la empresa con su patrimonio neto, entregando una perspectiva sobre su estructura de capital y nivel de apalancamiento financiero, lo que sugiere que la empresa mantuvo constante su apalancamiento, en 2021 y 2023, pero en el 2022 los pasivos superaron al patrimonio, señalando un riesgo financiero a causa del financiamiento externo, es decir que la organización presentó una proporción significativa de deudas en relación con su patrimonio, lo que da a entender que la deuda respalda sus operaciones y proyectos de inversión.

Asimismo, se observa un aumento de capital emitido en 2022, posiblemente debido a adquisición de nuevas acciones o ganancias que aumentaron el patrimonio, igualmente las reservas acumuladas fueron mayores en 2022, comparadas con el 2021 y 2023, lo cual puede indicar que la empresa ha percibido más reservas por ganancias o ingresos.

En términos de composición del patrimonio neto, se observa la combinación de capital, reservas acumuladas y otras partidas.

También se analiza que los activos no corrientes, como la propiedad, planta y equipo, representan una parte sustancial del total de activos de la empresa y son fundamentales para la operación y la generación de ingresos a largo plazo, es importante su mantenimiento y gestión adecuada para mantener salud financiera y competitiva de la organización.

Este análisis indica que la empresa realiza una estrategia activa de financiamiento y gestión del capital para respaldar su crecimiento y expansión, da a conocer detalladamente el tamaño de la empresa, la composición de sus activos y su estructura financiera y todo esto es información valiosa para usuarios de la información internos y externos que buscan entender la

salud financiera y la posición competitiva de esta organización en el mercado del cemento y el concreto.

Análisis Estado de Resultados

Figura 7

Análisis Vertical Estado de Resultados de Concretos Argos S.A.S. Año 2021, 2022 y 2023 corte diciembre 31

ESTADO DE RESULTADOS INTEGRALES (2021-2022-2023)				
CONCRETOS ARGOS S.A.S.				
NIT:860350697				
Detalle	2021 COP	2022 COP	2023 COP	ANÁLISIS VERTICAL 2023
Ingresos de actividades ordinarias	\$ 773.404.814.000,00	\$ 1.896.597.366.000,00	\$ 1.033.003.968.000,00	100,00%
Costo de ventas	\$ 767.727.566.000,00	\$ 1.842.123.042.000,00	\$ 968.329.892.000,00	93,74%
Ganancia bruta	\$ 5.677.248.000,00	\$ 54.474.324.000,00	\$ 64.674.076.000,00	6,26%
Otros ingresos	\$ 11.093.407.000,00	\$ 36.218.514.000,00	\$ 5.865.079.000,00	0,57%
Gastos de administración	\$ 18.164.471.000,00	\$ 45.958.600.000,00	\$ 28.738.908.000,00	2,78%
Otros Gastos	\$ 2.961.306.000,00	\$ -	\$ -	0,00%
Ganancia (pérdida) por actividades de op	-\$ 17.138.962.000,00	\$ 14.226.818.000,00	\$ 32.505.164.000,00	3,15%
Ingresos financieros	\$ 8.917.498.000,00	\$ 15.021.978.000,00	\$ 3.604.886.000,00	0,35%
Costos financieros	\$ 7.900.868.000,00	\$ 31.899.887.000,00	\$ 37.558.870.000,00	3,64%
Ingreso (gasto) por impuestos	-\$ 4.449.316.000,00	\$ 121.530.000,00	-\$ 4.276.382.000,00	-0,41%
Ganancia (pérdida), antes de impuestos	-\$ 16.553.451.000,00	-\$ 6.776.348.000,00	-\$ 5.919.544.000,00	-0,57%
Ganancia (pérdida) procedente de opera	-\$ 12.104.135.000,00	-\$ 6.897.878.000,00	-\$ 1.643.162.000,00	-0,16%
Ganancia (pérdida)	-\$ 12.104.135.000,00	-\$ 6.897.878.000,00	-\$ 1.643.162.000,00	-0,16%
Costos de distribución	\$ 12.783.840.000,00	\$ 30.507.420.000,00	\$ 9.295.083.000,00	0,90%

Nota. Autoría propia, cálculo en Excel Análisis Vertical estados financieros Concretos Argos

SAS.

Figura 8

*Análisis Horizontal Estado de Resultados de Concretos Argos S.A.S. Año 2021, 2022 y 2023
corte diciembre 31*

ESTADO DE RESULTADOS INTEGRALES (2021-2022-2023)							
CONCRETOS ARGOS S.A.S. NIT:860350697							
Detalle	2021 COP	2022 COP	2023 COP	ANÁLISIS HORIZONTAL 2022 - 2021 Variación Absoluta	ANÁLISIS HORIZONTAL 2022 - 2021 Variación relativa	ANÁLISIS HORIZONTAL 2023 - 2022 Variación Absoluta	ANÁLISIS HORIZONTAL 2023 - 2022 Variación relativa
Ingresos de actividades ordinarias	\$ 773.404.814.000,00	\$ 1.896.597.366.000,00	\$ 1.033.003.968.000,00	\$ 1.123.192.552.000,00	145,23%	-\$ 863.593.398.000,00	-45,53%
Costo de ventas	\$ 767.727.566.000,00	\$ 1.842.123.042.000,00	\$ 968.329.892.000,00	\$ 1.074.395.476.000,00	139,94%	-\$ 873.793.150.000,00	-47,43%
Ganancia bruta	\$ 5.677.248.000,00	\$ 54.474.324.000,00	\$ 64.674.076.000,00	\$ 48.797.076.000,00	859,52%	\$ 10.199.752.000,00	18,72%
Otros ingresos	\$ 11.093.407.000,00	\$ 36.218.514.000,00	\$ 5.865.079.000,00	\$ 25.125.107.000,00	226,49%	-\$ 30.353.435.000,00	-83,81%
Gastos de administración	\$ 18.164.471.000,00	\$ 45.958.600.000,00	\$ 28.738.908.000,00	\$ 27.794.129.000,00	153,01%	-\$ 17.219.692.000,00	-37,47%
Otros Gastos	\$ 2.961.306.000,00	\$ -	\$ -	-\$ 2.961.306.000,00	-100,00%	\$ -	0,00%
Ganancia (pérdida) por actividades de op	-\$ 17.138.962.000,00	\$ 14.226.818.000,00	\$ 32.505.164.000,00	\$ 31.365.780.000,00	-183,01%	\$ 18.278.346.000,00	128,48%
Ingresos financieros	\$ 8.917.498.000,00	\$ 15.021.978.000,00	\$ 3.604.886.000,00	\$ 6.104.480.000,00	68,46%	-\$ 11.417.092.000,00	-76,00%
Costos financieros	\$ 7.900.868.000,00	\$ 31.899.887.000,00	\$ 37.558.870.000,00	\$ 23.999.019.000,00	303,75%	\$ 5.658.983.000,00	17,74%
Ingreso (gasto) por impuestos	-\$ 4.449.316.000,00	\$ 121.530.000,00	-\$ 4.276.382.000,00	\$ 4.570.846.000,00	-102,73%	-\$ 4.397.912.000,00	-3618,79%
Ganancia (pérdida), antes de impuestos	-\$ 16.553.451.000,00	-\$ 6.776.348.000,00	-\$ 5.919.544.000,00	\$ 9.777.103.000,00	-59,06%	\$ 856.804.000,00	-12,64%
Ganancia (pérdida) procedente de opera	-\$ 12.104.135.000,00	-\$ 6.897.878.000,00	-\$ 1.643.162.000,00	\$ 5.206.257.000,00	-43,01%	\$ 5.254.716.000,00	-76,18%
Ganancia (pérdida)	-\$ 12.104.135.000,00	-\$ 6.897.878.000,00	-\$ 1.643.162.000,00	\$ 5.206.257.000,00	-43,01%	\$ 5.254.716.000,00	-76,18%
Costos de distribución	\$ 12.783.840.000,00	\$ 30.507.420.000,00	\$ 9.295.083.000,00	\$ 17.723.580.000,00	138,64%	-\$ 21.212.337.000,00	-69,53%

Nota. Autoría propia, cálculo en Excel Análisis Horizontal estados financieros Concretos Argos SAS.

El análisis del Estado de Resultados de la empresa Concretos Argos SAS enseña aspectos relevantes relacionados con la composición de la deuda, la evolución de los gastos financieros y el volumen y crecimiento de las ventas. Se observa una variación significativa en los ingresos totales de la empresa específicamente en el periodo 2022 por un valor de \$1.896.597.366.000 que fue el año con mayores ingresos respecto a los periodos 2021 y 2023. Ese crecimiento en 2022 sugiere un aumento en la demanda de los productos y servicios de Concretos Argos SAS, atribuido a la reactivación económica después de la pandemia, una mayor posición en el mercado y capacidad para satisfacer las necesidades de los clientes, adaptándose a las condiciones económicas cambiantes.

En la composición de la deuda, se observa que los gastos financieros fueron aumentando en cada periodo lo cual puede significar un mayor apalancamiento financiero de fuentes externas,

como bancos y el aumento de los costos de endeudamiento como intereses y comisiones o por el contrario manejo deficiente de la deuda por parte de la empresa o las condiciones del mercado financiero.

El valor de las ventas demuestra que la empresa tiene una demanda constante en el mercado, que maneja estrategias para mejorar eficiencia operativa y tener más capacidad de producción como la modernización de equipos y estrategias efectivas de ventas y marketing. La empresa también da a conocer su capacidad para implementar estrategias de crecimiento sostenibles en el tiempo, para aumentar sus ingresos y mantener su posición de liderazgo en el mercado de cemento y concreto. Es importante que su talento humano continúe monitoreando de cerca la evolución de cada cifra para garantizar el crecimiento continuo de la empresa.

Análisis de la posición de liquidez de la empresa

Estos indicadores financieros determinan la posición de liquidez Concretos Argos SAS:

Índice de liquidez: Mide la capacidad de la empresa para hacer frente a sus obligaciones a corto plazo o a su vencimiento. Concretos Argos ha mantenido históricamente niveles saludables de liquidez. En los últimos años, ha mostrado una buena capacidad de generar efectivo a través de sus operaciones y ha mantenido un nivel adecuado de activos líquidos para cubrir sus pasivos a corto plazo.

Índice de solvencia: Mide la capacidad para cumplir con sus obligaciones a largo plazo, ya que posee una posición muy sólida, a pesar de ser altamente apalancada por la naturaleza de su negocio, mantiene un nivel de activos adecuados frente a las deudas que posee a largo plazo.

Índice de Endeudamiento: Evalúa la empresa financieramente, determinando si está en la capacidad para hacer frente a sus obligaciones, Concretos Argos SAS, ha tenido un nivel de endeudamiento muy prudente estos últimos años contribuyendo así a su estabilidad financiera.

De acuerdo con algunos indicadores claves la empresa tiene una posición de liquidez muy sólida, con capacidad para hacer frente a las obligaciones a corto y largo plazo, pero de la misma manera se debe tener en cuenta que esta industria está sujeta a muchos riesgos por esto es indispensable que esta empresa continúe haciendo la gestión de manera eficiente de su capital y sus recursos para que mantenga su posición financiera adecuada.

Margen Neto de Rentabilidad

El margen neto es un indicador financiero que permite medir la rentabilidad de una empresa, este se obtiene mediante la división del beneficio neto entre las ventas (sin Impuesto al Valor Añadido o IVA); dando como resultado la capacidad de la organización para convertir los

ingresos que recibe en beneficios, en otras palabras, permite saber si se está realizando un eficiente control de costos.

Su fórmula es la siguiente:

$$MN = (\text{Utilidad neta} / \text{ventas})$$

Para el presente ejemplo se concluye, que para el periodo 2021, 2022 y 2023 por cada 1 peso de las ventas, la empresa no generó utilidad libre de costos, gastos e impuestos o se podría decir que no hubo ganancia neta.

Figura 9

Margen Neto de Rentabilidad

Margen Neto de Rentabilidad			
MN = (Utilidad neta / ventas)			
	AÑO 2023	AÑO 2022	AÑO 2021
Utilidad neta	-\$ 1.643.162.000	-\$ 6.897.878.000	-\$ 12.104.135.000
ventas	\$ 1.033.003.968.000	\$ 1.896.597.366.000	\$ 773.404.814.000
MAR. NETO DE RENTABILIDAD:	-0,002	-0,004	-0,016

Nota. Autoría propia, cálculo en Excel Margen Neto de Rentabilidad, Concretos Argos SAS.

Rotación del Activo

La rotación del activo es un indicador financiero que mide especialmente la eficiencia de la empresa al momento de utilizar sus activos para la generación de ventas, al ser este alto, quiere decir que la empresa está siendo eficiente, que realiza una gestión eficaz, que da buen uso de sus recursos, y al ser bajos da a entender que la empresa presenta dificultades, ineficiencia operativa frente a la manipulación de los activos.

Su fórmula es la siguiente:

$$RA = (\text{Ventas} / \text{Activo total})$$

Para el presente ejemplo concluye, que, por cada 1 peso invertido en activos, la empresa generó 1,71; 1,41 y 1,21 de ventas

Figura 10

Rotación del Activo

Rotación del Activo			
RA = (Ventas/Activo total)			
	AÑO 2023	AÑO 2022	AÑO 2021
Ventas	\$ 1.033.003.968.000	\$ 1.896.597.366.000	\$ 773.404.814.000
Activo total	\$ 604.991.254.000	\$ 1.342.040.681.000	\$ 637.228.352.000
ROTACION DEL ACTIVO	1,71	1,41	1,21

Nota. Autoría propia, cálculo en Excel Rotación del Activo, Concretos Argos SAS

Apalancamiento Financiero

El apalancamiento financiero, hace referencia a la deuda que se somete una empresa con el fin de financiar sus activos, lo que podría llegar a aumentar el retorno sobre la inversión, sin embargo, también con lleva a aumentar el riesgo, en otras palabras, da a entender que tan comprometido está el aporte realizado por los dueños o sus accionistas con respecto a las deudas que tienen la empresa con una entidad financiera.

Su fórmula es la siguiente:

$$\text{MAF} = (\text{Activos}/\text{patrimonio})$$

Para el presente ejemplo se deduce, que, por cada 1 peso presente en el patrimonio se obtienen deudas por 3,26; 3,58 y 3,23 pesos, es decir que los dueños están comprometidos con acreedores financieros o entidades financieras.

Figura 11

Multiplicador del Apalancamiento Financiero

Multiplicador de Apalancamiento Financiero			
MAF = (Activos/patrimonio)			
	AÑO 2023	AÑO 2022	AÑO 2021
Activo Total	\$ 604.991.254.000	\$ 1.342.040.681.000	\$ 637.228.352.000
	\$ 185.809.134.000	\$ 374.904.592.000	\$ 197.335.175.000
Patrimonio			
Mul. Ap. Financiero	3,26	3,58	3,23

Nota. Autoría propia, cálculo en Excel Multiplicador del Apalancamiento Financiero, Concretos Argos SAS.

Rentabilidad del Patrimonio

La Rentabilidad del Patrimonio conocido como ROE, es un indicador financiero que muestra la capacidad que tiene una empresa para generar beneficios de acuerdo con el capital invertido por sus accionistas, en otras palabras, es importante ya que con esto datos los posibles inversores tendrían una idea de la eficiencia que tendría la empresa al utilizar los fondos de los accionistas referente al tema de rentabilidad.

Su fórmula es la siguiente:

$$\text{ROE} = (\text{Utilidad neta/patrimonio})$$

Figura 12

Rentabilidad del Patrimonio

Rentabilidad del Patrimonio.			
ROE = (Utilidad neta/patrimonio)			
	AÑO 2023	AÑO 2022	AÑO 2021
Util. neta	-\$ 1.643.162.000	-\$ 6.897.878.000	-\$ 12.104.135.000
Patrimonio	\$ 185.809.134.000	\$ 374.904.592.000	\$ 197.335.175.000
Renta. Del patrimonio	-0,88%	-1,84%	-6,13%
Los socios de la compañía de acuerdo al resultado del ROE, obtuvieron un déficit sobre su inversión para el año 2021 del -6,13%, para el 2022 de -1,84% y para el 2023 de -0,88%			

Nota. Autoría propia, cálculo en Excel Rentabilidad del Patrimonio, Concretos Argos SAS.

Rentabilidad sobre Activos

La Rentabilidad sobre Activos, conocido como ROA, es un indicador financiero el cual tiene por objetivo medir la eficiencia con la cual una empresa utiliza sus activos para generar beneficios, es decir muestra a detalle como la empresa está usando sus recursos para generar ganancias, es decir al ser alto, muestra como la empresa está siendo eficaz al utilizar sus activos para generar ganancias y al ser bajo muestra que existe una deficiencia operativa al manipular los activos para la generación de ganancias.

Su fórmula es la siguiente:

$$\text{ROA} = (\text{beneficio neto} / \text{activos totales})$$

Para el presente ejemplo se concluye, para la empresa concretos Argos S.A.S., el rendimiento del activo total para el periodo 2021 es de 6,46% es decir que cada peso invertido en activos totales ha generado 6,46% de centavos de utilidad neta; y así sucesivamente para con los periodos 2022 y 2023.

Figura 13

Fondo de Maniobra de la Empresa

Fondo de Maniobra de la empresa			
FM = (Activo corriente - Pasivo corriente)			
	AÑO 2023	AÑO 2022	AÑO 2021
Activo corriente	\$ 223.139.477.000	\$ 453.974.759.000	\$ 198.847.047.000
Pasivo corriente	\$ 348.455.656.000	\$ 661.966.767.000	\$ 282.006.622.000
Fondo de maniobra	-\$ 125.316.179.000	-\$ 207.992.008.000	-\$ 83.159.575.000
Se analiza que la compañía Concretos Argos SAS para el año 2021, 2022 y 2023 no pudo hacer frente a los compromisos de pago a un corto plazo ya que su resultado fue negativo.			

Nota. Autoría propia, cálculo en Excel Fondo de Maniobra de la empresa Concretos Argos SAS.

Método Dupont

Esta herramienta permite realizar un análisis financiero de la eficiencia que tiene la organización en la utilización de sus activos, su capital de trabajo y apalancamiento financiero a través de una formulación de ellos mismos, en otras palabras permite conocer la Liquidez Corriente de la empresa.

Figura 14

Método Dupont

Sistema Dupont:	AÑO 2023	AÑO 2022	AÑO 2021
	-0,88%	-1,84%	-6,13%
Teniendo en cuenta los estados financieros de la compañía Concretos Argos SAS, el índice DUPONT nos muestra como resultado una rentabilidad para los socios de la siguiente manera, para el año 2021 de -6,13%, para el 2022 de -1,84% y para el periodo 2023 del -0,88% .			

Nota. Autoría propia, cálculo en Excel Método Dupont, Concretos Argos SAS.

Prueba Ácida

Permite analizar Activo Corriente que se compone de efectivo y equivalentes del efectivo, cuentas y documentos por cobrar, menos el inventario, que es lo menos líquido y se divide entre el pasivo corriente que corresponde a las obligaciones a cubrir en los 12 meses posteriores a la fecha del Estado de Situación Financiera. El resultado representa que por cada peso que se adeuda, cuanto recurso dispone la empresa para cubrirlo. Concretos Argos SAS durante los periodos 2021,2022 y 2023 presentó menos de 1 peso para cubrir cada peso de deuda.

Figura 15

Prueba Ácida

Prueba Ácida				
Año		2021	2022	2023
Activos Corrientes	\$	198.847.047.000,00	\$ 453.974.759.000,00	\$ 223.139.477.000,00
Inventarios	\$	27.358.789.000,00	\$ 62.968.998.000,00	\$ 34.659.659.000,00
Pasivos Corrientes	\$	282.006.622.000,00	\$ 661.966.767.000,00	\$ 348.455.656.000,00
Resultado	\$	0,61	\$ 0,59	\$ 0,54

Nota. Autoría propia, cálculo en Excel Prueba Ácida, Concretos Argos SAS.

Margen Neto de Utilidad

El indicador de Margen Neto de Utilidad, permite determinar cuánto del total de las ventas se termina convirtiendo en utilidad neta. Como muestra la siguiente figura Concretos Argos SAS en el periodo 2021, 2022 y 2023 tuvo un resultado negativo lo cual significa que no genero utilidad neta en estos periodos.

Figura 16

Margen Neto de Utilidad

NOMBRE	VALOR 2021	VALOR 2022	VALOR 2023
Margen neto	-1,57%	-0,36%	-0,16%

Nota. Autoría propia, cálculo en Excel Margen Neto de Utilidad, Concretos Argos SAS.

Cobertura de Intereses

Este ratio indica la capacidad que tiene una empresa para hacer frente a los pagos de intereses de su deuda, utilizando para ello sus ganancias antes de intereses e impuestos (EBIT). Muestra cuántas veces puede la empresa cubrir sus gastos por intereses con sus beneficios operativos.

Figura 17

Cobertura de Intereses

Cobertura de Intereses			
Año	2021	2022	2023
EBIT	-\$ 12.487.223.000	\$ 8.515.724.000	\$ 35.935.168.000
Gastos Financieros	\$ 7.900.868.000,00	\$ 31.899.887.000,00	\$ 37.558.870.000,00
Resultados	-158%	27%	96%

Nota. Autoría propia, cálculo en Excel Cobertura de Intereses, Concretos Argos SAS.

Rotación Deudores Comerciales

Este indicador proporciona un panorama sobre las cuentas por cobrar y que tan exitosa es la empresa en sus cobros, Concretos Argos SAS convierte en efectivo las cuentas por cobrar entre 8 y 9 veces al año en los periodos 2021, 2022 y 2023, este promedio se encuentra al mismo nivel del sugerido en la industria del cemento actualmente.

Figura 18

Rotación Deudores Comerciales

Rotación Deudores Comerciales			
Año	2021	2022	2023
Ingresos	\$ 773.404.814.000	\$ 1.896.597.366.000	\$ 1.033.003.968.000
Deudores Comerciales	\$ 89.390.735.000,00	\$ 218.191.784.000,00	\$ 131.150.516.000,00
Resultados	9	9	8

Nota. Autoría propia, cálculo en Excel Rotación Deudores Comerciales, Concretos Argos SAS.

Rotación de Inventarios

Da a conocer con qué frecuencia una empresa vende y reemplaza su inventario en un período determinado. Un ratio alto sugiere ventas eficientes y buena gestión del inventario, mientras que uno bajo puede indicar problemas como exceso de inventario o ventas lentas.

Figura 19

Rotación de Inventarios

Rotación de Inventarios			
Año	2021	2022	2023
Costo de Venta	\$ 767.727.566.000	\$ 1.842.123.042.000	\$ 968.329.892.000
Inventarios	\$ 27.358.789.000,00	\$ 62.968.998.000,00	\$ 34.659.659.000,00
Resultado	28	29	28

Nota. Autoría propia, cálculo en Excel Rotación de Inventarios, Concretos Argos SAS.

Rotación Acreedores Comerciales

Rotación de Cuentas por Pagar, indica la eficiencia con la que una empresa gestiona sus deudas con proveedores, mostrando con qué frecuencia paga sus facturas en un período determinado. Un ratio más alto generalmente sugiere que la empresa está pagando a sus proveedores más rápidamente, mientras que uno más bajo podría indicar problemas de liquidez o políticas de crédito indulgentes con los proveedores, como financiamiento propio con dinero de los proveedores.

Figura 20*Rotación de Acreedores Comerciales*

Rotación de Acreedores Comerciales			
Año	2021	2022	2023
Costo de Venta	\$ 767.727.566.000	\$ 1.842.123.042.000	\$ 968.329.892.000
Acreedores Comerciales	\$ 232.110.652.000,00	\$ 269.847.714.000,00	\$ 269.847.714.000,00
Resultado	3	7	4

Nota. Autoría propia, cálculo en Excel Rotación de Acreedores Comerciales, Concretos Argos SAS.

Ciclo Operacional

El Ciclo operacional representa la suma de la rotación de inventarios y la rotación de deudores comerciales, su resultado se interpreta como el tiempo tarda en convertir el inventario en efectivo la empresa por medio de las ventas y luego cobrar ese efectivo a los clientes. Así identifica áreas de mejora y gestión de activos para la salud financiera de la empresa y su eficiencia operativa.

Figura 21*Ciclo Operacional*

Ciclo Operacional			
Año	2021	2022	2023
Rotación de Inventarios	28	29	28
Rotación Deudores Comerciales	9	9	8
Resultado	37	38	36

Nota. Autoría propia, cálculo en Excel Ciclo Operacional, Concretos Argos SAS.

Ciclo de Conversión del Efectivo

El Ciclo de Conversión del Efectivo representa el tiempo que tarda la empresa en convertir sus inversiones en inventarios y otras operaciones de negocios en efectivo. En los periodos 2021, 2022 y 2023, fue de 37, 38 y 36 días respectivamente, lo que sugiere estos periodos es que se mantuvieron eficientes y constantes en la conversión de efectivo.

Cuando una organización mejora en la rotación de deudores comerciales y de inventarios indica una adecuada gestión de sus cuentas por cobrar e inventarios y si además la rotación de acreedores comerciales es creciente apunta a que la empresa está pagando a sus proveedores más rápidamente, refleja una mejor situación de liquidez o la búsqueda de descuentos por pronto pago, como ocurrió en el año 2022 para Concretos Argos SAS.

Finalmente el análisis de los anteriores ratios financieros, explican la situación económica de la empresa Concretos Argos SAS, presenta ciertos aspectos que debe mejorar, para ser más eficiente y competitiva.

Figura 22

Ciclo de Conversión del Efectivo

Ciclo de Conversión del Efectivo			
Año	2021	2022	2023
Rotación de Inventarios	28	29	28
Rotación Deudores Comerciales	9	9	8
Rotación de Acreedores Comerciales	3	7	4
Resultado	33	31	32

Nota. Autoría propia, cálculo en Excel Ciclo de Conversión del Efectivo, Concretos Argos SAS.

Árbol de Rentabilidad

Figura 23

Árbol de Rentabilidad

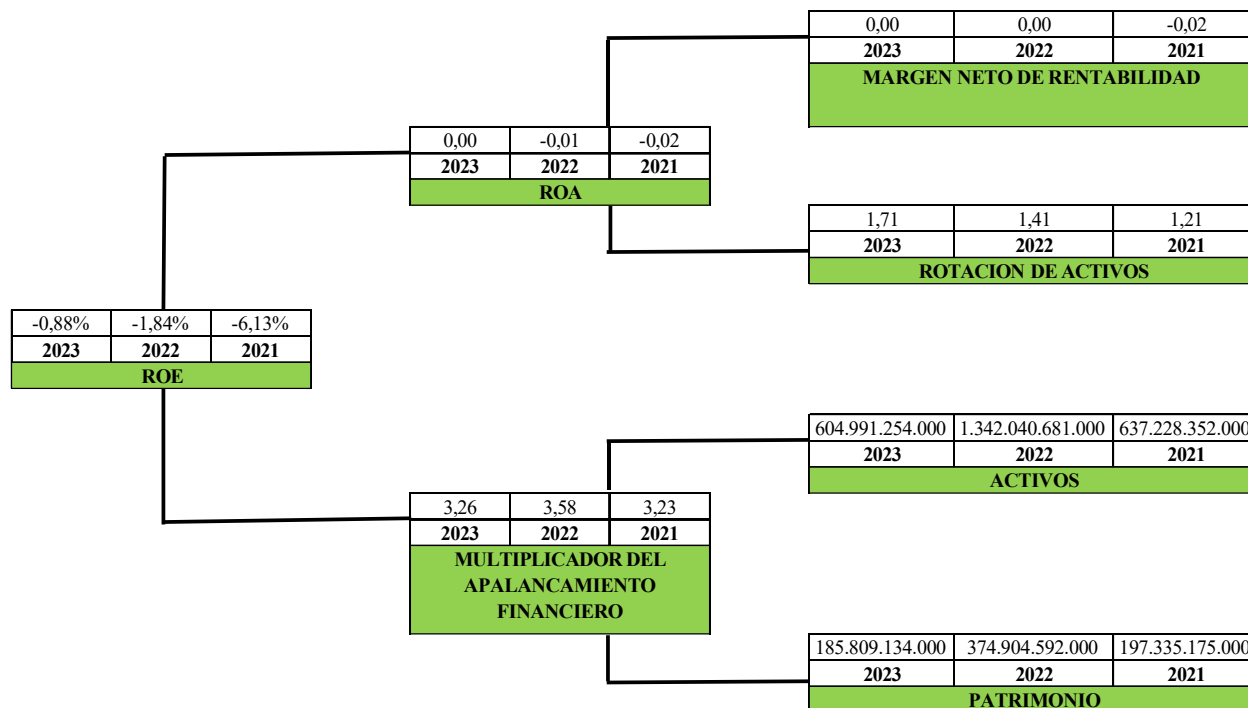

Nota. Autoría propia, Árbol de Rentabilidad Concretos Argos SAS.

El árbol de rentabilidad proporciona una visión estructurada de cómo los diferentes aspectos financieros de la empresa contribuyen a su rentabilidad.

La empresa Concretos Argos SAS. Presenta un ROE (Return on Equity - Retorno Sobre el Patrimonio) negativo para los periodos 2021, 2022 y 2023; revela que en esos periodos estuvo sufriendo pérdidas, generando una rentabilidad negativa para los accionistas, adicionalmente significa que el beneficio neto de la empresa es negativo y ocasiona una disminución del valor del patrimonio neto de los accionistas.

En el ROA (Return on Assets - Retorno sobre los Activos) indica que la empresa está generando pérdidas en relación a sus activos totales, es decir que en esos periodos no fue rentable y estuvo perdiendo dinero por cada peso invertido en activos.

El Margen Neto de Rentabilidad de Concretos Argos S.A.S. indica el porcentaje de ganancia que la empresa obtiene por cada peso de venta, después de deducir todos los costos y gastos, incluyendo impuestos. Para interpretar los datos de 2021, 2022 y 2023, se debe analizar la evolución de este margen en cada año y se observa que el 2021 fue negativo, pero los otros dos periodos fueron positivo, mostrando una leve mejora en la gestión de costos y en la eficiencia operativa.

El apalancamiento financiero es calculado como el cociente entre los activos totales y el patrimonio neto, para los periodos analizados fue positivo y con un bajo porcentaje como resultado señala que la empresa presento bajo financiamiento externo con deuda en comparación con el capital propio.

La rotación del activo es un indicador financiero que mide especialmente la eficiencia de la empresa al momento de utilizar sus activos para la generación de ventas, cuando es alto, quiere decir que la empresa está siendo eficiente, que realiza una gestión eficaz, que da buen uso de sus recursos, y al ser bajos da a entender que la empresa presenta dificultades, ineficiencia operativa frente a la manipulación de los activos.

Para la empresa Concretos Argos SAS se puede concluir que por cada 1 peso invertido en activos, genero entre 1,21 y 1,71 de ventas en los periodos analizados, lo cual refleja un rendimiento razonable en materia de rentabilidad, apalancamiento y rotación de activos, pero debe considerar un (ROE Y ROA) que al estar en negativo podrían aumentar su vulnerabilidad al

riesgo financiero, es importante monitorear la estructura de capital y la eficiencia en la gestión de activos para disminuir la incertidumbre financiera apuntando así a un crecimiento sostenible.

El EVA

Figura 24

Indicador EVA

	2023		2022		2021
Impuesto Renta	-4.276.382.000		121.530.000		Impuesto Renta -4.449.316.000
Utilidad antes de impuesto	-5.919.544.000		-6.776.348.000		Utilidad antes -16.553.451.000
T: Tasa Efectiva de impuesto	72,2%		-1,8%		T: Tasa Efec 26,9%
Calculo de UODI (NOPAT)					Calculo de UODI (NOPAT)
Utilidad de Operación	23.357.859.200		5.535.220.600		Utilidad de O - 8.116.694.950
1 - Tasa efectiva de impuesto	27,8%		101,8%		1 - Tasa efec 73,1%
UODI	6.483.733.652		5.634.491.676		UODI - 5.935.050.729
EVA Método residual					EVA Método residual
UODI	6.483.733.652		5.634.491.676		UODI - 5.935.050.729
Activo Neto	185.809.134.000		374.904.592.000		Activo Neto 197.335.175.000
wacc	10,37%		10,37%		wacc 10,37%
Cargo por Capital	19.265.936.520		38.872.621.141		Cargo por Ca 20.461.033.712
EVA	- 12.782.202.868		- 33.238.129.465		EVA - 26.396.084.441

Nota. Autoría propia, cálculo en Excel Indicador EVA, Concretos Argos SAS.

El indicador financiero EVA, se presenta negativo en los tres años, lo que indica que la empresa no está generando valor económico. Esto significa que los costos de capital (WACC) superan los ingresos netos generados por la empresa.

WACC (Costo Promedio Ponderado del Capital)

Figura 25

Métrica Financiera WACC

Indicador	2023	2022	2021
D (valor de la deuda)	419.182.120.000,00	967.136.089.000,00	439.893.177.000,00
E (fondos propios)	185.809.134.000,00	374.904.592.000,00	197.335.175.000,00
Wd: D/(D+E)	0,69	0,72	0,69
We:E/(D+E)	31%	28%	31%

Nota. Autoría propia, cálculo en Excel métrica financiera WACC, Concretos Argos SAS.

El WACC se mantiene en el 31% en los periodos analizados. Esto sugiere que la empresa está conservando su costo promedio ponderado de capital, resultado de una sólida estructura financiera percibida por los inversores.

UODI (Utilidad Operativa después de Impuestos)

Figura 26

UODI (Utilidad Operativa después de Impuestos)

Año	2023	2022	2021
Utilidad Operativa Después Impuestos	\$ 23.357.859.200	\$ 5.535.220.600	-\$ 8.616.183.870

Nota. Autoría propia, cálculo en Excel Utilidad Operativa después de Impuestos, Concretos Argos SAS.

La utilidad operativa después de impuestos aumenta en \$ 31.974.043.070 el periodo 2023, con respecto al 2021, lo que indica una mejora en la rentabilidad de las operaciones principales de la empresa, luego de deducir los gastos operativos y los impuestos. Es importante porque muestra cuánto dinero genera la empresa a partir de sus actividades comerciales principales, antes de considerar el impacto de la financiación (intereses) y los impuestos.

Margen de EBITDA

Figura 27

Margen de EBITDA

Margen EBITDA			
Año	2021	2022	2023
Ingresos Totales	773.404.814.000,00	1.896.597.366.000,00	1.033.003.968.000,00
EBITDA	- 16.395.652.000,00	14.226.818.000,00	32.505.164.000,00
Margen EBITDA	-2,12	0,75	3,15

Nota. Autoría propia, cálculo en Excel Margen de EBITDA, Concretos SAS., periodos 2021, 2022 y 2023.

El margen de EBITDA negativo de -2,12% en el periodo 2021, sugiere que la empresa no estuvo generando suficientes ganancias operativas antes de los intereses, impuestos, depreciación y amortización para cubrir sus costos. Esto pudo ser por problemas operativos graves que fueron abordados para asegurar la viabilidad como se evidencia en la mejora presentada en los siguientes periodos.

El análisis financiero de Concretos Argos revela un panorama en el que la empresa muestra rentabilidad y eficiencia operativa, aunque enfrenta desafíos significativos constantes en la liquidez y el nivel de apalancamiento financiero. A través de la evaluación de los estados financieros y el uso de ratios financieros clave, se ha podido identificar tanto las fortalezas como las debilidades en su estructura financiera.

En términos de rentabilidad Concretos Argos SAS, ha mostrado que los periodos 2021, 2022 y 2023 no fueron los mejores en cuanto a generación de beneficios, como se refleja en el ROE (Retorno sobre Patrimonio) y el ROA (Retorno sobre Activos). Estos ratios indican que la empresa durante los periodos analizados, no fue tan capaz de utilizar eficazmente el capital y los activos para producir ganancias, faltó más gestión operativa y financiera. Sin embargo, esos resultados deben ser cuidadosamente monitoreados con el ánimo de optimizar y asegurar la sostenibilidad a largo plazo de la organización.

Por otro lado, el análisis permitió conocer que Concretos Argos SAS mantuvo una estructura de deuda sólida y estable durante los periodos 2021, 2022 y 2023, con indicadores de endeudamiento que reflejan una gestión financiera prudente en las operaciones financiadas mediante este apalancamiento. Si bien el uso de deuda puede amplificar los rendimientos para los accionistas, también incrementa el riesgo financiero, especialmente en entornos económicos volátiles. La gestión del apalancamiento es crítica para mantener un equilibrio adecuado entre

riesgo y retorno y en ese contexto, es fundamental que Concretos Argos SAS continúe evaluando y ajustando su estructura de deuda para mantener su solvencia y estabilidad financiera.

Aparte el diagnóstico financiero permite identificar áreas críticas para la mejora. Por ejemplo, la rotación de activos y la gestión de inventarios y cuentas por cobrar son factores que, al ser optimizados, pueden liberar capital y mejorar la liquidez de la empresa. La implementación de estrategias para perfeccionar la cadena de suministro y el ajuste de los ciclos de cobro y pago puede contribuir significativamente a mejorar la eficiencia operativa.

Igualmente puede proporcionar recomendaciones específicas para Concretos Argos SAS y empresas de la industria del cemento, con miras a desarrollar una gestión eficiente de los recursos y la necesidad de equilibrar cuidadosamente el riesgo financiero con la rentabilidad operativa.

Análisis de generación de beneficios de Concretos Argos S.A.S.

Concretos Argos S.A.S., empresa reconocida que se dedica a la producción y comercialización de cemento en Colombia y la Región Caribe, muestra que su desempeño financiero y las expectativas de beneficios se condicionan a los factores macroeconómicos y a la demanda del mercado en el sector de la construcción, se allí surge las estrategias de expansión y de la eficiencia operativa.

Para el 2019 el sector mostraba un crecimiento estable, su expectativa era el aumento moderado en los beneficios impulsado por los proyectos de infraestructura y vivienda, Concretos Argos mantenía sus expectativas de crecimiento apoyado en la recuperación económica, de las inversiones a nivel global.

El año que impacto la economía a nivel mundial fue el 2020, con la pandemia del COVID-19, todos los sectores económicos se vieron afectados económicamente con los sobre costos, a parte que la demanda tuvo una caída relativamente alta, se interrumpieron los suministros y se tuvo restricciones operativas, Concretos Argos se mantuvo firme, durante este periodo se evidencio disminución en los ingresos y en el flujo de efectivo por el periodo de recesión.

Entre los años 2021 y 2023 el valor de las acciones tuvo un aumento significativo ya que recupero el valor y se encontraron resultados financieros mixtos que permitieron fortalecerse a nivel económico.

De acuerdo a los resultados de los informes financieros se puede visualizar un crecimiento en sus ingresos y un ebitda en algunos periodos durante este lapso de 5 años, se encontraron disminuciones en los despachos.

Según el comportamiento de las acciones esta se ha visto influenciada por los cambios económicos globales, el PIB y la inversión en el sector de la construcción y causa un mayor impacto.

Cabe mencionar que el comportamiento de las acciones de concretos Argos en los últimos 5 años marca una variabilidad, donde muestra aumentos en su crecimiento y al mismo tiempo disminuciones que se ven afectados debido a los entornos macrosociales, es allí donde los inversores deben ver la viabilidad de cotizar en bolsa sin esperar cambios que afecten o que se puedan presentar en pérdidas económicas. Concretos Argos, ajusta estrategias para aprovechar la recuperación del mercado.

Las expectativas de beneficios de concretos Argos S.A.S, desde 2019 a 2023, tuvo impacto negativo de la pandemia en el 2020, pero logro recuperarse progresivamente en los años siguientes. Si las condiciones económicas se mantienen y la empresa sigue adaptándose a los cambios que presenta el mercado, esta rentabilidad se verá reflejada de manera asertiva y brindará mejores beneficios.

Política de dividendos Concretos Argos S.A.S.

Figura 28

Política de Dividendos

Política de Dividendos-Concretos Argos S.A.S		
Año	Dividendos	Rendimientos
2019	\$ 251,20	3,90%
2020	\$ 127,60	8,67%
2021	\$ 79,97	8,93%
2022	\$ 281,20	11,72%
2023	\$ 229,77	12,25%

Nota. La figura enuncia Política de Dividendos de Concretos SAS., periodos 2019 a 2023. Información Financiera Google finance.

Se evidencia que en la empresa Concretos Argos S.A.S, se incluye una política de dividendos estos para brindar beneficios que puedan generar ganancias a cada uno de sus accionistas, estas acciones son denominadas con el nombre de acciones ordinarias y preferenciales.

Al realizar el respectivo análisis podemos encontrar que entre el 2019 y el 2023, se muestran valores en aumento más exactamente de \$251,20 y \$281,20, siendo estos los datos más significativos, dando rendimiento a cada acción. Para el 2022, este refleja un alza con un porcentaje bastante significativo y en 2023 este presenta un valor de \$229,77 siendo más bajo a comparación que el del año anterior.

Para la economía global el año 2021, fue altamente afectado debido a lo vivido durante la pandemia, esto precisó cambios y nuevas estructuraciones, también se implementaron estrategias para salir de este caos económico. Durante este año presento un \$79,97, siendo este el valor más bajo por acción durante este tiempo.

Este rendimiento nos muestra una política que cumple con los criterios establecidos en el mercado y con los resultados esperados financieramente.

Figura 29

Política de Dividendos Concretos Argos S.A.S.



Nota. Autoría propia, gráfica estadística en Excel de Dividendos para Concretos SAS., periodos 2019 a 2023.

También, se observa que los años que muestran dividendos más altos nos indica una posible valoración de los inversores en el retorno adecuado de sus dividendos y de manera satisfactoria perciben así ganancias en sus inversiones.

Además se puede identificar que, al evaluar las políticas de dividendos, esta nos refleja directamente si se está afectando la capacidad de la empresa para obtener utilidades y financiar nuevos proyectos que permitan su crecimiento económico. Si la empresa muestra un alza en la distribución de dividendos nos indica que la empresa cuenta con capacidad para generar ingresos y lo hace en base al flujo de efectivo que presenta.

Figura 30*Dividendo por Acción concretos Argos S.A.S*

Dividendo por acción					
Año	Dividendos ordinarios	Dividendos preferenciales	Precio de Acciones	Dividendos Yield	
2019	\$ 251,20	\$ 251,20	\$ 350,00	71,77%	
2020	\$ 127,60	\$ 127,60	\$ 376,00	45,25%	
2021	\$ 79,97	\$ 79,97	\$ 382,00	20,93%	
2022	\$ 281,20	\$ 281,20	\$ 500,00	56,24%	
2023	\$ 229,77	\$ 229,77	\$ 575,00	16,13%	

Nota. La figura enuncia Dividendos por Acción de Concretos SAS., periodos 2019 a 2023.

Información financiera Google finance.

El análisis muestra de acuerdo a los datos obtenidos, si es recomendable revisar la estabilidad en sus dividendos, las perspectivas futuras y la rentabilidad de dividendos para identificar si tiene rentabilidad financiera con una visión más clara en lo reflejado. Para verificar la rentabilidad que se obtiene por dividendo es importante dividir la ganancia esperada entre el valor de la acción del año en curso respecto al precio que tiene en el mercado.

Mercados financieros Concretos Argos S.A.S

De acuerdo a el análisis realizado se puede identificar que los mercados financieros internacionales, donde se incluye divisas, commodities y otros factores globales económicos pueden impactar en los resultados financieros de Concretos Argos S.A.S, debido a las variables que afectan significativamente sus operaciones, entre ellas existen:

Divisas (tipo de cambio): Este impacto se refleja grandemente, dado que Concretos Argos S.A.S., importa todos sus insumos y maquinaria para la producción y comercialización del cemento y concreto, para mantener sus operaciones y así mismo expandir su capacidad, si la moneda extranjera cambia de precio este puede afectar el costo y los ingresos.

Frente a las exportaciones Concretos Argos S.A.S., mantiene su operación en Colombia y la región Caribe, si presenta ventas y sus operaciones se realizan con moneda extranjera también se vería reflejados en sus ingresos y en su competitividad a nivel internacional.

Precios de commodities (materias primas): Estos se ven reflejados al adquirir los insumos como cemento, arena, grava entre otros, pues internacionalmente los precios pueden variar por factores globales y económicos, afectando principalmente los costos de producción en Concretos Argos S.A.S.

Al importar las materias primas las fluctuaciones en los precios pueden incrementar o reducir los costos en la empresa Concretos Argos.

Uno de los variables más importantes es el costo del financiamiento puesto que la variación en las tasas de intereses globales influye en las internas, y pueden afectar las decisiones al invertir y financiar proyectos con enfoque en expansión o capital de trabajo.

La economía internacional impacta en la inflación mundial y en el cambio en las tasas de crecimiento, al momento de demandar productos de construcción, materiales

Concretos Argos se vería alterado en sus ingresos, presentaría riesgos geopolíticos y políticos a nivel externo.

Otras variables que afectarían la economía de Concretos Argos S.A.S., son las canciones, las guerras y los cambios presentados que afecten en los mercados financieros afectando así la estabilidad financiera de la empresa.

Cabe concluir, que las variaciones de los mercados internacionales presentan e influyen enormemente en los mercados financieros de Concretos ARGOS S.A.S, puesto que impactan los costos, los ingresos, la financiación y la estabilidad económica no solo de ellos sino a nivel general con las empresas con las que conjuntamente opera. Al hacer un seguimiento constante de estas variables la empresa Concretos Argos puede hacer frente a la situación identificando riesgos, minimizando procesos, fomentando estrategias financieras para que así se presente una mejor planificación y un constante cambio continuo.

Cabe mencionar, que para identificar los instrumentos que utiliza la empresa Concretos Argos S.A.S., debe analizar las alternativas disponibles en el mercado, los riesgos específicos a los que se enfrenta.

Los instrumentos de cobertura que puede estar gestionando Concreto Argos, los futuros y forwards para cubrir los riesgos en los precios de materias e insumos. Swaps en las tasas de interés para estabilizar los pagos de los intereses u en las divisas para sus riesgos cambiarios.

Contratos a plazo para asegurar el tiempo de cambio en transacciones futuras. Opciones de divisas para protegerse de los cambios en la moneda extranjera, sin comprometerse en obligaciones de compra o ventas fijas; entre otros instrumentos se puede tomar contratos de financiamiento y diversificar los mercados y proveedores.

Contratar financiamiento con condicionamientos, donde se incluyan las cláusulas frente a un riesgo cambiario o de tasas. Concretos Argos maneja una visión a largo plazo respecto a su capital, para mantener la estructura a largo plazo y en los bonos ordinarios. Para este cálculo utiliza su indicador de deuda neta/Ebitda + dividendos para así realizar seguimiento en la estructura de capital.

Limitaciones del proyecto

Conforme a la investigación realizada, encontramos varios limitantes, entre ellos está el acceso a la información respecto a la historia, evolución y progreso económico de Concretos Argos.

Concretos Argos S.A.S. es una de las principales empresas industriales del sector de la construcción en Colombia, adicionalmente es una multinacional en crecimiento, una de las más relevantes en Centroamérica y el Caribe, está presente en dieciséis países y lleva más de noventa años construyendo historia, esto nos permitió conocer más acerca de la empresa, pero no toda la información que se consolidó fue precisa para completar la información y se volvió más dispendiosa la búsqueda.

Dentro de los riesgos más destacados encontramos la variación del precio en los insumos básicos, es decir su materia prima, destacamos estos factores que son los que influyen globalmente y afectan los costos en la producción.

Respecto a las divisas la empresa puede usar dólares, euros u otras monedas, pero esto genera fluctuación de estas monedas respecto al peso colombiano y se refleja en el impacto porque los gastos o ingresos pueden aumentar y disminuir según la devaluación de la moneda.

Para el trabajo colaborativo fue indispensable el apoyo constante entre nosotras, siendo este a través de la virtualidad y requiriendo mayor esfuerzo y tiempo para culminar con las actividades desarrolladas y así cumplir con la entrega total del proyecto.

Futuras líneas de análisis

Para ejecutar trabajos enfocados en un futuro, el análisis se debe realizar dependiendo la naturaleza y los objetivos específicos, usar diferentes técnicas de investigación y realizar una exploración profunda de los datos sin importar que no sean detallados, aplicar herramientas como la IA, en búsqueda de información que nos pueda mostrar los cambios y se puedan obtener de tal manera que se analice predictivamente las tendencias y los comportamientos de la economía global que pueda afectar a los participantes o intermediarios del mercado, en pro de toma de decisiones.

El constante análisis nos permitirá evaluar riesgos, analizar las oportunidades, estudiar el mercado, identificar la información relevante a la investigación requerida.

Conclusiones

Finalmente al analizar los estados financieros de la empresa Concretos Argos S.A.S., se comprende el comportamiento financiero durante los periodos 2021, 2022 y 2023. La utilización de indicadores financieros, permite conocer una empresa sólida, que mantiene una liquidez adecuada, mejora cada día su rentabilidad y gestiona eficientemente la deuda.

Se reconoció la posición de liquidez en Concretos Argos S.A.S, identificando la eficiencia en el uso de sus activos y pasivos corrientes, que generan resultados positivos, la sólida gestión financiera, frente a los desafíos económicos, posicionándose como una empresa competitiva y confiable en el sector de la industria en Colombia y Latinoamérica

A través del análisis teórico-financiero de la empresa Concretos Argos S.A.S., se logró entender cómo la rentabilidad está estrechamente ligada a los niveles de endeudamiento y al uso del apalancamiento financiero, evidenciando que un apalancamiento controlado puede potenciar la rentabilidad sobre el patrimonio, siempre que los costos de la deuda sean inferiores a la rentabilidad operativa. Sin embargo, también se constató que un endeudamiento excesivo puede generar riesgos financieros, especialmente en contextos de volatilidad económica o disminución en los márgenes operacionales.

Con el diagnóstico financiero y bursátil para la toma de decisiones, se identificaron fortalezas y debilidades en la estructura financiera de la empresa. Concretos Argos S.A.S. cuenta con una base sólida en términos de activos y generación de ingresos, existen oportunidades de mejora en la gestión del capital de trabajo y la eficiencia operativa. En el ámbito bursátil, la empresa presenta un comportamiento estable, aunque condicionado por las dinámicas del sector de la construcción y el contexto macroeconómico. Como resultado del análisis, se propusieron estrategias orientadas a optimizar el apalancamiento, mejorar la rentabilidad y fortalecer la

posición competitiva, brindando herramientas útiles para la toma de decisiones tanto a nivel interno (dirección financiera y operativa) como externo (inversionistas y analistas).

Recomendaciones

Se debe realizar un análisis exhaustivo de los riesgos específicos de la empresa para encontrar las debilidades y falencias que puedan presentarse en el camino tanto en su estabilidad financiera como en la ejecución de su actividad económica

Respecto a su política de dividendos, cabe mencionar que estipula que los dividendos para sus inversores se rigen bajo el precio establecido y las entregas se hacen 3 veces al año. No se haría recomendación alguna, pero si se entraría a indicar que siguieran ejecutándolas de manera asertiva para seguir cumpliendo con lo estipulado.

En conclusión, La mejora notable en la rentabilidad y la eficiencia de Concretos Argos S.A.S. muestra una capacidad financiera sólida que puede ser aprovechada para diversificar su portafolio. Invertir en energías renovables no solo puede generar nuevos ingresos y reducir la dependencia, sino que también mejorará la percepción de responsabilidad social y ambiental de la empresa. Esta inversión permitirá que se logren avances significativos y podrá resultar en la generación de ingresos adicionales que impulsen el crecimiento y progreso de la compañía.

Aunque la empresa actualmente mantiene una buena liquidez y un manejo responsable y eficaz de las finanzas, se podría desarrollar una mejora en la gestión de cuentas por cobrar y cuentas por pagar con el fin de liberar recursos adicionales y reducir costos financieros; a través de la implementación de políticas más estrictas se podrían reducir los días de las cuentas por cobrar sin afectar la relación con los clientes. También podría ser viable que dada la posición financiera sólida con la que cuenta la empresa, se negocien plazos de pago más favorables con los proveedores para optimizar el flujo de caja y bajo este mismo objetivo sería indispensable la adopción de sistemas avanzados de gestión financiera y planificación de recursos empresariales para monitorear y optimizar dichas cuentas.

El uso de las razones financieras en una herramienta que permite comprender y evaluar el desempeño de una empresa a partir de la información contenida en los estados financieros de la compañía, esto ayuda a proyectar las ganancias y los dividendos futuros de la compañía, con el fin de anticipar y planificar operaciones que contribuyan a alcanzar los objetivos establecidos y que influirán en eventos futuros. Por ejemplo, la disminución en el ratio de deuda muestra una menor dependencia de la financiación externa, sin embargo, diversificar aún más las fuentes de financiamiento puede proporcionarle a la empresa una mayor estabilidad y capacidad para enfrentar futuros desafíos.

Referencias Bibliográficas

- Argos, G. (2012). Inversionistas Grupo Argos: Perfil Corporativo
<http://inversionistas.grupoargos.com/perfil-corporativo/quienes-somos>
- Argos, G. (2012). Inversionistas Grupos Argos: Reseña histórica
<http://inversionistas.grupoargos.com/perfil-corporativo/quienes-somos>
- Argos, G. (2022). Compañías subordinadas Cementos Argos RI: Perfil Corporativo.
<https://ir.argos.co/perfil-corporativo/companias-subordinadas/>
- Argos, G (2021). Contexto Cementos Argos: Empresa multinacional líder y sostenible. Argos
<https://argos.co/contexto/>
- Burguete, J. L. (2018). Análisis financiero: fundamentos y aplicaciones. Grupo Editorial Patria.
- Expansión. (2023, 26, 10). Colombia cotización del bono a 10 años.
<https://datosmacro.expansion.com/bono/colombia>
- Córdoba Padilla, M. (2016). Gestión financiera: análisis y toma de decisiones empresariales.
Ecoe Ediciones.
- Jaramillo Betancour, F. (2010). Capítulo 2. Elementos principales de la valoración. En Chu, M. (2014). Gerencia basada en el valor. En Finanzas para no financieros. (pp.254-274). Lima, Perú: Universidad Peruana de Ciencias Aplicadas (UPC). <https://elibro-net.bibliotecavirtual.unad.edu.co/es/ereader/unad/41266?page=242>
- Lavalle Burguete, A. C. (2017). Análisis financiero. Editorial Digital UNID. <https://elibro-net.bibliotecavirtual.unad.edu.co/es/lc/unad/titulos/41183>
- Legiscomex. (s.f.). Estados financieros de Concretos Argos S.A.S. [Base de datos financiera].
<https://www-legiscomex->

- com.bibliotecavirtual.unad.edu.co/ReporteAlmacenado/ReporteCompartido?guid=2d2681c6-73bb-4df7-a667-4a52e98a31a4
- Lynch contadores y abogados. (2023). Betas de Damodaran en español 2023 – Archivo Excel. https://lga.pe/betas-de-damodaran-en-espanol-2023-archivo-excel/#google_vignette
- Malagón, M., Ruiz, J., & Montoya, D. (2018). Mercado de valores: una visión desde el análisis fundamental y técnico. Ediciones de la U.
- Maldonado Gudiño, C. W., Arias Collaguazo, W. M., Reina Valles, V. M., & Arias Benalcázar, M. G. (2020). Análisis del valor económico agregado en las medianas empresas agroindustriales del registro único de MiPymes de la ciudad de Ibarra. (Spanish). Dilemas Contemporáneos: Educación, Política y Valores, 7, 1–17. <https://bibliotecavirtual.unad.edu.co/login?url=https://search.ebscohost.com/login.aspx?direct=true&db=eue&AN=141887649&lang=es&site=eds-live&scope=site>
- Martínez, E. (2013). Valoración de empresas. Un resumen. En Finanzas para Directivos. (pp.217-242). Madrid, España: Mc-Graw-Hill. <https://bibliotecavirtual.unad.edu.co/login?url=https://search.ebscohost.com/login.aspx?direct=true&db=edselb&AN=edselb.50261&lang=es&site=eds-live&scope=site>
- Nava, M., & Marbelis A. (25 de abril de 2009). Análisis financiero una herramienta clave para una gestión financiera eficiente. <http://www.redalyc.org/pdf/290/29012059009.pdf>
- Ortega, A. (2008). Capítulo 3. Estructura de capital. En planeación financiera estratégica. McGraw-Hill Interamericana. <https://bibliotecavirtual.unad.edu.co/login?url=https://search.ebscohost.com/login.aspx?direct=true&db=edselb&AN=edselb.73805&lang=es&site=eds-live&scope=site>
- Ortega, A. (2008). Introducción a las finanzas. McGraw Hill.

- Ortega, J. (2015). Análisis Financiero. En Análisis de Estados Financieros. Teoría y Aplicaciones. (pp.136-165). Bilbao, España: Desclée de Browner. <https://elibro-net.bibliotecavirtual.unad.edu.co/es/ereader/unad/47791?page=136>
- Somoza López, A. (2018). Capítulo 3. Análisis de estados financieros. En Análisis de estados financieros consolidados (pp. 87-118). Difusora Larousse - Ediciones Pirámide. <https://elibro-net.bibliotecavirtual.unad.edu.co/es/lc/unad/titulos/105576>
- Tintoré, E., (2023, 09, 10). La financiación alternativa reduce la vulnerabilidad de las empresas. La Vanguardia. <https://www.lavanguardia.com/economia/20231009/9281300/financiación-alternativa-reduce-vulnerabilidad-empresas.html>
- Valoración de empresas. Ecoe Ediciones. <https://elibro-net.bibliotecavirtual.unad.edu.co/es/lc/unad/titulos/69142>
- Vásquez, X., Rech, I., Miranda, J. & Tavares, M. (2017). Convergencias entre la rentabilidad y la liquidez en el sector de agronegocios. Cuadernos de Contabilidad, XVIII(45), pp.152-165. <http://www.scielo.org.co/pdf/cuco/v18n45/0123-1472-cuco-18-45-00152.pdf>

Apéndices

Apéndice A

*Enlace a Excel con la evidencia de los todos los ratios financieros hallados a largo del
Diplomado de Profundización en Finanzas.*

[https://docs.google.com/spreadsheets/d/1N2bMF4102s4devCfzHc7JihCMxVvWPLN/edit?usp=s
haring&oid=116135251295409339206&rtpof=true&sd=true](https://docs.google.com/spreadsheets/d/1N2bMF4102s4devCfzHc7JihCMxVvWPLN/edit?usp=s
haring&oid=116135251295409339206&rtpof=true&sd=true)